

Manuel d'instructions

Machine de découpe

Product Code (Référence du produit) : 893-Z11

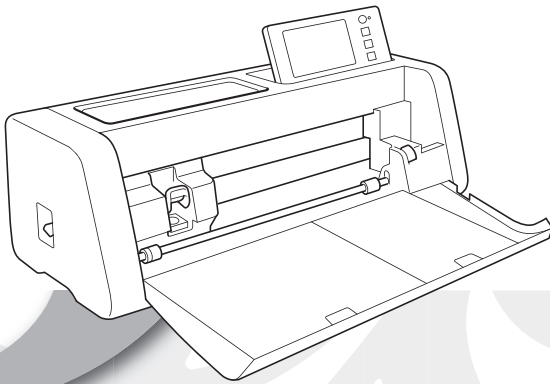

Veillez à lire ce document avant d'utiliser la machine.

Conditions d'utilisation

IMPORTANT - VEUILLEZ LIRE ATTENTIVEMENT :

Les présentes conditions d'utilisation (« accord ») constituent un accord légal entre Brother Industries, Ltd. (« société ») et vous qui régit votre utilisation du logiciel installé ou mis à disposition par la société pour l'utilisation avec les produits de couture ou de loisirs créatifs (« produit de la société »). Le terme « logiciel » fait référence à l'ensemble des données de contenu et des données de conception, au format de données, au micrologiciel du produit de la société et aux applications pour PC ou appareil mobile.

L'utilisation du logiciel et du produit de la société vaut pour acceptation des conditions du présent accord. Si vous n'acceptez pas les conditions du présent accord, la société ne vous cédera pas de licence d'utilisation du logiciel et vous ne serez pas autorisé à utiliser le logiciel. Il est possible que des amendements et des compléments au présent accord soient joints au logiciel.

Les personnes qui acceptent le présent accord au nom d'une entité garantissent à la société qu'elles sont légalement autorisées à conclure un accord légal exécutoire pour l'entité en question.

Conditions

1 Concession de licence

- 1.1 Conformément au présent accord, la société vous accorde une licence d'utilisation du logiciel personnelle, non exclusive, non cessible et révocable, uniquement dans le cadre de l'utilisation du produit de la société.
- 1.2 Votre droit d'utilisation du logiciel fait l'objet d'une licence, et non d'une vente, et couvre uniquement l'utilisation conformément au présent accord. La société ou ses fournisseurs conservent l'ensemble des droits, des titres et des intérêts liés au logiciel, ce qui inclut, sans s'y limiter, tous les droits de propriété intellectuelle en rapport avec le logiciel.

2 Limitations

- 2.1 Sauf dans la mesure explicitement définie dans le présent accord ou dans la mesure requise par la législation locale :
 - 2.1.1 vous ne devez pas démonter, décompiler, procéder à de l'ingénierie inverse, traduire ou tenter d'une autre manière de découvrir le code source du logiciel (ce qui inclut les données ou le contenu créés à l'aide du produit de la société ou d'un logiciel de modification auxquels la présente Clause 2 s'applique),
 - 2.1.2 vous ne devez pas créer de travaux dérivés, totalement ou partiellement basés sur le logiciel,
 - 2.1.3 vous ne devez pas distribuer, fournir ou mettre à disposition le logiciel sous quelque forme que ce soit, en totalité ou en partie, à quelque personne que ce soit, sans l'accord préalable écrit de la société,
 - 2.1.4 vous ne devez pas copier le logiciel, sauf dans la mesure où la copie est liée à l'utilisation normale du logiciel avec le produit de la société ou est nécessaire à des fins de sauvegarde ou pour la sécurité de fonctionnement,
 - 2.1.5 vous ne devez pas transférer, louer, céder en sous-licence, prêter, traduire, fusionner, adapter, modifier ou altérer le logiciel, en totalité ou en partie, ou autoriser l'association ou l'intégration du logiciel, en totalité ou en partie, à d'autres programmes,
 - 2.1.6 vous devez inclure la notification relative aux droits d'auteur de la société et le présent accord à toutes les copies, intégrales ou partielles, du logiciel et
 - 2.1.7 vous ne devez pas utiliser le logiciel dans un but (ce qui inclut, sans s'y limiter, l'utilisation de logiciels ou de produits de couture/loisirs créatifs non autorisés) autre que celui indiqué dans la Clause 1 du présent accord.

3 Absence de garantie

DANS LA MESURE AUTORISÉE PAR LA LOI APPLICABLE, LE LOGICIEL EST FOURNI « TEL QUEL », SANS GARANTIES OU CONDITIONS DE QUELQUE TYPE QUE CE SOIT, QU'ELLES SOIENT ORALES OU ÉCRITES, EXPLICITES OU IMPLICITES. LA SOCIÉTÉ REJETTE SPÉCIFIQUEMENT LES GARANTIES OU CONDITIONS IMPLICITES DE COMMERCIALITÉ, DE QUALITÉ SATISFAISANTE, DE NON-CONTREFAÇON ET/OU D'ADÉQUATION À UN OBJECTIF SPÉCIFIQUE.

4 Limitation de responsabilité

- 4.1 LA SOCIÉTÉ NE PEUT ÊTRE TENUE RESPONSABLE PAR RAPPORT À VOUS, AUX UTILISATEURS FINAUX OU À TOUTE AUTRE ENTITÉ DE QUELQUE PERTE DE PROFITS, DE REVENUS OU D'ÉPARGNE, PERTE DE DONNÉES, INTERRUPTION D'UTILISATION OU DOMMAGE CONSÉCUTIF, ACCESSOIRE, PARTICULIER, EXEMPLAIRE OU INDIRECT QUE CE SOIT (QUE CE SOIT DANS LE CADRE D'UNE ACTION CONTRACTUELLE OU D'UN DÉLIT), MÊME SI LA SOCIÉTÉ A ÉTÉ INFORMÉE DE LA POSSIBILITÉ DE TELS DOMMAGES, DÉCOULANT DE OU LIÉS AU LOGICIEL, AU SERVICE D'ASSISTANCE OU AU PRÉSENT ACCORD. CES LIMITATIONS S'APPLIQUENT DANS LA MESURE MAXIMALE AUTORISÉE PAR LA LÉGISLATION EN VIGUEUR, NONOBTANT L'ÉCHEC DE TOUT AUTRE RECOURS.
- 4.2 NONOBTANT LA CLAUSE 3 OU 4.1, LE PRÉSENT ACCORD N'A PAS POUR PRÉTENTION D'EXCLURE OU DE LIMITER LA RESPONSABILITÉ DE LA SOCIÉTÉ EN CAS DE DÉCÈS OU DE BLESSURES RÉSULTANT D'UN ACTE DE NÉGLIGENCE OU DE LIMITER LES DROITS STATUTAIRES DU CONSOMMATEUR.

5 Résiliation

- 5.1 La société peut à tout moment résilier le présent accord en vous informant par écrit en cas de violation substantielle des conditions du présent accord de votre part que vous ne rectifiez pas immédiatement à la demande de la société.
- 5.2 En cas de résiliation pour quelque raison que ce soit, tous les droits concédés dans le cadre du présent accord sont révoqués. Vous devez cesser toutes les activités autorisées par le présent accord. Vous devez immédiatement supprimer ou désinstaller le logiciel de tous les équipements informatiques en votre possession et supprimer ou détruire toutes les copies du logiciel ou de ses travaux dérivés en votre possession. Vous devez également supprimer le contenu ou les données de conception que vous avez créés à l'aide du produit de la société en votre possession.

6 Conditions diverses

- 6.1 Vous ne devez pas exporter ou réexporter le logiciel ou toute copie ou adaptation du logiciel en violation des réglementations ou législations applicables.
- 6.2 Vous ne devez pas céder le présent accord, en totalité ou en partie, à un tiers sans l'accord préalable écrit de la société. Tout changement au niveau du contrôle ou toute réorganisation suite à une fusion ou une vente des actifs ou du stock de votre côté sera considéré comme une cession dans le cadre du présent accord.
- 6.3 Vous convenez que toute violation du présent accord entraînera des dommages irréparables pour la société qui ne pourront être compensés par de l'argent. La société pourra demander un recours équitable en plus de tous les recours dont elle dispose dans le cadre du présent accord ou de la loi, sans garantie ou preuve des dommages.
- 6.4 Si une quelconque disposition du présent accord devait être déclarée ou identifiée comme étant nulle ou non applicable par un tribunal ou une juridiction compétente, elle sera considérée comme distincte et indépendante des autres dispositions du présent accord. La validité des autres dispositions et de l'accord dans son ensemble ne sera pas affectée.
- 6.5 Le présent accord, ainsi que l'ensemble des pièces et autres annexes auxquelles il est fait référence, constituent l'ensemble de l'accord entre les parties sur le sujet et remplacent toutes les propositions, orales et écrites, entre les parties sur le sujet.
- 6.6 Si la société n'insiste pas pour que vous exerciez vos obligations dans le cadre du présent accord, si la société n'applique pas des droits dont elle dispose à votre égard ou si la société le fait avec du retard, cela ne signifie pas que la société renonce à de tels droits et que vous n'avez pas à respecter ces obligations. Si la société renonce à une réclamation à votre encontre (ce qui est uniquement possible par écrit), cela ne signifie pas qu'elle renoncera automatiquement à toutes les réclamations à votre encontre à l'avenir.
- 6.7 Cet Accord est régi par les lois du Japon et les tribunaux japonais auront la seule juridiction sur cet Accord sauf en ce qui concerne son application, auquel cas la juridiction des tribunaux japonais sera non exclusive.
- 6.8 La société peut mettre cet Accord à jour dans les cas suivants : A) Quand les changements sont faits pour le bénéfice de l'utilisateur, ou B) Quand les mises à jour à l'Accord sont adéquates, raisonnables et non contraires aux objectifs de l'Accord. La société vous notifiera et vous donnera l'opportunité de passer en revue tout changement matériel ou toute mise à jour de l'Accord en publiant un avis sur le site Web de la société ou sur un site Web spécifié par la société au moins 30 jours avant l'entrée en vigueur de l'Accord. Une fois l'Accord mis à jour entré en vigueur, vous y serez soumis si vous continuez à utiliser le logiciel.

INTRODUCTION

Merci d'avoir choisi cette machine.

Avant de l'utiliser ou d'effectuer une tentative d'entretien quelconque, lisez attentivement les « INSTRUCTIONS DE SÉCURITÉ IMPORTANTES » présentées dans le manuel de sécurité du produit, puis consultez le manuel d'instructions pour en savoir plus sur l'utilisation correcte des diverses fonctions. En outre, après avoir lu ce manuel, rangez-le dans un endroit aisément accessible pour pouvoir vous y référer ultérieurement. Le non-respect de ces instructions peut générer un risque accru de dommages corporels et matériels, notamment un risque d'incendie, de chocs électriques, de brûlures ou d'étouffement.

REMARQUES IMPORTANTES

- Cette machine est conçue pour une utilisation domestique.
- L'utilisation de cette machine n'est homologuée que dans le pays d'achat.
- En raison des améliorations en matière de qualité de produit, les caractéristiques ou l'apparence de cette machine peuvent être modifiées sans notification préalable.
- Les écrans du présent manuel sont donnés à titre d'illustration uniquement et peuvent être différents des écrans réels.
- Le contenu de ce document peut faire l'objet de modifications, sans notification préalable.
- Le contenu de ce document ne peut être copié ni reproduit, en partie ou en totalité, sans autorisation.
- Veuillez noter que nous ne pouvons être tenus responsables de dommages découlant de tremblements de terre, d'incendies ou d'autres catastrophes, des actions d'un tiers, de la négligence de l'utilisateur, de son utilisation intentionnelle ou erronée du produit, ou d'un emploi de celui-ci dans des conditions spéciales.
- Pour plus d'information sur le produit, visitez notre site Web à l'adresse www.brother.com

INSTRUCTIONS DE SÉCURITÉ IMPORTANTES

Symboles utilisés dans ce document

Les symboles suivants sont utilisés dans ce document.

 AVERTISSEMENT	Le non-respect des instructions accompagnées de ce symbole peut entraîner des blessures graves voire mortelles.
 ATTENTION	Le non-respect des instructions accompagnées de ce symbole peut entraîner des blessures graves.

TABLE DES MATIÈRES

Conditions d'utilisation.....	i
INTRODUCTION	1
REMARQUES IMPORTANTES.....	1
INSTRUCTIONS DE SÉCURITÉ IMPORTANTES.....	1
Symboles utilisés dans ce document	1
FONCTIONNALITÉS	4
Motifs (mode « Motif »).....	4
Numérisation (mode « Numérisation »)	4
Transfert de données à l'aide de la fonction de connexion au réseau sans fil.....	5

1 MISE EN ROUTE.....6

PIÈCES ET FONCTIONS.....	6
Description de l'unité - Vue avant	6
Description de l'unité - Vue arrière.....	7
Description de l'unité - Panneau de commande....	7
Accessoires inclus.....	7
AVANT L'UTILISATION	8
Placement de la machine.....	8
Retrait des matériaux d'emballage	8
Mise sous/hors tension de la machine.....	8
Préparation pour l'entraînement du support.....	9
Fonctionnement de l'écran à cristaux liquides	9
RÉGLAGES DE LA MACHINE	10
Écran de réglages	10
Arrêt automatique.....	12

2 OPÉRATIONS DE BASE...13

PREMIÈRES ÉTAPES	13
Sélection du support et de la lame adaptés au matériau	13
Tableau de référence des combinaisons support, lame et matériau.....	15
Fixation du matériau sur le support	18
Installation et désinstallation du support à lame de découpe/porte-stylo.....	26
Test de découpe (essai de découpe).....	27
DÉCOUPE DE MOTIF	31
Didacticiel 1 - Découpe de motifs.....	31
Didacticiel 2 - Découpe de motifs avancés	34
Tutoriel 3 - Ajout d'une zone d'échenillage à un motif	39
SÉLECTION DES MOTIFS	41
Sélection d'un seul motif.....	41
Sélection de plusieurs motifs	41

3 OPÉRATIONS AVANCÉES.....43

FONCTIONS DE DÉCOUPE ET DE MODIFICATION	43
Fonctions de modification de motifs.....	43

Fonctions de modification de motifs - Motifs multiples	44
Écran de disposition du support	44
Fonctions de modification de la disposition	45
Écran de modification de l'objet	46
Annulation d'une opération	47
Regroupement/Dissociation de motifs.....	47
Fusion (fusionner les contours de plusieurs motifs).....	49
Ajout d'une ligne de décalage au motif.....	50
Alignement de motifs	51
Fonctions de disposition automatique.....	53
Numérisation d'une image d'arrière-plan.....	53
Fonctions de saisie de caractères	55

FONCTIONS DE TRACÉ	57
Tracé	57
Découpe autour de tracés.....	58
Utilisation des fonctions de tracé pour remplir les motifs/tracer un contour plus épais.....	62
FONCTIONS DE MÉMOIRE	64
Enregistrement	64
Récup données	65
Importation de modèles	66

4 FONCTIONS DE NUMÉRISATION.....67

NUMÉRISATION POUR LA DÉCOUPE (Découpe directe)	67
Didacticiel 4 - Numérisation et découpe.....	67
Fonctions de découpe avancée pour « Découpe directe ».....	71
CRÉATION DE DONNÉES DE DÉCOUPE (Numérisation vers données de découpe)	73
Didacticiel 5 - Création de données de découpe	73
Réglage du niveau de détection d'image.....	79
NUMÉRISATION D'IMAGES (Numérisation vers USB)	81
Remarques relatives à la numérisation	81
Didacticiel 6 - Numérisation vers USB.....	81
Sélection de la zone à enregistrer.....	83
Transfert d'une image vers CanvasWorkspace ...	83

5 FONCTION DE CONNEXION AU RÉSEAU SANS FIL

85

Paramètres de connexion au réseau sans fil de la machine.....	85
Activation de la fonction de réseau sans fil.....	85
Configuration du réseau sans fil.....	85
Vérification de la configuration/de l'état du réseau sans fil	88
Utilisation du menu « Autres ».....	88

Enregistrer la machine dans CanvasWorkspace	89
--	----

6 FONCTION DE TRANSFERT DE DONNÉES.....92

Rappel des données de CanvasWorkspace... 92

Rappel des motifs transférés de CanvasWorkspace (à l'aide d'un réseau sans fil)	92
Rappel de motifs transférés depuis CanvasWorkspace (à l'aide d'un câble USB) (compatible uniquement avec Windows)	93
Téléchargez une collection de motifs complète de CanvasWorkspace (compatible uniquement avec la version Web)	94

Fonction Ma Connexion 96

Rappel de données de broderie pour la découpe (modèles compatibles uniquement) 97

Préparation de fichiers .phc, .phx ou .pes	97
Rappel du motif dans la machine de découpe	97
Création de données d'appliqué.....	98
Création de données de ligne de broderie.....	98

7 ANNEXE 101

CONSOMMABLES..... 101

Critères de remplacement.....	101
Remplacement de la lame.....	101

ENTRETIEN ET MAINTENANCE 103

Nettoyage.....	103
Nettoyage de la vitre du scanner	105
Réglage de l'écran	106
Réglage de la position de numérisation/ coupe	106
Réglage de la position du rouleau d'entraînement	108

DÉPANNAGE..... 109

Comment trouver les informations de sécurité sans fil (Nom de réseau (SSID) et mot de passe du réseau).....	113
---	-----

MESSAGES D'ERREUR 114

MISE À JOUR DU LOGICIEL 119

Fonction de mise à jour automatique.....	119
Procédure de mise à jour à l'aide d'un lecteur flash USB	120
Procédure de mise à jour à l'aide de l'application (CanvasWorkspace)	120

ACCESSOIRES EN OPTION 122

CARACTÉRISTIQUES DU PRODUIT 123

INDEX 124

Motifs (mode « Motif »)

Sélectionnez un motif et modifiez-le pour créer votre propre modèle. En insérant simplement du papier kraft ou du tissu, vous pouvez facilement créer des découpes précises.



Les fonctions d'édition de ScanNCut DX vous permettront d'éditer facilement les motifs intégrés pour créer vos propres modèles.

Numérisation (mode « Numérisation »)

Numérisez une illustration, une photo ou votre propre dessin pour créer des modèles de découpe personnalisés. Le modèle peut ensuite être découpé ou enregistré sous forme de données.



Sans votre PC ou votre dispositif mobile, vous pouvez numériser le motif de votre choix, utiliser/éditer le modèle numérisé et enregistrer le motif pour une utilisation ultérieure.

Écran d'accueil

Sélectionnez un motif.

- « Didacticiel 1 - Découpe de motifs » à la page 31
- « Didacticiel 2 - Découpe de motifs avancés » à la page 34



Numérisez une image.

- « Didacticiel 4 - Numérisation et découpe » à la page 67
- « Didacticiel 5 - Création de données de découpe » à la page 73
- « Didacticiel 6 - Numérisation vers USB » à la page 81

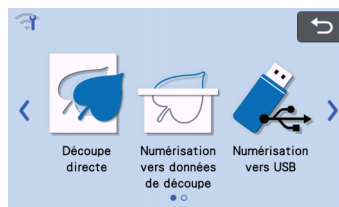

Transfert de données à l'aide de la fonction de connexion au réseau sans fil

Cette machine est équipée d'une fonction de connexion au réseau sans fil. Grâce à cette fonction, les motifs édités dans l'application dédiée CanvasWorkspace peuvent être transférés vers la machine, ou les données d'un motif peuvent être partagées avec des machines à broder Brother (*) par le biais d'une connexion à un réseau sans fil. Il est aussi possible de télécharger le logiciel directement dans la machine. Reportez-vous à l'information suivante pour utiliser la fonction de réseau sans fil.

* Modèles compatibles uniquement. Pour plus de détails sur les modèles compatibles, consultez <http://s.brother/cnxaa/>.

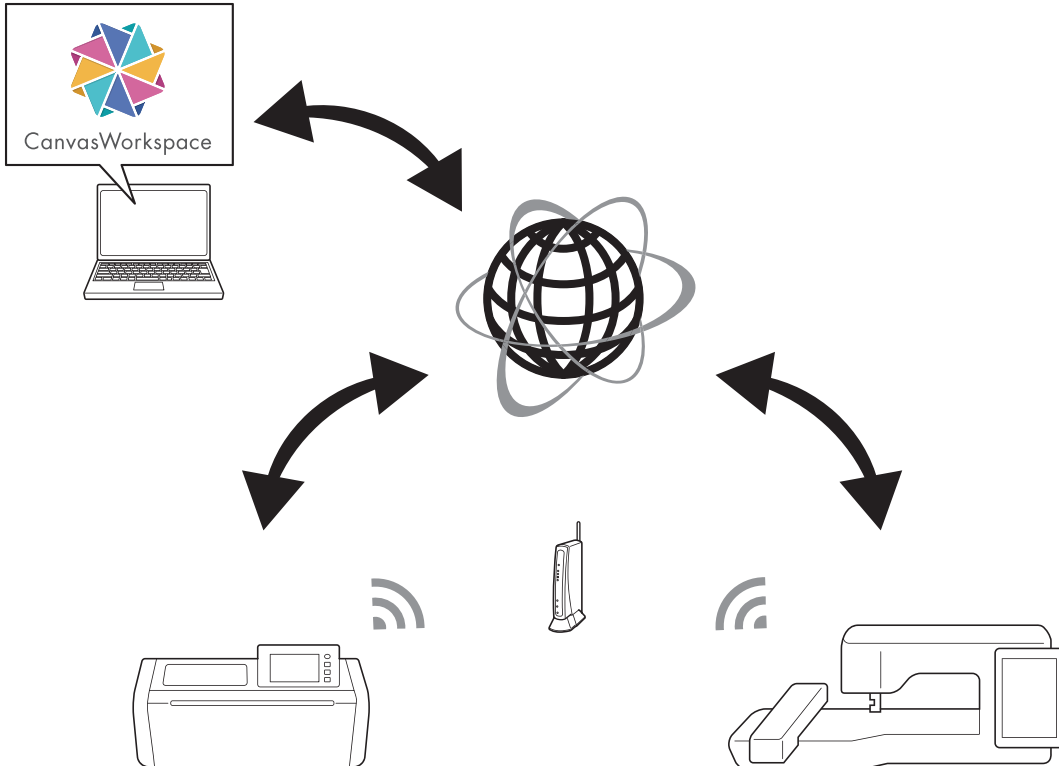

* Les données ne peuvent être transférées qu'un fichier à la fois. Si plusieurs données sont transférées successivement depuis une machine, seule le transfert le plus récent pourra être rappelé sur la machine réceptrice.

* Les données transférées sont envoyées et reçues par la poche de données temporaires partagée. (Sauf les téléchargements vers CanvasWorkspace)

1. Connexion à un réseau sans fil :

Appuyez sur  ou  sur l'écran d'accueil pour spécifier les paramètres de la connexion au réseau sans fil. Pour la procédure de connexion, consultez la section « FONCTION DE CONNEXION AU RÉSEAU SANS FIL » à la page 85.

2. Enregistrez la machine dans CanvasWorkspace

Pour pouvoir enregistrer ou rappeler des motifs à l'aide de la fonction de réseau sans fil, votre machine doit d'abord être enregistrée dans CanvasWorkspace.

Connectez-vous à CanvasWorkspace (Web) pour enregistrer votre machine.

Un Nom d'utilisateur de CanvasWorkspace est nécessaire pour utiliser CanvasWorkspace.

Si vous n'avez pas déjà un compte gratuit, créez un compte depuis [Inscription].

Pour plus de détails, reportez-vous à la section « FONCTION DE CONNEXION AU RÉSEAU SANS FIL » à la page 85.

3. Rappel/enregistrement de motifs :

Les motifs peuvent être téléchargés en amont ou en aval sans utiliser de lecteur flash USB. Pour plus de détails, reportez-vous aux sections « Enregistrement » à la page 64 et « Récup données » à la page 65.

CanvasWorkspace (Windows/Mac) est une application pour PC qui vous permet de créer et d'éditer des données de découpe ou de tracé de motifs à télécharger dans votre machine de découpe. Cette application vous permet d'éditer les données du motif sans connexion à Internet.

Vous pouvez télécharger l'application du site Internet Brother support (Site Web de soutien Brother) (<http://s.brother/cuoad/>).

De plus, en accédant à CanvasWorkspace (Web) <<http://CanvasWorkspace.Brother.com>>, vous pouvez télécharger des recettes de projet Canvas.

Chapitre 1 MISE EN ROUTE

PIÈCES ET FONCTIONS

Description de l'unité - Vue avant

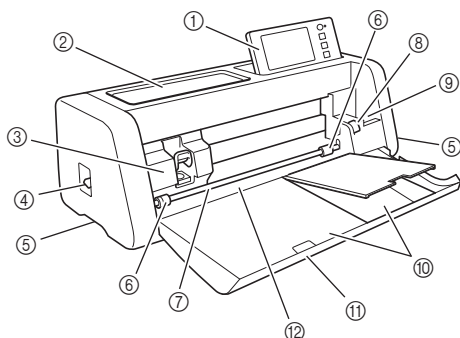

- ① **Panneau de commande**
Permet de commander l'unité et de spécifier des réglages à l'aide de l'écran à cristaux liquides et des boutons de fonctionnement. Vous pouvez régler l'angle d'inclinaison du panneau de commande.
- ② **Plateau d'outils**
Permet de ranger des accessoires afin de pouvoir y accéder facilement pendant l'utilisation.
- ③ **Chariot**
Déplace le support à lame de découpe ou le porte-stylo mis en place pour la découpe ou le tracé.

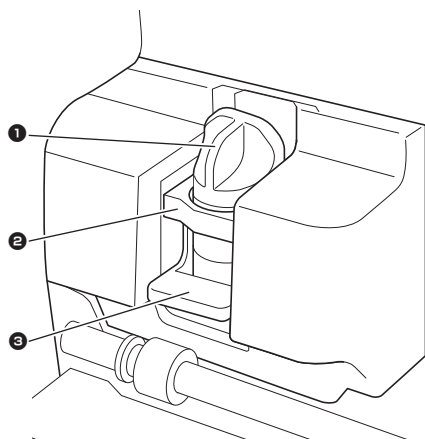

- ① **Support à lame de découpe/porte-stylo**
Placé dans le chariot pour découper ou tracer sur du tissu ou du papier kraft. Utilisez le support à lame de découpe/porte-stylo spécialement conçu pour découper ou tracer.
- ② **Guide support à lame de découpe/porte-stylo**
Le guide maintient le support à lame de découpe/porte-stylo.
- ③ **Levier de verrouillage du support à lame de découpe/porte-stylo**
Relâche le support à lame de découpe/porte-stylo lorsque le levier est relevé. Verrouille le support à lame de découpe/porte-stylo lorsque le levier est abaissé.

- ④ **Levier du scanner**
Réglé en fonction de l'opération en cours. Pour plus de détails, reportez-vous à la section « Préparation pour l'entraînement du support » à la page 9.
- ⑤ **Poignées**
Saisissez-les pour déplacer la machine.
- ⑥ **Rouleaux d'entraînement**
Doivent être réglés sur le côté droit quand le chargeur de rouleau optionnel est utilisé. Pour plus de détails, reportez-vous à la section « Réglage de la position du rouleau d'entraînement » à la page 108.
- ⑦ **Axe**
Entraîne un rouleau d'entraînement à chaque extrémité pour entraîner le support.
- ⑧ **Levier de déverrouillage du système d'entraînement**
Verrouille ou déverrouille l'axe quand le chargeur de rouleau optionnel est utilisé. Pour des opérations normales, réglez-le sur la position verrouillée. Pour plus de détails, reportez-vous à la section « Réglage de la position du rouleau d'entraînement » à la page 108.
- ⑨ **Porte-outil**
Permet de tenir des accessoires à la verticale afin de pouvoir y accéder facilement pendant l'utilisation.
- ⑩ **Rangement**
Permet de ranger des accessoires.
- ⑪ **Capot du plateau avant**
Protège les rouleaux d'entraînement, le chariot et le support à lame de découpe/porte-stylo. Ouvrez le capot lorsque la machine est en cours d'utilisation.
- ⑫ **Fente d'entraînement**
Entraîne le support quand il est chargé.

Description de l'unité - Vue arrière

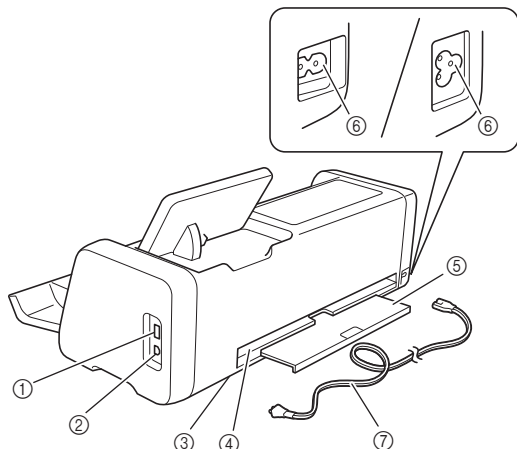

- ① **Port USB (pour un lecteur flash USB)**
Permet de connecter un lecteur flash USB pour enregistrer et rappeler des données.
- ② **Port USB (pour un ordinateur)**
Permet de connecter un câble USB pour enregistrer et rappeler des données. Pour plus d'information sur les ordinateurs et les systèmes d'exploitation, reportez-vous à « Raccordement de la machine à l'ordinateur » à la page 93.
- ③ **Vitre du scanner (à l'intérieur de la machine)**
Peut être conservée après avoir enlevé le plateau arrière. Pour plus de détails, reportez-vous à la section « Nettoyage de la vitre du scanner » à la page 105.
- ④ **Fente**
Permet d'entraîner un support d'avant en arrière pendant une opération. Ne placez aucun objet à proximité de la fente qui pourrait empêcher l'entraînement du support.
- ⑤ **Plateau arrière**
Supporte le support quand il ressort de la fente pendant le fonctionnement. Veillez à bien sortir ce plateau avant d'utiliser la machine.
- ⑥ **Prise d'alimentation c.a.**
- ⑦ **Cordon d'alimentation**

Description de l'unité - Panneau de commande

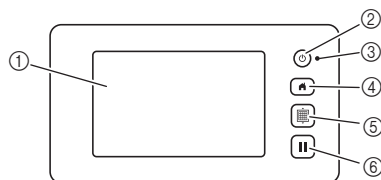

- ① **Écran à cristaux liquides**
Affiche les écrans des opérations, les aperçus des motifs et les messages d'erreur.
- ② **Bouton d'alimentation**
Met la machine sous/hors tension.
- ③ **Témoignage d'alimentation**
S'allume lorsque la machine est sous tension et clignote lorsqu'elle passe en mode veille (mode économie d'énergie) ou quand le logiciel de la machine est en cours de mise à jour.
- ④ **Bouton d'accueil**
Affiche l'écran d'accueil (écran de démarrage pour faire fonctionner cette machine).
- ⑤ **Bouton d'entraînement**
Entraîne le support inséré vers l'intérieur ou l'extérieur par la fente d'entraînement. Veillez à appuyer sur ce bouton lors de l'insertion ou de l'extraction du support.
- ⑥ **Touche « Interruption/Arrêt »**
Arrête ou met en pause l'action en cours de réalisation par la machine.

Accessoires inclus

Pour plus de détails sur les accessoires inclus, reportez-vous à l'insert « Accessoires inclus ».

Placement de la machine

Ouvrez le capot avant et vérifiez que l'ensemble du capot repose complètement sur la surface du bureau. Quand vous utilisez un support de découpe, comme le support bouge d'avant en arrière, veillez à conserver un espace suffisant derrière la machine.

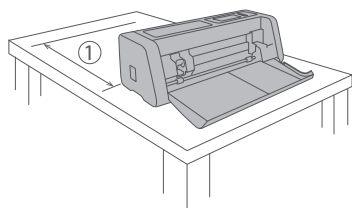

① 30 cm d'espace ouvert ou plus

Retrait des matériaux d'emballage

Avant de mettre la machine sous tension, ouvrez le capot du plateau avant et enlevez tout le ruban de protection (devant et derrière la machine) ainsi que le matériau amortisseur de chocs en carton.

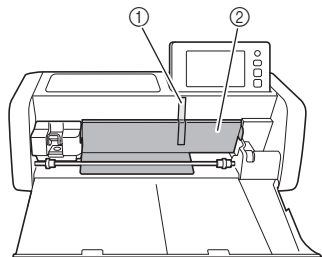

① Ruban de protection

② Matériau amortisseur de chocs en carton

Remarque

- Si les matériaux d'emballage ont été retirés après la mise sous tension de la machine, éteignez-la, puis rallumez-la. Si vous utilisez quand même la machine sans la redémarrer, celle-ci risque de ne pas fonctionner normalement.

Mise sous/hors tension de la machine

- 1 Branchez le cordon d'alimentation à la machine.

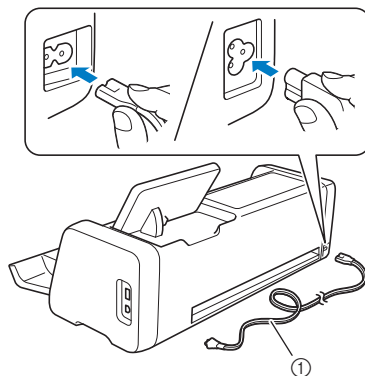

① Cordon d'alimentation

- 2 Branchez le cordon d'alimentation à une prise électrique.

- 3 Appuyez sur  sur le panneau de commande.

Lorsque l'écran d'ouverture apparaît, appuyez n'importe où sur l'écran.

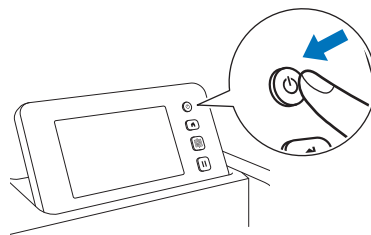

- Lorsque le message suivant s'affiche, appuyez sur la touche « OK ».

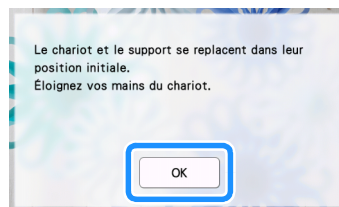

► L'écran d'accueil apparaît.

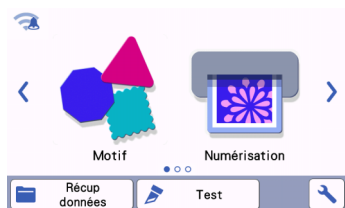

Mémo

- Les écrans à cristaux liquides comportent généralement des points clairs (points allumés en permanence) et des points sombres (points non allumés). Des points lumineux imprévus peuvent alors apparaître et certaines parties d'une image réduite peuvent ne pas s'afficher sur l'écran. Veuillez noter qu'il ne s'agit pas d'un dysfonctionnement.

4 Pour mettre la machine hors tension, appuyez sur  sur le panneau de commande.

5 Débranchez le cordon d'alimentation de la prise électrique.

6 Débranchez le cordon d'alimentation de la machine.

Préparation pour l'entraînement du support

1 Sortez le plateau arrière.

Avant d'utiliser la machine, veillez à bien sortir le plateau arrière.

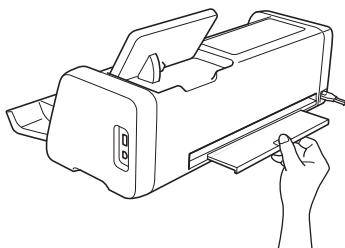

2 Relevez le levier du scanner (sur le côté gauche de la machine) sur « 2 ».

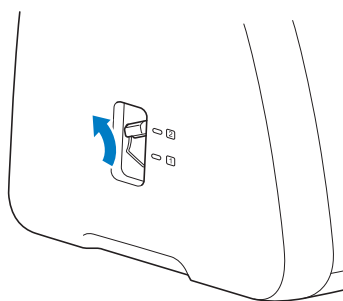

Mémo

- Avant de numériser un matériau fin, réglez le levier sur « 1 ». Si vous laissez le levier relevé, les numérisations peuvent être floues.

Fonctionnement de l'écran à cristaux liquides

Une fois la machine sous tension, les écrans des opérations apparaissent sur l'écran tactile. Pour exécuter des opérations sur les écrans, utilisez le stylet inclus.

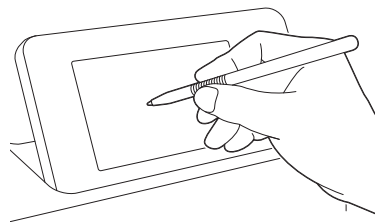

Remarque

- N'utilisez jamais un objet pointu ou dur, tel qu'un porte-mine ou un tournevis, pour effectuer une sélection sur les écrans. Sinon, vous risqueriez d'endommager la machine.

Écran de réglages

Depuis l'écran à cristaux liquides, appuyez sur  pour sélectionner et régler les paramètres pour chaque fonction.

Cette section contient des descriptions des paramètres de la machine qui apparaissent quand  est sélectionné sur l'écran d'accueil.

■ Groupe 1

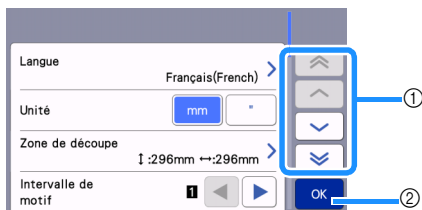

- ① Appuyez pour afficher l'élément précédent ou suivant.

* Vous pouvez aussi faire apparaître un écran différent en faisant glisser le stylet sur l'écran.

- ② Appuyez sur cette touche pour terminer la spécification des réglages.

Langue

Sélectionnez la langue d'affichage. Appuyez sur ce bouton, sélectionnez la langue d'affichage de votre choix, puis appuyez sur la touche « OK ».

Unité

Sélectionnez l'unité de mesure affichée, millimètres ou pouces.

Zone de découpe

Spécifiez la zone de découpe/tracé en fonction de la taille du matériau à utiliser. Appuyez sur ce bouton, puis touchez et faites glisser les touches de redimensionnement de zone pour spécifier la zone. Quand vous utilisez un support de 12" x 24"

(305 mm x 610 mm), appuyez sur pour sélectionner une taille de support plus grande, puis spécifiez la taille de la zone. Quand vous utilisez un support de 12" x 12" (305 mm x 305 mm), appuyez sur .

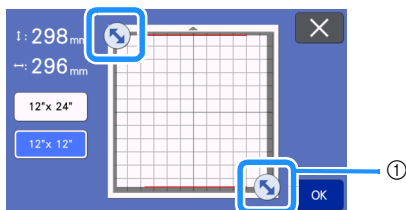

- ① Touche de redimensionnement de zone (à l'aide du stylet, appuyez sur la touche, puis faites-la glisser sur l'écran pour spécifier la zone.)

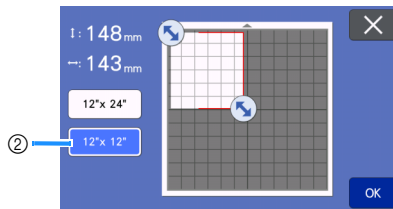

- ② Touche de taille du support

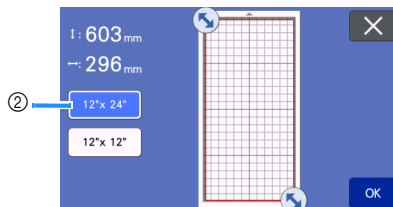

- Appuyez sur la touche « OK » pour appliquer les réglages. Appuyez sur  pour revenir à l'écran précédent sans appliquer les réglages.

Intervalle de motif

Permet de spécifier l'espacement entre les motifs, ainsi que l'espace autour des bords de la zone de découpe lorsque les motifs sur l'écran de disposition du support sont disposés automatiquement. Plus le nombre est grand, plus l'espacement entre les motifs est important.

Remarque

- Définissez l'intervalle du motif sur « 3 » minimum lorsque vous fixez du tissu léger au support avec une feuille adhésive à haute adhérence pour tissu.
- Réglez l'intervalle du motif sur « 5 » ou plus quand vous utilisez la lame rotative auto-ajustable.

Arrière-plan

Réglez le contraste d'une image d'arrière-plan numérisée avec la fonction de numérisation de l'arrière-plan. Pour plus de détails, reportez-vous à la section « Numérisation d'une image d'arrière-plan » à la page 53.

■ Groupe 2



Vitesse de découpe

Réglez la vitesse de découpe.

Pression de découpe

Réglez la pression de découpe.

Press. découpe (lame manuel.)

Spécifiez la pression de découpe quand la lame manuelle en option est utilisée.

Profondeur de découpe

Spécifiez la profondeur de découpe. Ajustez la profondeur de découpe de la lame quand un motif doté de coins pointus est découpé dans un matériau souple et épais.

Demi-coupe

Choisissez s'il faut faire ou non des demi-coupes. Pour plus de détails, reportez-vous à la section « Réglages des demi-coupes (découpes par effleurement) » à la page 30.

Press. découpe (Demi-coupe)

Spécifiez la pression de découpe pour les demi-coupes.

Mode Découpe (lame rotative)

Sélectionnez le mode de découpe quand vous utilisez le support à lame rotative auto-ajustable. Pour plus de détails, reportez-vous au manuel d'instructions du kit pour lame rotative auto-ajustable.

Zone de réglage de la lame

Choisissez 1/4, 2/4, 3/4 ou la totalité de la zone de découpe à utiliser pour le réglage de la lame. Avant de découper un motif, la machine procède à un réglage automatique de la lame, qui consiste à ajuster le sens de la lame en dehors de la zone adhésive du support.

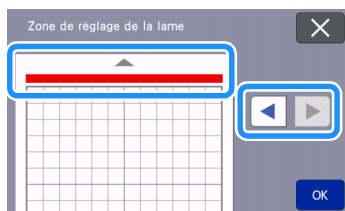

- À chaque pression sur la touche fléchée gauche ou droite, la taille de la zone de réglage de la lame augmente d'1/4.

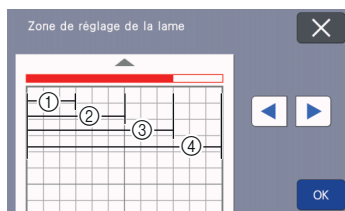

- ① 1/4
- ② 2/4
- ③ 3/4
- ④ Toute la zone

Zone de réglage de la lame (lame rotative)

Définissez la zone de réglage de la lame quand vous utilisez le support à lame rotative auto-ajustable. Pour plus de détails, reportez-vous au manuel d'instructions du kit pour lame rotative auto-ajustable.

Vitesse de traçage

Réglez la vitesse de traçage.

Pression de traçage

Réglez la pression de traçage. Les réglages de la pression de traçage affecteront le résultat final. Utilisez le même matériau que celui sur lequel le motif sera tracé pour procéder à l'avance aux réglages. Si la pression est trop élevée, la pointe du stylo risque d'être endommagée. Réglez la pression de manière appropriée.

■ Groupe 3

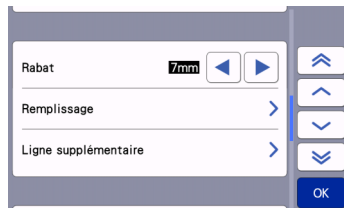

Rabat

Permet de spécifier le rabat. Cette fonction est appliquée lorsque vous tracez sur le tissu, puis le découpez, par exemple, lorsque vous réalisez des pièces pour le quilting (courtepointe). Pour plus de détails, reportez-vous à la section « Découpe autour de tracés » à la page 58.

📖 Mémo

- Lorsque vous découpez simultanément plusieurs motifs, le réglage spécifié dans cet écran est appliqué à tous les motifs.
- Si des données de ligne de découpe enregistrées avec un rabat différent sont importées et utilisées, le réglage spécifié dans cet écran aura priorité sur le réglage enregistré.

Remplissage

Sélectionnez le dessin qui sera utilisé pour remplir les motifs. Pour plus de détails, reportez-vous à la section « Utilisation des fonctions de tracé pour remplir les motifs/tracer un contour plus épais » à la page 62.

Ligne supplémentaire

Avec l'option [Nbre lignes supplémentaires], indiquez le nombre de lignes à ajouter. Avec l'option [Additional Line Spacing], indiquez l'espacement des lignes à ajouter.

📖 Mémo

- Pour plus de détails sur le réglage du remplissage et des lignes supplémentaires, reportez-vous à « Utilisation des fonctions de tracé pour remplir les motifs/tracer un contour plus épais » à la page 62.

■ Groupe 4

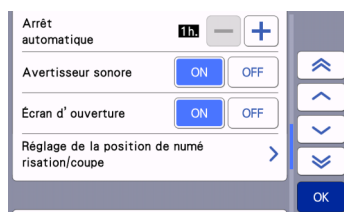

Arrêt automatique

Permet de spécifier le délai après lequel la fonction d'arrêt automatique se met en place. Ce réglage peut être spécifié par incréments d'une heure. Pour plus de détails, reportez-vous à la section « Arrêt automatique » à la page 12.

Avertisseur sonore

Choisissez si un son de fonctionnement doit être émis, par exemple, lorsque vous appuyez sur une touche.

Écran d'ouverture

Choisissez si le diaporama doit s'ouvrir à la mise sous tension de la machine. Si le diaporama s'affiche, appuyez sur l'écran pour afficher l'écran d'accueil.

Réglage de la position de numérisation/coupe

Vous pouvez régler la position de numérisation/coupe. Pour régler la position, appuyez sur ce bouton pour afficher l'écran de réglages. Pour plus de détails, reportez-vous à la section « Réglage de la position de numérisation/coupe » à la page 106.

■ Groupe 5

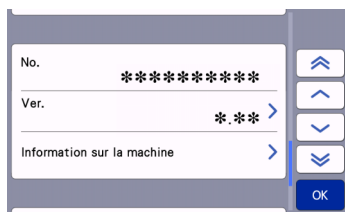

No.

Affiche le numéro de cette machine.

Ver.

Affiche l'information sur la version de ce logiciel. Appuyez sur ce bouton pour mettre à jour le logiciel de la machine. Pour plus de détails, reportez-vous à la section « MISE À JOUR DU LOGICIEL » à la page 119.

Information sur la machine

Appuyez sur ce bouton pour afficher l'information sur la machine.

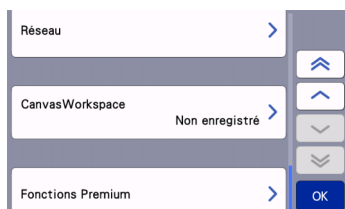

■ Groupe 6



Réseau

Appuyez sur ce bouton pour configurer un réseau sans fil. Pour plus de détails, reportez-vous à la section « FONCTION DE CONNEXION AU RÉSEAU SANS FIL » à la page 85.

Mémo

- La connexion au réseau sans fil peut aussi être configurée en appuyant sur  ou  sur l'écran d'accueil.

■ Groupe 7

CanvasWorkspace

Appuyez sur ce bouton pour spécifier les réglages pour enregistrer la machine dans CanvasWorkspace. Ces réglages sont nécessaires pour transférer des motifs par le biais d'une connexion à un réseau sans fil. Pour plus de détails, reportez-vous à la section « FONCTION DE CONNEXION AU RÉSEAU SANS FIL » à la page 85.

■ Groupe 8

Fonctions Premium

Activez les accessoires en option et spécifiez les réglages pour leurs fonctions.

Arrêt automatique

Si la machine n'est pas utilisée pendant un délai spécifié, elle se met automatiquement hors tension. La durée après laquelle la machine s'éteint peut être spécifiée dans l'écran de réglages.

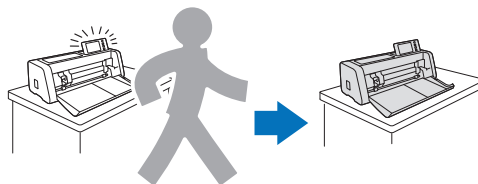

Si la machine s'éteint automatiquement après avoir atteint l'écran de disposition du support, les informations stockées peuvent être récupérées lorsque la machine est de nouveau mise sous tension. En suivant les instructions de l'écran de message qui apparaît lorsque la machine est de nouveau mise sous tension, appuyez sur la touche « OK » pour afficher l'écran de disposition du support ou appuyez sur la touche « Annuler » pour revenir à l'écran d'accueil.

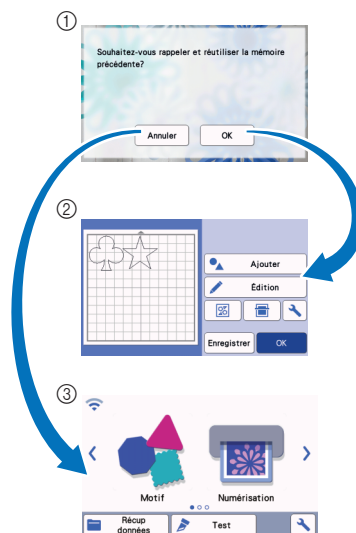

- ① Écran de message
- ② Écran de disposition du support
- ③ Écran d'accueil

Si la machine s'éteint automatiquement avant que vous ne vous trouviez dans l'écran de disposition du support, elle affichera l'écran d'accueil lorsqu'elle sera de nouveau mise sous tension.

Chapitre 2 OPÉRATIONS DE BASE

PREMIÈRES ÉTAPES

Les procédures suivantes décrivent les opérations de base, de la préparation du matériau à l'exécution de tests de découpe.

1. **Sélection du support et de la lame adaptés au matériau**..... P.13
2. **Tableau de référence des combinaisons support, lame et matériau**..... P.15
3. **Fixation du matériau sur le support** P.18
4. **Installation et désinstallation du support à lame de découpe/porte-stylo**..... P.26
5. **Test de découpe (essai de découpe)** P.27

Sélection du support et de la lame adaptés au matériau

Consultez le tableau suivant et la section « Tableau de référence des combinaisons support, lame et matériau » à la page 15 pour connaître le support, la feuille pour découpe de tissu et la lame appropriés en fonction du matériau à utiliser pour la découpe ou le tracé.

Selon le modèle de machine, certains accessoires indiqués dans le tableau peuvent ne pas être inclus. Dans ce cas, ils doivent être achetés séparément.

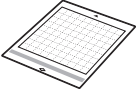
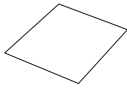
 Support		 Feuille pour découpe de tissu	Utilisez l'une des feuilles suivantes quand vous découpez du tissu.
Support adhésif à adhérence standard	Notre support adhésif à adhérence standard est doté d'une forte adhérence afin d'être utilisé dans le cadre de la découpe. * Utilisez le support adhésif à faible adhérence avec du papier d'imprimante et du papier lisse. En raison du pouvoir adhésif élevé du support adhésif à adhérence standard, les matériaux risquent de rester collés sur le support, ce qui rendrait ce dernier inutilisable.	Feuille thermocollante pour appliqué (support blanc) (Voir page 19)	<ul style="list-style-type: none"> • Renforce le tissu de façon à permettre la découpe de différents motifs. • La texture d'origine peut être modifiée car elle reste fixée à l'arrière du tissu. * Pour utilisation avec le support adhésif à adhérence standard. * Ne placez pas du tissu fixé sur une feuille thermocollante directement sur un support avec une feuille adhésive à haute adhérence pour tissu.
Support adhésif à faible adhérence	Support à faible adhérence; adapté pour le papier d'imprimante et le papier lisse.	Feuille adhésive à haute adhérence pour tissu (Voir page 23)	<ul style="list-style-type: none"> • Pour des résultats optimaux lors de la découpe de tissu, fixez la feuille adhésive à haute adhérence pour tissu au support adhésif à adhérence standard afin d'augmenter l'adhérence. • En fonction de la forme, il est possible que la découpe du motif ne soit pas nette.
Support de découpe pour tissu	Adapté à la découpe de pièces pour le quilting (courtepointe) en tissu de coton fin (0,25 mm) et de flanelle (0,5 mm). Aucune feuille pour découpe de tissu nécessaire.		



Support de lame auto-ajustable (Lame)

Lame auto-ajustable (Noire)	<ul style="list-style-type: none">• Lame adaptée à la découpe d'un grand nombre de matériaux tels que le papier, le tissu épais, le vinyle ou les feuilles mousse (de 0,1 mm à 3,0 mm d'épaisseur, selon le matériau).
Lame auto-ajustable pour matériaux fins (Beige)	<ul style="list-style-type: none">• Lame adaptée aux pièces pour le quilting (courtepointe) sans renfort (de 0,25 mm à 0,5 mm d'épaisseur, selon le matériau).
Lame auto-ajustable pour vinyle (Bleue)	<ul style="list-style-type: none">• Lame adaptée à la découpe de motifs fins. Utilisez-la avec des feuilles de vinyle autocollantes et des feuilles de transfert thermocollantes (de 0,1 mm à 1,0 mm d'épaisseur, selon le matériau).• Utilisez-la installée sur le support de lame auto-ajustable pour vinyle (fourni avec le kit de lame auto-ajustable pour vinyle).
Lame rotative auto-ajustable (Turquoise)	<ul style="list-style-type: none">• Lame capable de minimiser l'effilochement et la déformation du tissu lors de son décollage du support, adaptée pour préserver la texture du tissu pendant la découpe (de 0,1 mm à 1,0 mm d'épaisseur, selon le matériau).• Utilisez-la installée sur le support à lame rotative auto-ajustable (fourni avec le kit pour lame rotative auto-ajustable).

Tableau de référence des combinaisons support, lame et matériau

Utilisez un support et une lame adaptés au matériau, comme indiqué dans ce tableau. Vous pouvez aussi vérifier le tableau de référence mis à jour sur <http://s.brother/cfokb/>.

Avant d'utiliser les matériaux de votre projet, testez la mise en place du matériau pour vérifier son adhérence au support.

Le type de lame optimal varie selon le type de matériau ou son épaisseur. Réalisez un test de découpe avant de découper le matériau. Pour le test de découpe, reportez-vous à la section « Test de découpe (essai de découpe) » à la page 27. Selon le matériau, la combinaison appropriée peut être différente de celle décrite dans le tableau ci-dessous. Réalisez toujours un test de découpe pour être sûr que le matériau peut être découpé sans problème.

Si vous rencontrez un problème que vous ne parvenez pas à résoudre, vérifiez la section Q&A du site Internet Brother support (Site Web de soutien Brother) (<http://s.brother/cpoac/>).



Remarque

- Le support de lame fourni avec cette machine est un support de lame auto-ajustable. Il détecte l'épaisseur du matériau et règle automatiquement la longueur de la lame.
- Les matériaux épais ou durs sont automatiquement découpés en plusieurs fois.

■ Papier et autres matériaux

Matériau	Épaisseur	Support (pour ScanNCut DX)		Support de lame auto-ajustable (Lame)	
		Support adhésif à adhérence standard	Support adhésif à faible adhérence	Lame auto-ajustable (Noire)	Lame auto-ajustable pour vinyle (Bleue)
Papier d'imprimante	80 g/m ² (0,1 mm)	⊘	✓	✓	
Papier brouillon (fin)	120 g/m ² (0,15 mm)		✓	✓	
Papier brouillon (épaisseur moyenne)	200 g/m ² (0,25 mm)	✓	✓*	✓	
Papier cartonné	280 g/m ² (0,35 mm)	✓	✓*	✓	
Papier vélin, papier calque	0,07 mm		✓	✓	
Carton pour affiche	400 g/m ² (0,5 mm)	✓	✓	✓	
Feuille en plastique (PP)	0,2 mm	✓		✓	
Vinyle	0,2 mm	✓		✓	✓
Aimant	0,3 mm	✓		✓	
Autocollant ou sceau	0,2 mm	✓	✓	✓	
Feuille en mousse	3 mm	✓		✓	

✓* Pour la découpe de papier à surface lisse

■ Tissu

Matériau	Épaisseur	Support (pour ScanNCut DX)		Support de lame auto-ajustable (Lame)		
		Support adhésif à adhérence standard	Support adhésif à faible adhérence	Lame auto-ajustable (Noire)	Lame auto-ajustable pour matériaux fins (Beige)	Lame rotative auto-ajustable (Turquoise)
Tissu en coton fin (pour pièce de quilting (courtepointe))	0,25 mm	✓*1			✓	
			✓			✓
Tissu en coton fin (sauf pour pièce de quilting (courtepointe))	0,25 mm	✓*2		✓		
			✓			✓
Flanelle (pour pièce de quilting (courtepointe))	0,5 mm	✓*1			✓	
			✓			✓
Flanelle (sauf pour pièce de quilting (courtepointe))	0,5 mm	✓*2		✓		
			✓			✓
Feutre	1 mm	✓	✓			✓
Feutre	3 mm	✓*2		✓		
Denim 14 oz	0,75 mm	✓*2		✓		
Jersey	1 mm	✓	✓			✓
Dentelle	0,1 mm - 1 mm		✓			✓
Organza	0,1 mm - 1 mm		✓			✓

*1 Fixez la feuille adhésive à haute adhérence pour tissu sur le support pour l'utiliser. Il est également possible d'utiliser le support de découpe pour tissu seul.

*2 Fixez la feuille thermocollante pour appliqué sur le matériau textile pour l'utiliser.

Mémo

- Si vous utilisez un support de 12" x 12" (305 mm x 305 mm), l'espace de travail maximum pour la découpe/le tracé est de 296 mm x 298 mm (11,65" x 11,73").
- Si vous utilisez un support en option de 12" x 24" (305 mm x 610 mm), l'espace de travail maximum pour la découpe/le tracé est de 296 mm x 603 mm (11,65" x 23,74").
- Vous pouvez couper certains tissus dont les surfaces sont irrégulières en les mettant à l'envers.

Remarque

- Évitez d'utiliser du papier kraft ou du tissu recouvert d'une couche décorative (qui peut se séparer facilement), comme du tissu lamé ou un film métallique. La couche séparée pourrait coller au dispositif de numérisation de la machine ou aux rouleaux d'entraînement pendant l'utilisation et endommager la machine. Elle pourrait aussi endommager la lame de découpe. Quand vous utilisez un tel matériau, veillez à bien nettoyer la vitre du scanner à l'intérieur de la machine après chaque utilisation (page 105).
- Appliquez du ruban adhésif sur les matériaux qui peuvent se décoller facilement, comme les feuilles en mousse, pour les maintenir en place.
- Attention car le ruban adhésif dont le pouvoir adhérent est extrêmement élevé pourrait endommager le support.
- Ne fixez pas de ruban adhésif, etc. sur les repères de numérisation. En effet, le support pourrait ne pas être reconnu correctement ou des images numérisées correctement.

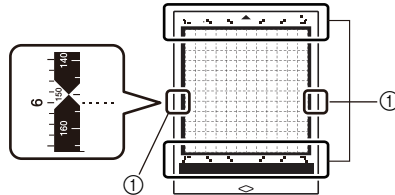

① Repères de numérisation

- N'apposez pas de ruban adhésif sur les deux bords longs du support de découpe car il pourrait se coller aux rouleaux d'entraînement pendant l'utilisation.
- Ne fixez pas un matériau ou un ruban adhésif qui dépassera de la zone adhésive du support car le support de lame auto-ajustable pourrait ne pas reconnaître l'épaisseur du matériau et ne pas découper le matériau de manière précise.

Fixation du matériau sur le support

Après avoir préparé le support et la feuille (lors de la découpe de tissu) appropriés au matériau, fixez ce dernier au support. Pour plus d'informations sur le support et la feuille adaptés au matériau, reportez-vous à la section « Tableau de référence des combinaisons support, lame et matériau » à la page 15.

Remarque

- Ne jetez pas la feuille de protection retirée du support; conservez-la pour une utilisation ultérieure.
- Pour maintenir le pouvoir adhésif, fixez la feuille protectrice sur la face adhésive du support après utilisation.
- Lorsque vous n'utilisez pas le support, nettoyez sa face adhésive et remettez la feuille de protection en place avant de le ranger. Pour plus de détails, reportez-vous à la section « Nettoyage du support » à la page 103.
- Placez le matériau dans la zone de fixation (zone quadrillée) sur la face adhésive. Si celui-ci dépasse de cette zone, il risque de s'accrocher aux rouleaux d'entraînement lors de l'entraînement du support et d'endommager la machine.
- Insérez le support dans la machine dans le sens de la flèche. Faites attention à l'orientation du support pour éviter de l'insérer dans le mauvais sens.

Matériau

« Papier » à la page 18

« Tissu (autre que pour les pièces pour quilting (courtepointe)) » à la page 19

« Tissu (pour pièces pour quilting (courtepointe)) » à la page 23

■ Papier

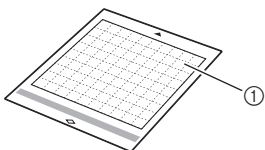

① Support approprié au matériau

□ Mise en place du matériau (papier)

1 Ôtez la feuille de protection de la face adhésive du support.

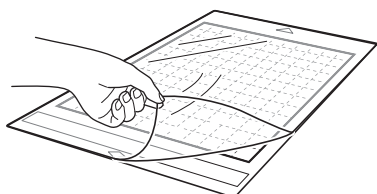

2 Testez la mise en place du matériau.

Avant de fixer le matériau au support, utilisez un coin de la face adhésive du support pour tester sa mise en place. Si un des problèmes suivants se produit pendant un test de mise en place, la puissance d'adhérence du support est trop élevée pour le matériau. Utilisez un matériau différent.

- Quand vous décollez le matériau, il reste une trace de couleur provenant du matériau sur le support.
- Quand vous décollez le matériau, celui-ci se déchire ou se déforme.

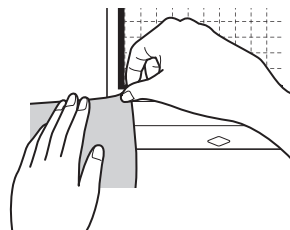

Remarque

- Utilisez le support adhésif à faible adhérence avec du papier d'imprimante et du papier lisse. En raison du pouvoir adhésif élevé du support adhésif à adhérence standard, les matériaux risquent de rester collés sur le support, ce qui rendrait ce dernier inutilisable

3 Fixez le matériau à la face adhésive du support.

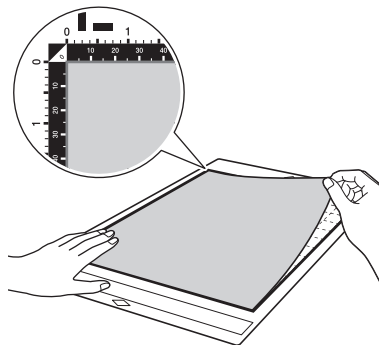

4 Fixez fermement l'ensemble du matériau au support de façon à éviter les plis. Veillez également à ce qu'aucune partie ne se soulève.

- Sinon, les parties recourbées du matériau risqueraient de se coincer au moment de l'insertion du support.

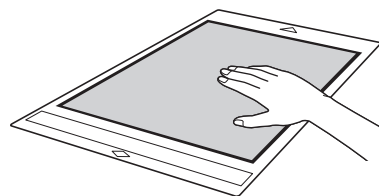

Remarque

- Si le support est sale, nettoyez-le. Pour plus de détails, reportez-vous à la section « Nettoyage du support » à la page 103.

❑ Retrait du matériau (papier)

Une fois le matériau découpé, utilisez une spatule pour retirer délicatement le papier.

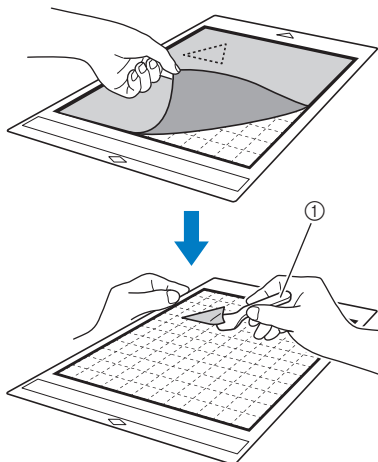

① Spatule

💡 Remarque

- Quand vous décollez le matériau, insérez la spatule le plus à l'horizontale possible dans l'espace entre le matériau et le support. Vous risquez d'endommager le support si vous frottez fortement sur son côté adhésif.

■ Tissu (autre que pour les pièces pour quilting (courtepointe))

❑ Fixation du matériau textile sur un support à l'aide de la feuille thermocollante pour appliqué

Repassez la feuille de contact spécialement conçue sur l'envers des tissus (excepté pour les pièces pour quilting (courtepointe)), puis fixez-les au support adhésif à adhérence standard. Grâce à ses deux faces adhésives, la feuille thermocollante pour appliqué renforce le tissu et permet de découper aisément n'importe quel motif, y compris des appliqués. Il est impossible de retirer la feuille tant qu'elle est fixée sur l'envers des tissus.

Pour les pièces pour quilting (courtepointe), utilisez la feuille adhésive à haute adhérence pour tissu ou le support de découpe pour tissu et évitez d'utiliser la feuille thermocollante pour appliqué. Pour plus de détails sur l'utilisation de tissu pour quilting (courtepointe), consultez la section « Tissu (pour pièces pour quilting (courtepointe)) » à la page 23.

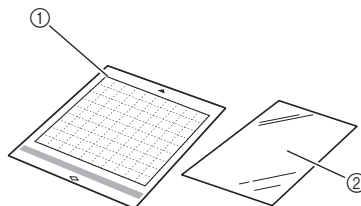

- ① Support adhésif à adhérence standard
- ② Feuille thermocollante pour appliqué (support blanc)

💡 Remarque

- La feuille de contact peut ne pas adhérer à la surface de tissus trop rugueux; les deux surfaces ne peuvent alors pas être thermofixées pour adhérer l'une à l'autre.

1 Ôtez la feuille protectrice de la face adhésive du support adhésif à adhérence standard.

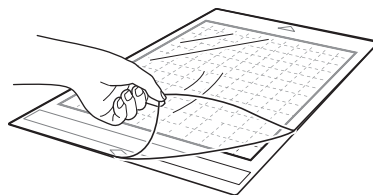

- 2** Découpez la feuille thermocollante pour appliqué en laissant une marge de 2 cm (3/4"/pouce) minimum par rapport au contour du motif à découper.

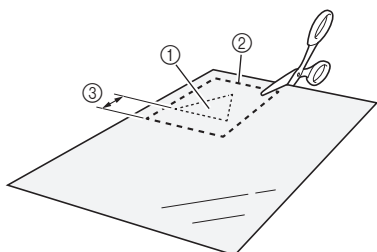

- ① Motif à découper
- ② Ligne de découpe sur la feuille
- ③ Marge de 2 cm (3/4"/pouce) minimum

- 3** Placez la feuille de contact sur l'envers du tissu, la face glacée orientée vers le bas.

Veillez à repasser au préalable le tissu afin d'éliminer les plis. Avant de placer la feuille de contact sur le tissu, veillez à ce que celui-ci ait refroidi après l'avoir repassé.

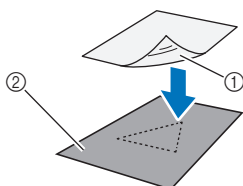

- ① Face glacée de la feuille de contact
- ② Envers du tissu

- 4** Repassez uniformément l'intégralité de la feuille de contact afin de la fixer sur l'envers du tissu.

Réglez le fer sur la température moyenne (entre 140 °C et 160 °C (284 °F à 320 °F)), puis appuyez sur chaque partie de la feuille pendant environ 20 secondes (la durée dépend du matériau).

Veillez à appliquer une certaine pression sur le dessus de la protection et à expulser l'air entre la feuille et le tissu.

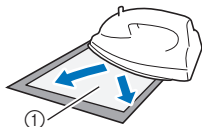

- ① Protection

Remarque

- Avant de fixer la feuille de contact sur le tissu, testez sa mise en place en utilisant un morceau de la feuille. En cas de problème lors du test de la mise en place du matériau, utilisez-en un autre.
- Si vous laissez le fer au même endroit trop longtemps, le matériau risque de brûler ou de fondre.

- 5** Ôtez la protection de la feuille de contact.

Avant d'ôter la protection, laissez refroidir toutes les parties.

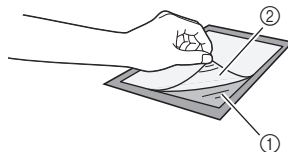

- ① Feuille de contact
- ② Protection

- 6** Le côté du tissu sur lequel est fixée la feuille de contact étant orienté vers le bas, fixez le matériau au support par les bords.

Fixez lentement l'ensemble de la surface du matériau en commençant par ses bords tout en expulsant l'air avec une règle, etc. de sorte qu'il ne reste plus d'air coincé entre le support et le matériau.

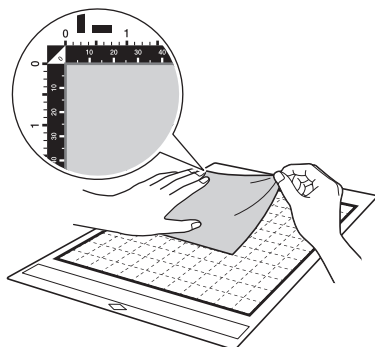

Mémo

- Veillez à suivre le droit fil de chaîne du tissu mis en place dans le sens de la hauteur. Les motifs intégrés sont automatiquement disposés de manière appropriée pour le droit fil de chaîne du tissu.

- 7** Fixez fermement l'ensemble du matériau au support de façon à éviter les plis. Veillez également à ce qu'aucune partie ne se soulève.

- Sinon, les parties recourbées du matériau risqueraient de se coincer au moment de l'insertion du support.

❑ Décollage du matériau

Une fois le matériau découpé, utilisez une spatule pour retirer le tissu avec la feuille de contact sur laquelle il est fixé.

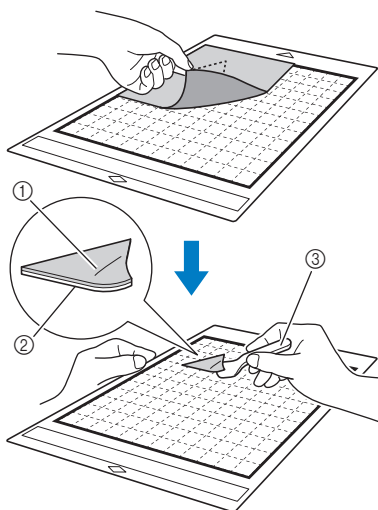

- ① Motif découpé
- ② Feuille de contact
- ③ Spatule

💡 Remarque

- Ne placez aucun élément chaud sur le tissu fixé par une feuille de contact. Une partie de l'adhésif risquerait d'adhérer aux autres pièces de tissu environnantes.
- Quand vous décollez le matériau, insérez la spatule le plus à l'horizontale possible dans l'espace entre le matériau et le support. Vous risquez d'endommager le support si vous frottez fortement sur son côté adhésif.

❑ Utilisation d'une feuille adhésive à double face pour fixer des tissus

Placez une découpe sur un tissu de base et repassez la partie supérieure de la découpe. (La feuille de contact peut ne pas adhérer correctement à certains tissus.) Cousez un point à la main ou à la machine pour vous assurer que la découpe reste en place.

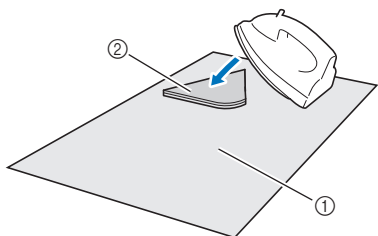

- ① Tissu de base
- ② Découpe avec feuille de contact

💡 Remarque

- Ne lavez pas les tissus fixés ensemble par une feuille de contact adhésive à double face.
- Lorsque vous utilisez une feuille adhésive à double face pour fixer des tissus, repassez délicatement, en vous assurant que la surface du matériau et la face adhésive sont correctement thermofixées.
- Lorsque vous utilisez une feuille adhésive à double face pour fixer des tissus de différents grammages, repassez le tissu le plus léger en premier pour le fixer à la feuille de contact.
- Lorsque vous mettez du tissu en place avec une feuille thermocollante fixée ou du papier sur le support, ôtez proprement la feuille adhésive du support, ou fixez le matériau à un autre support adhésif à adhérence standard sans feuille adhésive.

❑ Remarque relative à l'utilisation de la feuille thermocollante pour appliqué

- Rangez la feuille de contact dans un endroit à température ambiante et non exposé à des températures élevées, à un fort taux d'humidité ou à la lumière directe du soleil.

❑ Découpe d'un tissu autre que des pièces pour le quilting (courtepointe) à l'aide du support à lame rotative auto-ajustable

Quand vous découpez du tissu (autre que pour les pièces pour quilting (courtepointe)) avec le support à lame rotative auto-ajustable, fixez le matériau directement sur le support adapté au matériau et découpez-le.

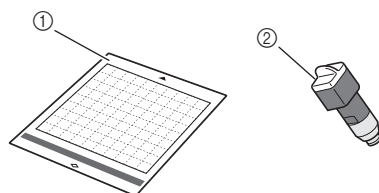

- ① Support adapté au matériau
- ② Support à lame rotative auto-ajustable

1 Ôtez la feuille de protection de la face adhésive du support.

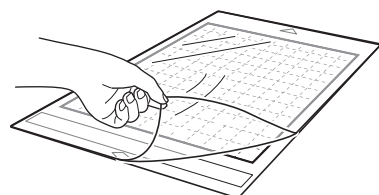

2 Testez la mise en place du matériau.

Avant de fixer le matériau au support, utilisez un coin de la face adhésive du support pour tester sa mise en place. Si un problème se produit pendant un test de mise en place, la puissance d'adhérence du support est trop élevée pour le matériau. Utilisez un matériau différent.

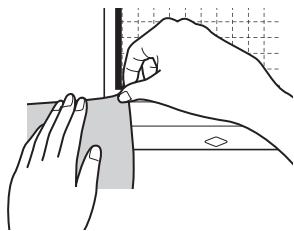

3 Fixez le matériau sur la face adhésive du support par les bords de façon à éviter les plis sur le matériau.

Veillez à repasser au préalable le tissu afin d'éliminer les plis.

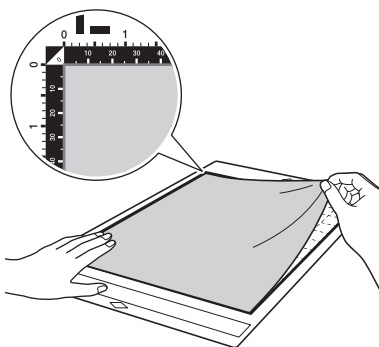

Mémo

- Veillez à suivre le droit fil de chaîne du tissu mis en place dans le sens de la hauteur. Les motifs intégrés sont automatiquement disposés de manière appropriée pour le droit fil de chaîne du tissu.
- Lorsque vous tracez un rabat, fixez le tissu au support, l'envers orienté vers le haut.

4 Déplacez fermement la poignée de la spatule sur la surface du tissu pour éliminer les plis et fixer solidement le tissu au support.



① Spatule

❑ Décollage du matériau

Une fois le matériau découpé, utilisez une spatule pour décoller délicatement le tissu.

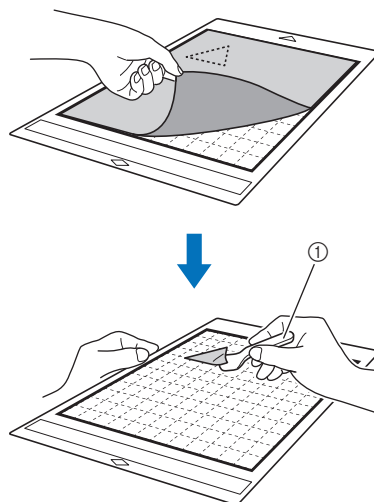

① Spatule

Remarque

- Quand vous décollez le matériau, insérez la spatule le plus à l'horizontale possible dans l'espace entre le matériau et le support. Vous risquez d'endommager le support si vous frottez fortement sur son côté adhésif.

■ Tissu (pour pièces pour quilting (courtepointe))

□ Fixation du matériau à l'aide d'une feuille adhésive à haute adhérence pour tissu

Quand vous fixez des tissus pour pièces pour quilting (courtepointe), fixez la feuille adhésive à haute adhérence pour tissu au support adhésif à adhérence standard. Vous ne pouvez utiliser ces feuilles qu'avec des motifs comportant un rabat. Vous pouvez réutiliser plusieurs fois la feuille adhésive à haute adhérence pour tissu jusqu'à ce qu'elle n'adhère plus. (Une fois la feuille retirée du support, vous ne pouvez plus l'utiliser.)

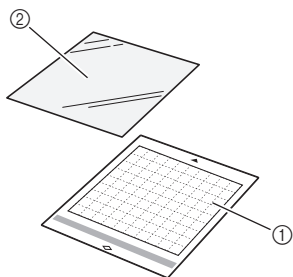

- ① Support adhésif à adhérence standard
- ② Feuille adhésive à haute adhérence pour tissu

1 Ôtez la feuille protectrice de la face adhésive du support adhésif à adhérence standard.

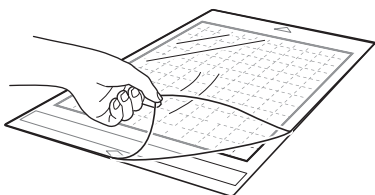

2 Fixez la feuille adhésive à haute adhérence pour tissu sur la face adhésive du support, la face glacée orientée vers le bas.

Fixez lentement l'ensemble de la surface de la feuille adhésive en commençant par ses bords tout en expulsant l'air avec une règle, etc. de sorte qu'il ne reste plus d'air coincé entre le support et la feuille.

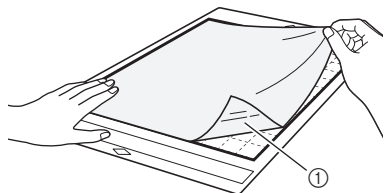

- ① Face glacée de la feuille adhésive

Remarque

- Placez la feuille adhésive dans la zone de fixation (zone quadrillée) sur la face adhésive du support. Si celle-ci dépasse de cette zone, les rouleaux d'entraînement risquent de l'endommager lors de l'entraînement du support.

3 Ôtez la protection en tirant sur la partie supérieure de la feuille adhésive.

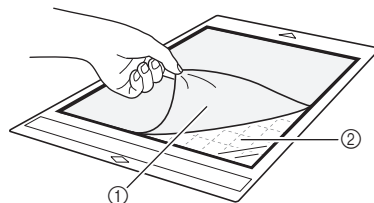

- ① Protection
- ② Face adhésive

4 Testez la mise en place du matériau.

Avant de fixer le matériau au support, utilisez un coin de la face adhésive du support pour tester sa mise en place. Si un problème se produit pendant un test de mise en place, la puissance d'adhérence du support est trop élevée pour le matériau. Utilisez un matériau différent.

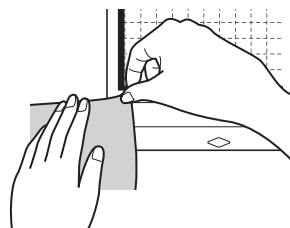

5 Fixez le matériau sur la face adhésive du support par les bords de façon à éviter les plis sur le matériau.

Veillez à repasser au préalable le tissu afin d'éliminer les plis.

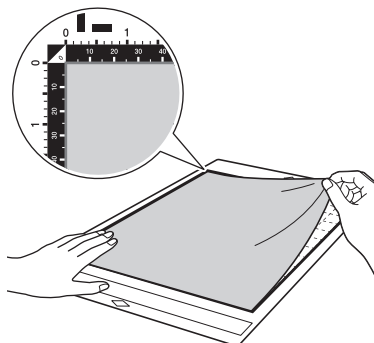

Mémo

- Veillez à suivre le droit fil de chaîne du tissu mis en place dans le sens de la hauteur. Les motifs intégrés sont automatiquement disposés de manière appropriée pour le droit fil de chaîne du tissu.
- Lorsque vous tracez un rabat, fixez le tissu au support, l'envers orienté vers le haut.

- 6** Déplacez fermement la poignée de la spatule sur la surface du tissu pour éliminer les plis et fixer solidement le tissu au support.

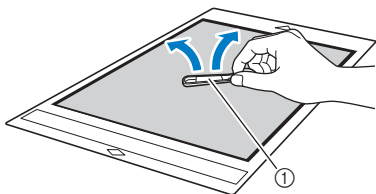

① Spatule

Retrait du matériau (tissu pour pièces pour quilting (courtepointe))

Une fois le matériau découpé, utilisez une spatule pour retirer délicatement le tissu. Essayez de ne pas enlever la feuille adhésive.

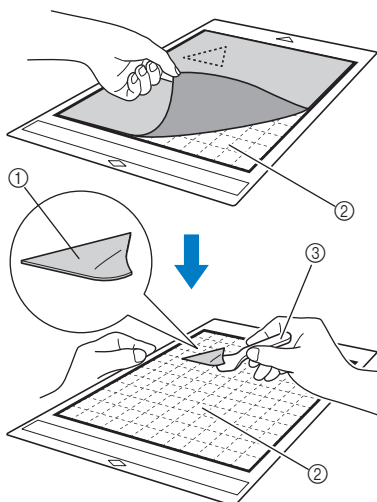

- ① Découpe de tissu
② Feuille adhésive restante sur le support
③ Spatule

Remarque

- La feuille adhésive peut être retirée par inadvertance lorsque vous enlevez le tissu du support, dans les conditions suivantes :
 - L'adhésif entre le support et la feuille adhésive s'est fragilisé après de multiples utilisations.
 - La feuille adhésive a tendance à adhérer fortement à certains types de tissus.
- Dans ce cas, utilisez la spatule pour maintenir la feuille adhésive sur le support et retirez le tissu à l'aide de votre main.
- Après la découpe, retirez délicatement les fibres résiduelles de la feuille adhésive.
- Ne laissez pas le matériau fixé à un support avec une feuille adhésive fixée pendant une période prolongée; sinon, une partie de l'adhésif risque d'adhérer au matériau.
- Quand vous décollez le matériau, insérez la spatule le plus à l'horizontale possible dans l'espace entre le matériau et le support. Vous risquez d'endommager le support si vous frottez fortement sur son côté adhésif.

Remarque relative à l'utilisation de la feuille adhésive à haute adhérence pour tissu

- Lorsque la feuille adhère de moins en moins ou lorsque le tissu se tord pendant la découpe, remplacez la feuille par une neuve.
- Lorsque vous ôtez la feuille adhésive ou que vous la remplacez, utilisez la spatule pour retirer délicatement l'ancienne feuille.
- Rangez le support après chaque utilisation avec la feuille de protection fixée sur la feuille adhésive.
- Si vous n'utilisez pas un support avec une feuille adhésive fixée pendant un certain temps, ôtez la feuille adhésive et fixez la feuille de protection sur la face adhésive du support avant de le ranger.
- Ne réutilisez pas une feuille adhésive qui a été fixée au support.
- Rangez la feuille adhésive dans un endroit à température ambiante et non exposé à des températures élevées, à un fort taux d'humidité ou à la lumière directe du soleil.
- Ne pliez pas la feuille adhésive pour la ranger.
- Il est recommandé de la fixer à un nouveau support de découpe.

Fixation du matériau au support de découpe pour tissu

Quand vous découpez le tissu pour pièces pour quilting (courtepointe) sans utiliser de feuille pour découpe de tissu, fixez le tissu au support de découpe pour tissu et découpez-le.

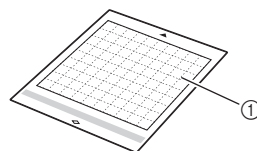

① Support de découpe pour tissu

- 1** Ôtez la feuille de protection de la face adhésive du support.

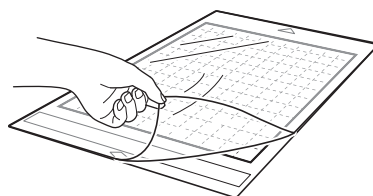

2 Testez la mise en place du matériau.

Avant de fixer le matériau au support, utilisez un coin de la face adhésive du support pour tester sa mise en place. Si un problème se produit pendant un test de mise en place, la puissance d'adhérence du support est trop élevée pour le matériau. Utilisez un matériau différent.

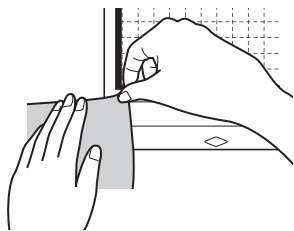

3 Fixez le matériau sur la face adhésive du support par les bords de façon à éviter les plis sur le matériau.

Veillez à repasser au préalable le tissu afin d'éliminer les plis.

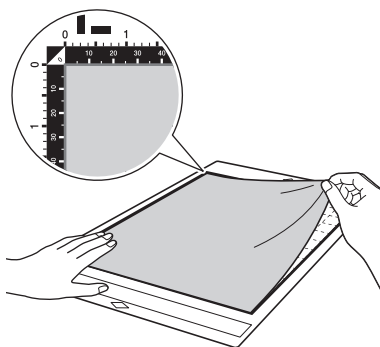

Mémo

- Veillez à suivre le droit fil de chaîne du tissu mis en place dans le sens de la hauteur. Les motifs intégrés sont automatiquement disposés de manière appropriée pour le droit fil de chaîne du tissu.
- Lorsque vous tracez un rabat, fixez le tissu au support, l'envers orienté vers le haut.

4 Déplacez fermement la poignée de la spatule sur la surface du tissu pour éliminer les plis et fixer solidement le tissu au support.

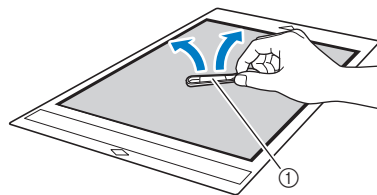

① Spatule

❑ Retrait du matériau (tissu pour pièces pour quilting (courtepointe))

Une fois le matériau découpé, utilisez une spatule pour décoller délicatement le tissu.

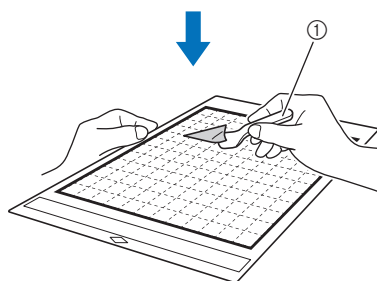
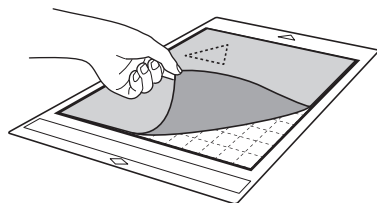

① Spatule

Remarque

- Quand vous décollez le matériau, insérez la spatule le plus à l'horizontale possible dans l'espace entre le matériau et le support. Vous risquez d'endommager le support si vous frottez fortement sur son côté adhésif.

❑ Découpe d'un tissu pour pièces de quilting (courtepointe) à l'aide du support à lame rotative auto-ajustable

Quand vous découpez du tissu (pour des pièces pour quilting (courtepointe)) avec le support à lame rotative auto-ajustable, fixez le matériau directement sur le support adapté au matériau et découpez-le. Pour plus de détails, reportez-vous à la section page 21.

Installation et désinstallation du support à lame de découpe/porte-stylo

Sélectionnez le support à lame de découpe adapté au matériau, puis installez-le dans la machine. Pour plus de détails sur le support à lame de découpe adapté au matériau, reportez-vous à la section « Tableau de référence des combinaisons support, lame et matériau » à la page 15.

1 Appuyez sur sur le panneau de commande pour mettre la machine sous tension.

Pour plus de détails, reportez-vous à la section « Mise sous/hors tension de la machine » à la page 8.

Remarque

- Veillez à mettre la machine sous tension avant d'installer le support à lame de découpe.
- Si le support à lame de découpe est installé alors que la machine est hors tension, il est possible que la lame se casse et que le matériau ne soit pas découpé parfaitement.

2 Retirez le capuchon de protection.

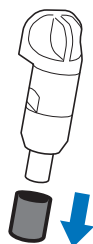

Remarque

- Retirez le capuchon de protection du support à lame de découpe avant de l'installer dans le chariot de la machine.

AVERTISSEMENT

- Ceci n'est pas un jouet et n'a pas été conçu pour être utilisé par des enfants. Pour éviter tout risque d'étouffement, ne laissez pas les bébés ou les enfants mettre les capuchons de protection dans leur bouche.

ATTENTION

- N'appuyez pas sur la pointe du support à lame de découpe avec votre main ou vos doigts car ceci provoquerait l'extension du bout de la lame et risquerait de vous blesser.
- Ne touchez pas le bout de la lame avec vos mains ou vos doigts. Vous risquez de vous blesser.

3 Saisissez la poignée du support à lame de découpe/porte-stylo, puis insérez ce dernier dans le chariot.

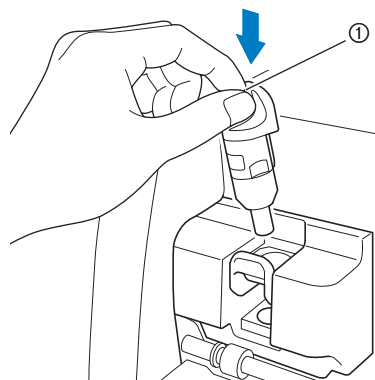

① Poignée

4 Abaissez le levier de verrouillage du support à lame de découpe/porte-stylo.

Appuyez fermement jusqu'à ce que le support à lame de découpe/porte-stylo soit verrouillé en place.

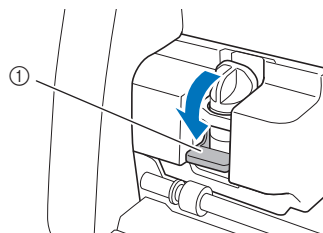

① Levier de verrouillage du support à lame de découpe/porte-stylo

5 Pour désinstaller le support à lame de découpe/porte-stylo, exécutez la procédure d'installation dans l'ordre inverse.

AVERTISSEMENT

- Ceci n'est pas un jouet et n'a pas été conçu pour être utilisé par des enfants. Pour éviter tout risque d'étouffement, ne laissez pas les bébés ou les enfants mettre les capuchons de protection dans leur bouche.

ATTENTION

- Une fois le support à lame de découpe retiré de la machine, veillez à fixer le capuchon de protection.
- N'appuyez pas sur la pointe du support à lame de découpe avec votre main ou vos doigts car ceci provoquerait l'extension du bout de la lame et risquerait de vous blesser.
- Ne touchez pas le bout de la lame avec vos mains ou vos doigts. Vous risquez de vous blesser.

Test de découpe (essai de découpe)

Réalisez un test/essai de découpe ou de tracé sur le type de matériau à utiliser dans votre projet pour vérifier que le résultat souhaité peut être obtenu. Cette section décrit la procédure pour réaliser un test de découpe.

■ Mise sous tension de la machine

Appuyez sur  sur le panneau de commande pour mettre la machine sous tension.

- Pour plus de détails, reportez-vous à la section « Mise sous/hors tension de la machine » à la page 8.

■ Montage du support à lame de découpe

Placez le support à lame de découpe dans le chariot de la machine.

- Pour plus de détails, reportez-vous à la section « Installation et désinstallation du support à lame de découpe/porte-stylo » à la page 26.

■ Sélection du motif de test

Découpez le motif de test.

- 1 Appuyez sur la touche « Test » de l'écran d'accueil.

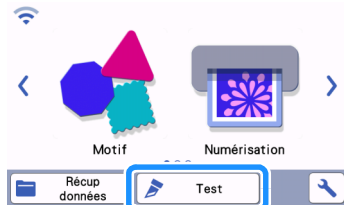

- Le motif se dispose automatiquement sur l'écran de test.

Mémo

- Le test/essai de découpe peut également se réaliser après avoir sélectionné une opération sur l'écran d'aperçu qui s'affiche après la sélection d'un motif. Pour plus de détails, reportez-vous à la section « Didacticiel 1 - Découpe de motifs » à la page 31.

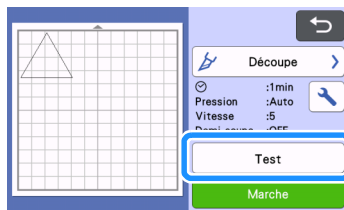

- 2 Vérifiez que le motif à découper soit disposé dans une zone de découpe spécifiée en fonction de la taille du matériau.

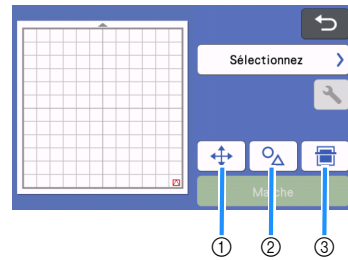

- 1 **Touche de disposition du motif**
Appuyez dessus pour faire des réglages sur l'écran de modification du support quand vous modifiez la disposition du motif. Si des changements sont appliqués à la disposition du motif, le motif sera disposé automatiquement au même endroit la prochaine fois que vous réaliserez un test/essai de découpe.
- 2 **Touches de réglage de la taille/forme**
Appuyez dessus pour régler la forme et la taille du motif.
Pour plus de détails sur la manière de faire des modifications, voir l'étape 3.
- 3 **Touche de numérisation de l'arrière-plan**
Numérisez une image d'arrière-plan. Pour plus de détails, reportez-vous à la section « Numérisation d'une image d'arrière-plan » à la page 53.

- 3 Pour modifier la forme et la taille du motif, appuyez sur .

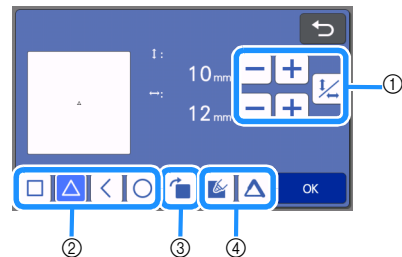

- 1 **Touches de réglage de la taille**
Modifiez la taille du motif. Pour plus de détails, reportez-vous à la section « Fonctions de modification de motifs » à la page 43.
- 2 **Touches de sélection du motif de test**
Sélectionnez le motif de test.
- 3 **Touche de rotation du motif de test**
Faites tourner le motif de test. Appuyez sur la touche qui apparaît à l'écran représentant l'angle de rotation du motif souhaité. Pour plus de détails, reportez-vous à la section « Écran de modification de l'objet » à la page 46.
- 4 **Touches de réglage du remplissage/des lignes supplémentaires du motif de test**
Choisissez si vous souhaitez ou non remplir ou ajouter des lignes dans le motif de test. Ces fonctions ne sont pas disponibles quand vous sélectionnez le mode de fonctionnement « Découpe » ou « Embossage ».

- Appuyez sur la touche « OK » pour revenir à l'écran de test.

■ Insertion du support

1 Fixez le matériau à découper sur le support.

- Pour plus de détails sur la mise en place du matériau sur le support, reportez-vous à la section « Fixation du matériau sur le support » à la page 18.

2 Tout en maintenant le support de niveau, insérez-le doucement dans la fente

d'entraînement et appuyez sur  sur le panneau de commande tout en poussant doucement pour le faire avancer.

Insérez l'extrémité du support de manière à l'aligner sur les guides à gauche et à droite de la fente d'entraînement et à le faire glisser en dessous des rouleaux d'entraînement. Insérez l'extrémité du support marquée d'une flèche dans la machine.

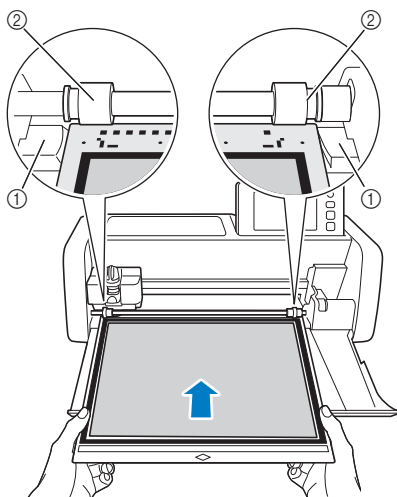

- ① Guides
- ② Rouleaux d'entraînement

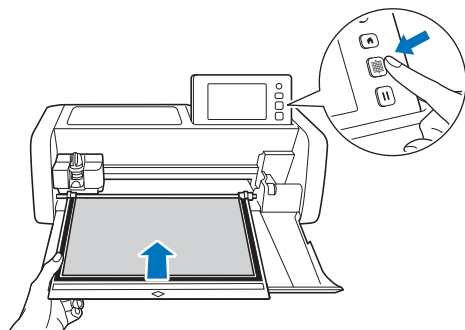

- ▶ Le support est inséré en vue des préparatifs de découpe.

Remarque

- Ne tirez pas sur le support avec force quand il est entraîné. Sinon, vous risquez d'endommager des pièces, comme par exemple les rouleaux d'entraînement.

■ Découpe

1 Sélectionnez « Découpe » sur l'écran de test.

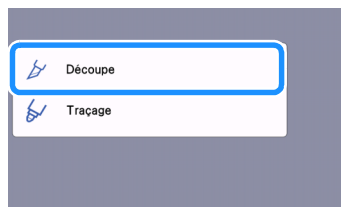
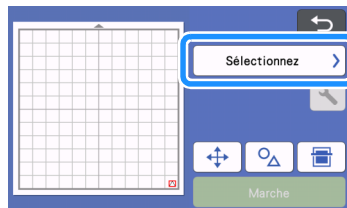

Remarque

- Pour faire des demi-coupes (découpes par effleurement), activez la demi-coupe (découpe par effleurement) sur l'écran de réglages. Pour plus de détails sur la spécification des réglages, reportez-vous à la section « Réglages des demi-coupes (découpes par effleurement) » à la page 30.

2 Appuyez sur la touche « Marche » pour commencer la découpe.

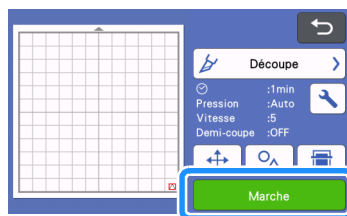

- ▶ Une fois la découpe terminée, le message « Découpe terminée. » s'affiche à l'écran. Appuyez sur la touche « OK » pour revenir à l'écran de test.

■ Extraction du support

- 1 Appuyez sur  sur le panneau de commande pour enlever le support.

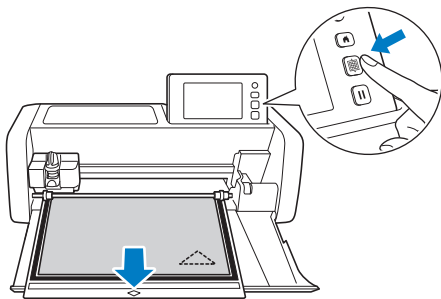

Remarque

- Ne tirez pas le support en forçant lorsqu'il est en train de sortir. Sinon, vous risquez d'endommager des pièces, comme les rouleaux d'entraînement, par exemple.

- 2 Ôtez le matériau d'une zone pouvant facilement être retirée, comme un coin, puis tirez doucement dessus tout en exerçant une pression régulière.

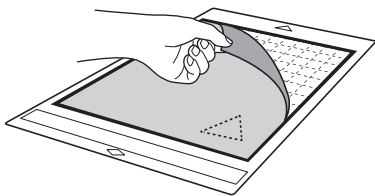

- 3 Tout en tenant le support avec votre main, utilisez la spatule fournie pour retirer délicatement les motifs découpés.

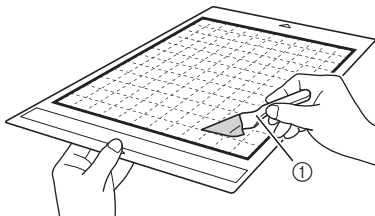

① Spatule

Remarque

- Quand vous décollez le matériau, insérez la spatule le plus à l'horizontale possible dans l'espace entre le matériau et le support. Vous risquez d'endommager le support si vous frottez fortement sur son côté adhésif.

■ Vérification des résultats des tests/essais de découpe

Réglez la pression de découpe en fonction des résultats des tests/essais de découpe.

Effectuez plusieurs fois des tests/essais de découpe et réglez la pression de découpe jusqu'à ce que le matériau soit découpé proprement.

❑ Avec une pression de découpe adéquate

Une fois le matériau retiré, une légère trace de découpe reste sur la surface du support.

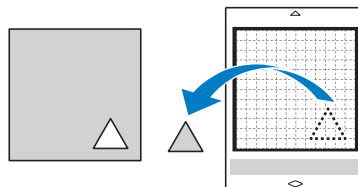

■ Modification de la pression de découpe automatique

Si le matériau n'a pas été découpé proprement, reportez-vous au tableau suivant et réglez le paramètre de pression de découpe.

Résultats des tests/essais de découpe	Conseils de réglage
Une partie du motif n'est pas découpée.	Pression trop légère : Appuyez sur une fois sur l'écran de réglages pour augmenter la pression.
La totalité du motif n'est pas découpée.	Pression trop légère : Appuyez sur une fois sur l'écran de réglages pour augmenter la pression.
Des traces de découpe profondes ont traversé le support.	La pression est trop forte : Appuyez sur une fois sur l'écran de réglages pour diminuer la pression.

❑ Changement du réglage de la pression de découpe

- 1 Appuyez sur  dans l'écran de test pour afficher l'écran de réglage.

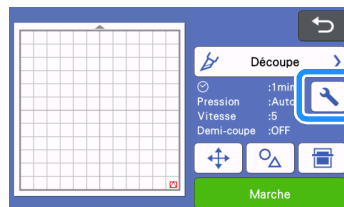

- 2 Appuyez sur la touche **+** ou **-** pour ajuster la pression de découpe, puis sur la touche « OK ».



- 3 Vérifiez que les réglages ont changé sur l'écran de test, puis refaites le test/essai de découpe.

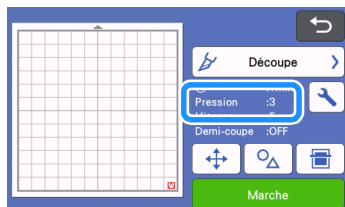

Remarque

- Attention de ne pas trop augmenter la pression. La lame pourrait se casser. Si la pression est trop forte, le matériau pourrait ne pas être découpé proprement. De plus, le support se détériorera plus rapidement.

Réglages des demi-coupes (découpes par effleurement)

Pour faire des demi-coupes (découpes par effleurement), activez la demi-coupe (découpe par effleurement) sur l'écran de réglages avant de commencer à découper.

- 1 Appuyez sur  sur l'écran d'aperçu pour afficher l'écran de réglages.



- 2 Activez « Demi-coupe », puis appuyez sur la touche « OK ».

- La pression pour la demi-coupe (découpe par effleurement) peut être réglée avec « Press. découpe (Demi-coupe) ». Réglez la pression de découpe jusqu'à atteindre le résultat de demi-coupe (découpe par effleurement) voulu.



DÉCOUPE DE MOTIF

Les procédures suivantes se réfèrent aux motifs intégrés pour décrire l'ensemble des opérations, depuis la sélection et la modification d'un motif à la découpe.

Didacticiel 1 - Découpe de motifs

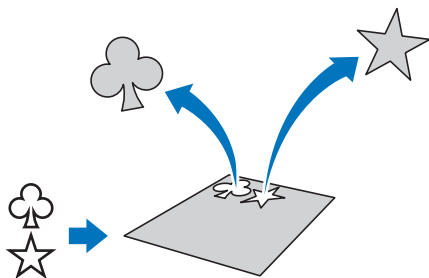

Dans ce didacticiel, nous allons découper deux motifs intégrés.

■ Mise sous tension de la machine

Appuyez sur pour mettre la machine sous tension.

- Pour plus de détails, reportez-vous à la section « Mise sous/hors tension de la machine » à la page 8.

■ Montage du support à lame de découpe

Placez le support à lame de découpe dans le chariot de la machine.

- Pour plus de détails, reportez-vous à la section « Installation et désinstallation du support à lame de découpe/porte-stylo » à la page 26.

■ Sélection et modification du premier motif

1 Sélectionnez « Motif » sur l'écran d'accueil.

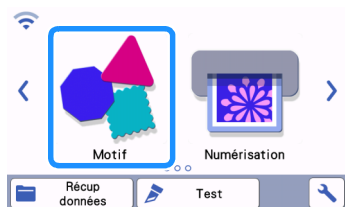

2 Sélectionnez la catégorie du motif à découper dans l'écran de sélection de la catégorie du motif.

Pour cet exemple, sélectionnez



- 1 Appuyez sur cette touche pour revenir à l'écran précédent.
- 2 Catégories de motifs

Mémo

- Les catégories de motifs et les motifs intégrés qui s'affichent dans les différents écrans varient en fonction du modèle de la machine. Pour plus de détails sur les motifs intégrés, reportez-vous à la « Liste de motifs ». Vous pouvez télécharger la « Liste de motifs » du site Internet Brother support (Site Web de soutien Brother) (<http://s.brother.comae/>).

3 Sélectionnez le premier motif à utiliser dans l'écran de sélection des motifs.

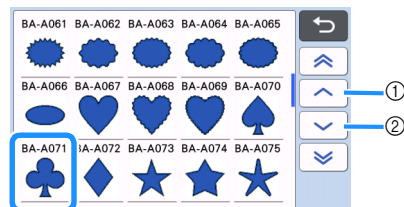

- 1 Appuyez sur cette touche pour faire défiler vers le haut.
- 2 Appuyez sur cette touche pour faire défiler vers le bas.

4 Modifiez la taille et le numéro du motif à l'aide de l'écran de modification des motifs.

Une fois les modifications terminées, appuyez sur la touche « Placer ».

- Pour plus de détails sur les fonctions de modification, reportez-vous à la section « Fonctions de modification de motifs » à la page 43.
- Pour sélectionner un motif différent, appuyez sur , annulez la sélection, puis sélectionnez un motif de nouveau.

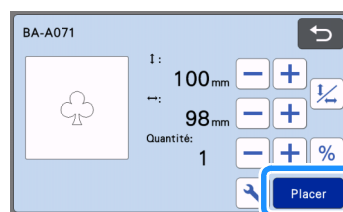

■ Sélection et modification du deuxième motif

- 1 Appuyez sur la touche « Ajouter » de l'écran de disposition du support.



- 2 Sélectionnez l'emplacement du motif à ajouter.

- Pour cet exemple, appuyez sur la touche « Motif » pour ajouter un motif intégré. Pour plus de détails sur le rappel des données d'un motif, reportez-vous à l'étape 3 de la section « Récup données » à la page 65.



- 3 Sélectionnez la catégorie du motif à découper.



- 1 Appuyez sur cette touche pour revenir à l'écran précédent.

- 4 Sélectionnez le deuxième motif à utiliser.



- 5 Modifiez le motif.

Une fois les modifications terminées, appuyez sur la touche « Placer ».

- Pour plus de détails sur les fonctions de modification, reportez-vous à la section « Fonctions de modification de motifs » à la page 43.
- Pour sélectionner un motif différent, appuyez sur , annulez la sélection, puis sélectionnez un motif de nouveau.

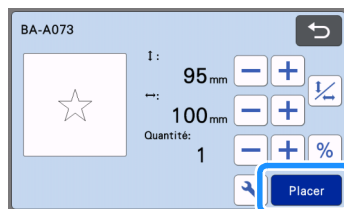

- 6 Vérifiez la disposition des motifs.

Les deux motifs à découper s'affichent à l'écran de disposition du support. Après avoir vérifié la disposition, appuyez sur la touche « OK ».

- Cet écran permet de modifier, déplacer ou supprimer un motif individuel. Pour plus de détails sur les fonctions pouvant être utilisées dans l'écran de disposition du support, reportez-vous à la section « Fonctions de modification de la disposition » à la page 45.
- À l'aide de la fonction de disposition automatique, vous pouvez facilement adapter la disposition des motifs. Pour plus de détails, reportez-vous à la section « Fonctions de disposition automatique » à la page 53.
- Sélectionnez le réglage « Zone de découpe » approprié au support utilisé. (Voir page 10.)

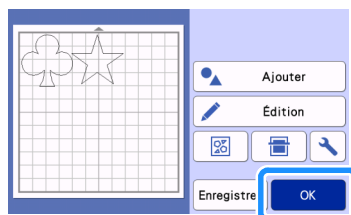

- L'écran d'aperçu s'affiche.

Remarque

- Selon le type de motif et le matériau à découper, il se peut que la découpe des motifs ne soit pas parfaite s'ils sont trop peu espacés. Dans ce cas, réorganisez les motifs afin de les séparer.

Mémo

- Pour déplacer un motif dans la zone de découpe/tracé, appuyez sur le motif à l'écran et faites-le glisser dans la position souhaitée.

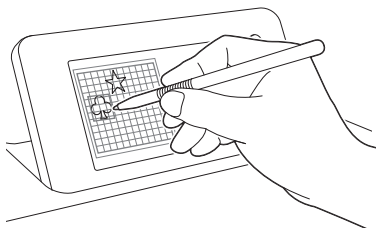

- Pour supprimer un motif de la disposition, sélectionnez-le dans l'écran de modification du support, puis utilisez la fonction de suppression.
 - ▶ Appuyez sur la touche « Édition » de l'écran de disposition du support.
 - ▶ À l'écran, appuyez sur le motif à supprimer. Pour supprimer plusieurs motifs, utilisez la fonction de sélection de plusieurs motifs. Pour plus de détails, reportez-vous à la section « Sélection de plusieurs motifs » à la page 41.

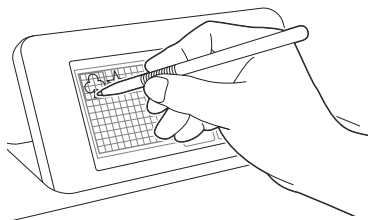

- ▶ Appuyez sur  sur l'écran de modification du support pour supprimer le ou les motifs sélectionnés.

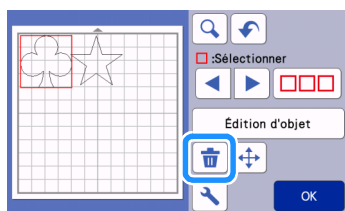

■ Insertion du support

Tout en maintenant le support à plat et en l'insérant légèrement dans la fente d'entraînement, appuyez sur



sur le panneau de commande.

- Pour plus de détails, reportez-vous à la section « Insertion du support » à la page 28.

■ Découpe

- 1 Sélectionnez « Découpe » sur l'écran d'aperçu.

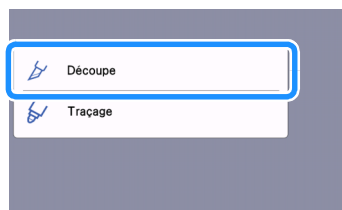
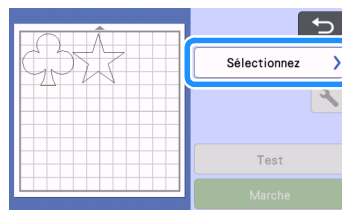

Remarque

- Avant de poursuivre, assurez-vous que les motifs à découper sont disposés dans la zone de découpe qui correspond à la taille du matériau utilisé.
- Pour faire des demi-coupes (découpes par effleurement), activez la demi-coupe (découpe par effleurement) sur l'écran de réglages avant de commencer à découper. Pour plus de détails, reportez-vous à la section « Réglages des demi-coupes (découpes par effleurement) » à la page 30.

- 2 Appuyez sur la touche « Marche » pour commencer la découpe.

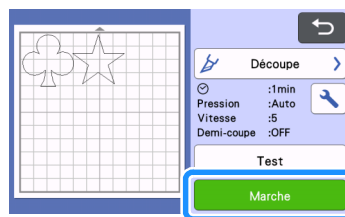

- ▶ Une fois la découpe terminée, l'écran d'aperçu s'affiche à nouveau.

Remarque

- Appuyez sur la touche « Test » sur l'écran d'aperçu pour réaliser un test/essai de découpe. Une fois le test/essai de découpe terminé, l'écran suivant apparaît.

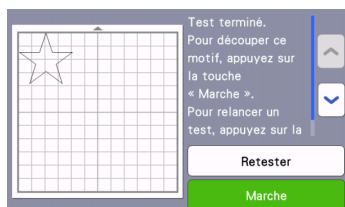

- Appuyez sur la touche « Marche » pour commencer la découpe du motif.
- Appuyez sur la touche « Retester » pour revenir à l'écran de test. Modifiez les réglages, puis réalisez un autre test/essai de découpe.

Extraction du support

Sortez le support, puis utilisez la spatule fournie pour enlever les motifs.

Pour plus de détails, reportez-vous à la section « Extraction du support » à la page 29.

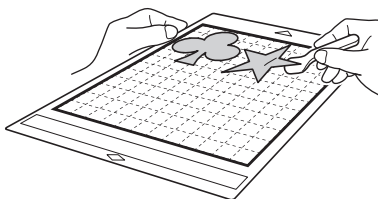

Didacticiel 2 - Découpe de motifs avancés

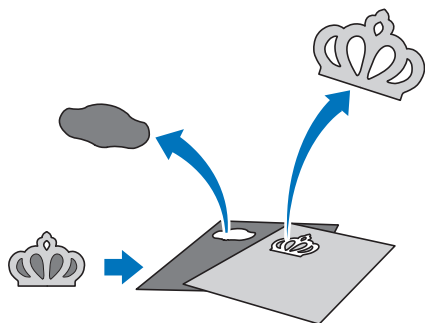

Dans ce tutoriel, nous utiliserons un motif intégré de

la catégorie  pour découper différents matériaux pour chaque partie.

Sélection et modification de la première partie du motif

- Sélectionnez « Motif » sur l'écran d'accueil.

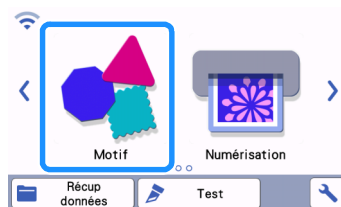

- Sélectionnez la catégorie dans l'écran de sélection de la catégorie du motif.



- Appuyez sur cette touche pour revenir à l'écran précédent.
- Catégories de motifs

Mémo

- Les catégories de motifs et les motifs intégrés qui s'affichent dans les différents écrans varient en fonction du modèle de la machine. Pour plus de détails sur les motifs intégrés, reportez-vous à la « Liste de motifs ». Vous pouvez télécharger la « Liste de motifs » du site Internet Brother support (Site Web de soutien Brother) (<http://s.brother/cmoe/>).

- Sélectionnez la sous-catégorie dans l'écran de sélection de la sous-catégorie du motif.

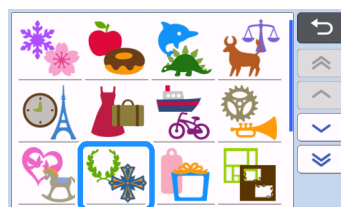

4 Sélectionnez le motif à découper dans l'écran de sélection des motifs.



- ① Appuyez sur cette touche pour faire défiler vers le haut.
- ② Appuyez sur cette touche pour faire défiler vers le bas.

5 Modifiez la taille de l'ensemble du motif à l'aide de l'écran de dimensionnement des motifs.

Une fois les modifications terminées, appuyez sur la touche « OK ».

- Pour plus de détails sur l'écran de dimensionnement des motifs, reportez-vous à la section « Dimensionnement de motifs » à la page 44.

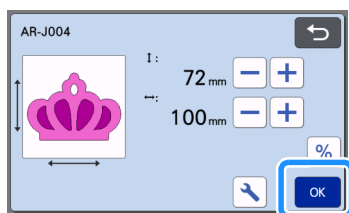

6 Sélectionnez la partie à modifier en premier lieu dans l'écran de la liste des parties du motif, puis appuyez sur la touche « OK ».

Dans la liste des parties du motif qui s'affiche à l'écran, sélectionnez une partie à modifier individuellement.

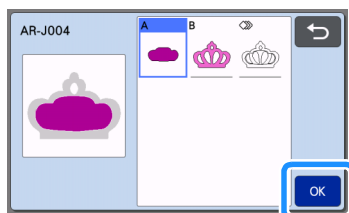
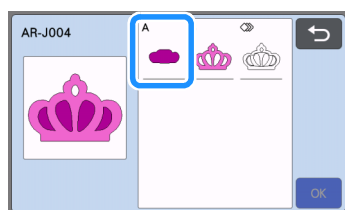

Mémo

- Les parties affichées dans l'écran de la liste des parties du motif sont automatiquement disposées de manière à respecter le droit fil de chaîne lorsque vous utilisez du tissu pour la découpe. Par conséquent, l'angle avec lequel le motif s'affiche dans la liste des parties du motif peut différer de l'angle réel de la partie à découper.

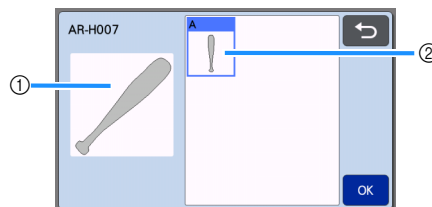

- ① Affichage dans la liste des parties du motif
 - ② Disposition réelle de la partie à découper
- Modifiez l'angle de la partie du motif à l'aide de la fonction de rotation, selon votre projet. Pour plus de détails, reportez-vous à la section « Modification de parties du motif » à la page 44.
 - Une touche montrant toutes les parties du motif apparaît à la fin de la liste des parties du motif. Appuyez sur cette touche pour sélectionner toutes les parties du motif et les disposer sur le support. Cette touche est utile quand vous découpez le contour du motif et quand vous découpez plusieurs parties de motif sur le même support, reportez-vous à la section « Modification et découpe de la deuxième partie du motif » à la page 37.

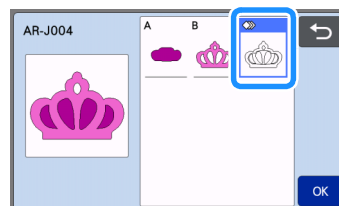

7 Modifiez la partie du motif à l'aide de l'écran de modification des parties du motif.

Une fois les modifications terminées, appuyez sur la touche « Placer ».

- Pour plus de détails sur les fonctions de modification, reportez-vous à la section « Modification de parties du motif » à la page 44.

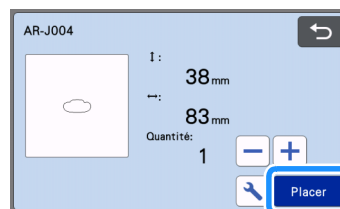

8 Vérifiez la disposition des parties du motif à l'aide de l'écran de disposition du support.

La partie du motif à découper s'affiche à l'écran. Après avoir vérifié la disposition, appuyez sur la touche « OK ».

- Cet écran permet de modifier, de déplacer, de supprimer ou d'enregistrer chaque partie du motif. Pour plus de détails sur les fonctions de modification de l'écran de disposition du support, reportez-vous à la section « Écran de disposition du support » à la page 44.
- Sélectionnez le réglage « Zone de découpe » approprié au support utilisé. (Voir page 10.)

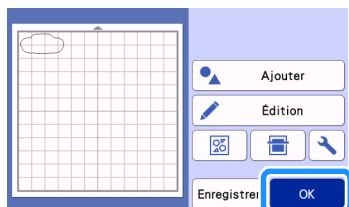

► L'écran d'aperçu s'affiche.

■ Insertion du support

Fixez le matériau dans lequel la première partie sera découpée sur le support, puis insérez le support depuis la fente d'entraînement.

Lorsque vous découpez un motif constitué de plusieurs parties de différentes couleurs, modifiez la partie du motif pour chaque couleur, puis changez le matériau à utiliser pour chaque partie.

- Pour plus de détails sur la préparation du matériau et l'insertion du support, reportez-vous à la section « Insertion du support » à la page 28.

■ Découpe du premier motif

1 Sélectionnez « Découpe » sur l'écran d'aperçu.

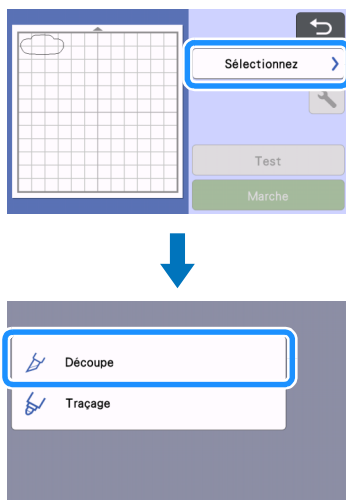

Remarque

- Avant de poursuivre, assurez-vous que les motifs à découper sont disposés dans la zone de découpe qui correspond à la taille du matériau utilisé.
- Pour faire des demi-coupes (découpe par effleurement), activez la demi-coupe (découpe par effleurement) sur l'écran de réglages avant de commencer à découper. Pour plus de détails, reportez-vous à la section « Réglages des demi-coupes (découpe par effleurement) » à la page 30.

2 Appuyez sur la touche « Marche » pour commencer la découpe.

- Après la découpe de la première partie, le message suivant s'affiche. Appuyez sur la touche « Sélectionner l'élément suivant » afin de découper la deuxième partie.

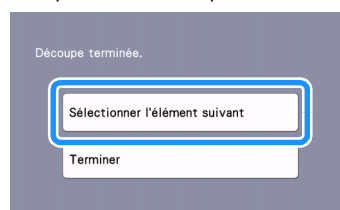

- Appuyer sur la touche « Sélectionner l'élément suivant » supprime toutes les informations de modification pour la première partie et affiche de nouveau l'écran de la liste des parties du motif.

■ Extraction du support

1 Appuyez sur sur le panneau de commande pour enlever le support.

Le matériau utilisé pour la première partie doit être enlevé afin de placer un matériau de couleur différente.

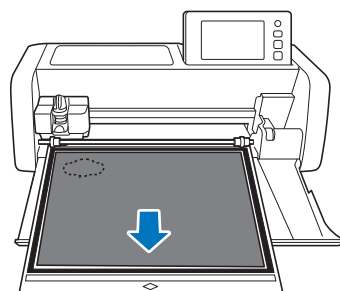

2 Ôtez la partie découpée du support.

Pour plus de détails sur le retrait du matériau, reportez-vous à la section « Extraction du support » à la page 29.

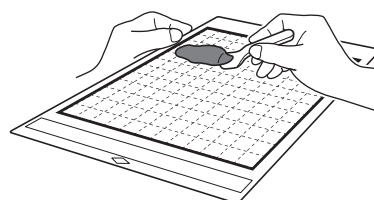

■ Modification et découpe de la deuxième partie du motif

1 Sélectionnez et modifiez la deuxième partie du motif, puis appuyez sur la touche « OK ».

Pour plus de détails sur la modification du motif, suivez les étapes 6-8 (page 35) de la section « Sélection et modification de la première partie du motif ».

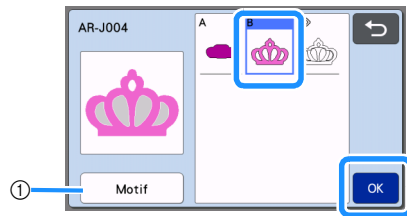

① Appuyez sur cette touche pour revenir à l'écran de sélection de la catégorie du motif et sélectionner un autre motif.

2 Respectez les procédures décrites aux sections « Insertion du support » (page 28) et « Découpe » (page 28) pour insérer le matériau à utiliser pour la deuxième partie du motif et la découper.

► Une fois la découpe terminée, un message s'affiche.

3 Une fois toutes les parties du motif découpées, appuyez sur la touche « Terminer ».

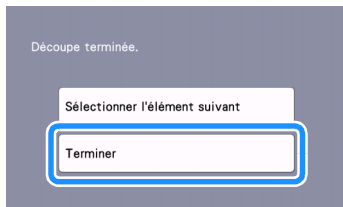

► L'écran d'aperçu s'affiche de nouveau.

■ Extraction du support

Ôtez la partie découpée du support.

Pour plus de détails sur le retrait du matériau, reportez-vous à la section « Extraction du support » à la page 29.

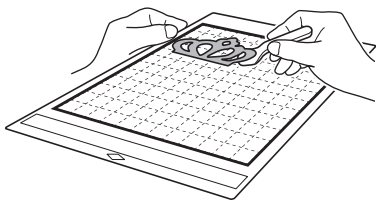

■ Modification et découpe de toutes les parties du motif

□ Découpe du contour du motif

1 Sélectionnez et modifiez toutes les parties du motif, puis appuyez sur la touche « OK ».

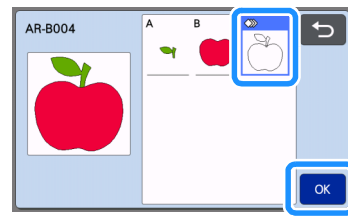

2 Modifiez la partie du motif à l'aide de l'écran de modification des parties du motif.

- Pour plus de détails sur les fonctions de modification, reportez-vous à la section « Modification de parties du motif » à la page 44.

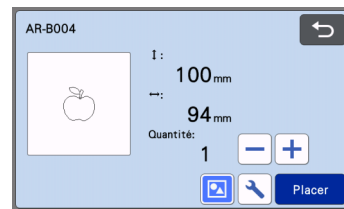

3 Appuyez sur pour dégroupier les parties du motif.

Une fois les modifications terminées, appuyez sur la touche « Placer ».

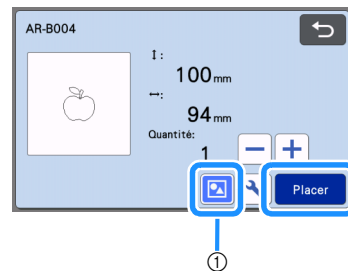

① Touche de regroupement/dissociation

Mémo

- La fonction de regroupement/dissociation de motifs peut aussi être réglée sur l'écran de modification de l'objet. Pour plus de détails, reportez-vous à la section « Regroupement/Dissociation de motifs » à la page 47.

4 Vérifiez la disposition des parties du motif à l'aide de l'écran de disposition du support, puis appuyez sur la touche « Édition ».

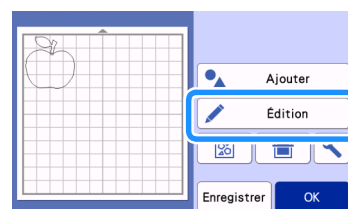

5 Appuyez sur la touche « Édition d'objet ».

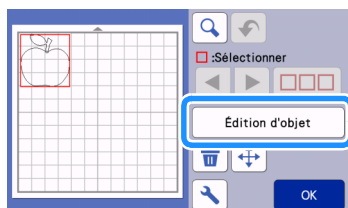

6 Appuyez sur  pour fusionner le motif.

- Pour plus de détails sur le fusionnement, reportez-vous à la section « Fusion (fusionner les contours de plusieurs motifs) » à la page 49.

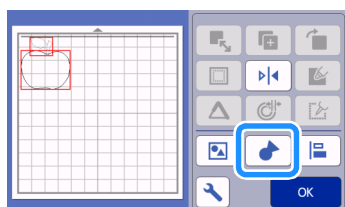

- ▶ Appuyez sur la touche « OK » sur l'écran de modification pour revenir à l'écran de disposition du support.

7 Appuyez sur la touche « OK ».

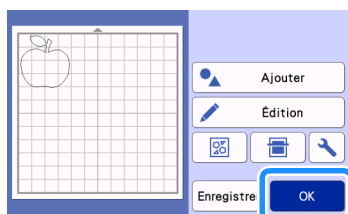

8 Suivez les procédures décrites dans les sections « Insertion du support » (page 28) et « Découpe » (page 28) pour charger le matériau à découper.

- ▶ Une fois la découpe terminée, un message s'affiche.

9 Une fois toutes les parties du motif découpées, appuyez sur la touche « Terminer ».

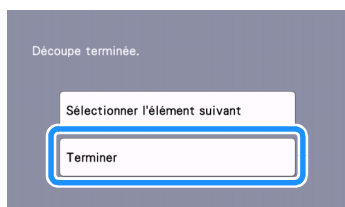

❑ Découpe de toutes les parties du motif sur un même support

1 Sélectionnez et modifiez toutes les parties du motif, puis appuyez sur la touche « OK ».

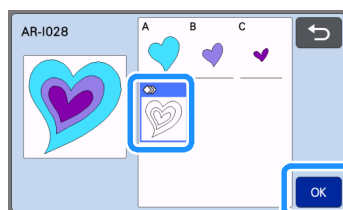

2 Modifiez la partie du motif à l'aide de l'écran de modification des parties du motif.

- Pour plus de détails sur les fonctions de modification, reportez-vous à la section « Modification de parties du motif » à la page 44.

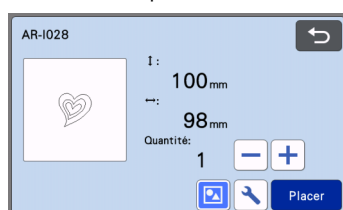

3 Appuyez sur  pour dégroupier les parties du motif.

Une fois les modifications terminées, appuyez sur la touche « Placer ».

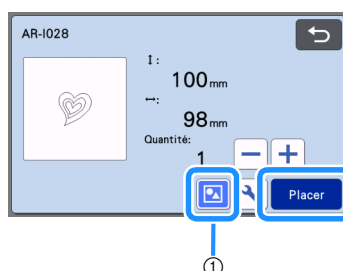

① Touche de regroupement/dissociation

4 Vérifiez la disposition des parties du motif à l'aide de l'écran de disposition du support, puis appuyez sur la touche «  » pour disposer toutes les parties du motif automatiquement.

- Pour plus de détails sur la fonction de disposition automatique, consultez la section « Fonctions de disposition automatique » à la page 53.

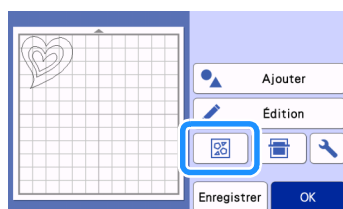

- ▶ Appuyez sur la touche « OK » sur l'écran de modification pour revenir à l'écran de disposition du support.

5 Appuyez sur la touche « OK ».

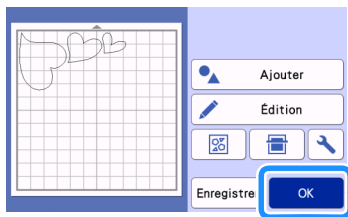

6 Suivez les procédures décrites dans les sections « Insertion du support » (page 28) et « Découpe » (page 28) pour charger le matériau à découper.

- Une fois la découpe terminée, un message s'affiche.

7 Une fois toutes les parties du motif découpées, appuyez sur la touche « Terminer ».

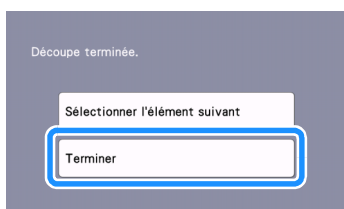

Tutoriel 3 - Ajout d'une zone d'échenillage à un motif

Dans ce tutoriel, nous allons ajouter une zone d'échenillage pour découper un motif afin de faciliter le travail d'« échenillage » et n'enlever que les parties inutiles après avoir découpé les matériaux avec sous-couche en papier ou sous-couche en film.

1 Après avoir édité le motif, sélectionnez « Découpe » dans l'écran d'aperçu.

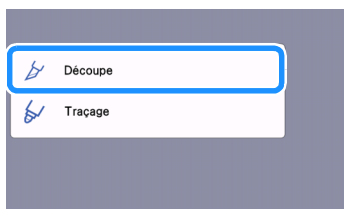
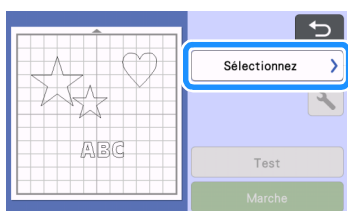

2 Appuyez sur , puis réglez « Zone d'échenillage » sur « ON » pour ajouter des zones d'échenillage.

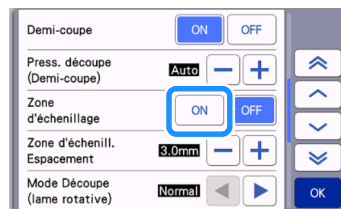
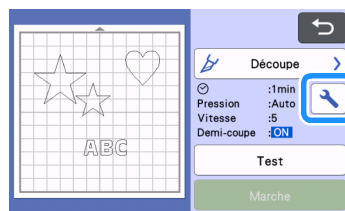

- Une zone d'échenillage est ajoutée autour de chaque motif.

Mémo

- Si les motifs sont près l'un de l'autre, la zone d'échenillage est ajoutée comme si les motifs ne formaient qu'un seul groupe, même s'ils ne sont pas groupés.
- Aucune zone d'échenillage n'est ajoutée aux motifs de test.
- Si la zone d'échenillage est en dehors de la zone de découpe, le message suivant s'affiche et la zone d'échenillage n'est pas ajoutée.

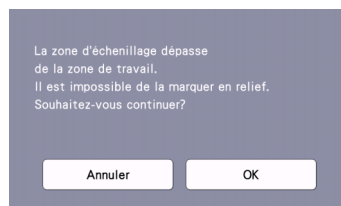

Appuyez sur la touche « Annuler », puis réduisez le réglage pour « Zone d'échenill. Espacement » ou alors retournez à l'écran de modification et ajustez la disposition des motifs.

3 Appuyez sur la touche « Marche » pour commencer la découpe.

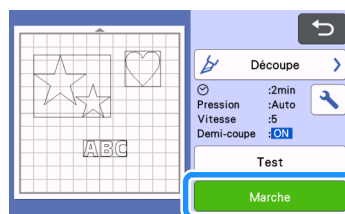

- Une fois la découpe terminée, « Zone d'échenillage » revient à « OFF ».

Pour changer la distance entre la zone d'échenillage et le motif, modifiez le réglage de « Zone d'échenill. Espacement » sur l'écran de réglages.

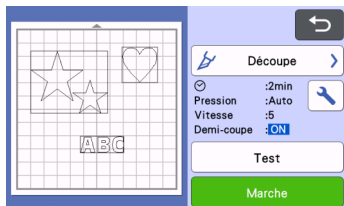
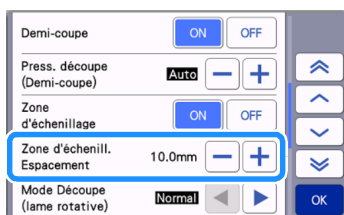



SÉLECTION DES MOTIFS

Les quatre fonctions de sélection des motifs suivantes sont disponibles sur l'écran de modification du support, selon votre préférence :

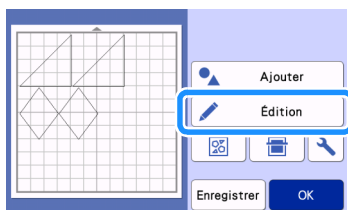
- Sélection d'un seul motif
- Sélection des motifs souhaités
- Sélection de tous les motifs
- Spécification de la zone de sélection
 - ▶ Appuyez sur la touche « Édition » sur l'écran de disposition du support pour utiliser les fonctions de sélection des motifs.



Sélection d'un seul motif

Sélectionnez un motif individuel à modifier soit en appuyant dessus dans l'écran de modification, soit en utilisant  et .

Le motif sélectionné est entouré d'un cadre rouge.

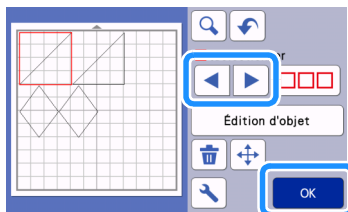

Sélection de plusieurs motifs

■ Sélection des motifs souhaités

- 1 Appuyez sur la touche  sur l'écran de modification du support pour sélectionner plusieurs motifs.

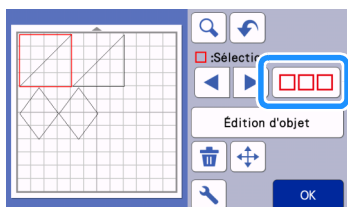

- 2 Appuyez individuellement sur tous les motifs que vous souhaitez sélectionner dans l'écran, puis appuyez sur la touche « OK ».

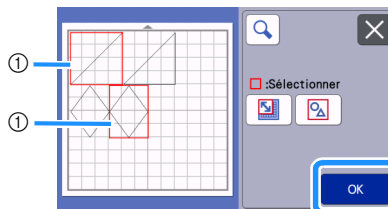



- ① Motifs sélectionnés

Mémo

- Si vous appuyez de nouveau sur un motif sélectionné (entouré d'un cadre rouge), celui-ci est retiré de votre sélection multiple.
- Si vous appuyez sur un espace sur l'écran, toute votre sélection est annulée.

■ Sélection de tous les motifs

- 1 Appuyez sur la touche  sur l'écran de modification du support pour sélectionner plusieurs motifs.
- 2 Appuyez sur la touche  pour sélectionner tous les motifs sur l'écran.

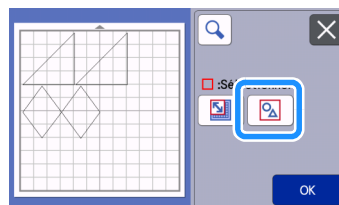

- 3 Vérifiez la sélection, puis appuyez sur la touche « OK ».

- ▶ Tous les motifs sélectionnés sont entourés d'un cadre rouge.

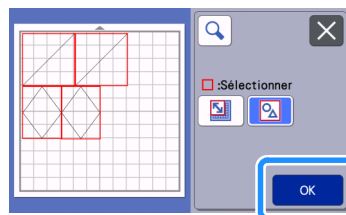

■ Spécification de la zone de sélection

1 Appuyez sur la touche  sur l'écran de modification du support pour sélectionner plusieurs motifs.

2 Appuyez sur la touche  pour spécifier une zone de sélection des motifs.

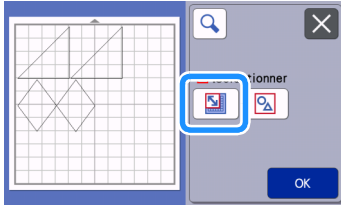

Mémo

- Veillez à ce que  ne soit pas sélectionné avant de spécifier la zone à sélectionner.

3 Sélectionnez et faites glisser les touches de redimensionnement de zone pour spécifier la zone, puis appuyez sur la touche « OK ».

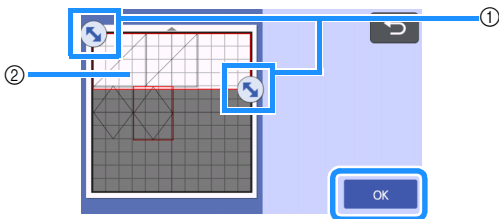

- ① Touches permettant de spécifier la zone
- ② Motifs à sélectionner

Remarque

- Veillez à bien spécifier d'inclure plus de deux motifs dans la zone.
- Cette méthode de sélection de motifs dans une zone spécifiée est utile pour fusionner ou assembler des motifs et supprimer les images non souhaitées lors de la numérisation (page 49, page 78).

FONCTIONS DE DÉCOUPE ET DE MODIFICATION

Fonctions de modification de motifs

Les fonctions de modification de motifs disponibles peuvent différer en fonction du motif sélectionné. Suivez les instructions se trouvant dans cette section ou suivez celles de la section « Fonctions de modification de motifs - Motifs multiples » à la page 44.

Fonctions disponibles dans l'écran suivant

Écran de modification des motifs → Didacticiel 1; étape 4 (page 31) de la section « Sélection et modification du premier motif »

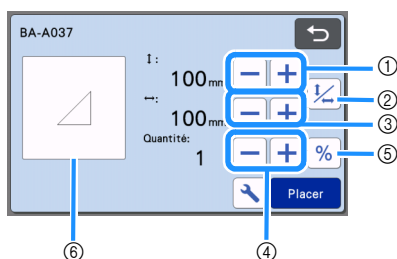

Remarque

- Si vous réduisez la taille d'un motif, il est possible que celui-ci ne soit pas coupé parfaitement. Avant de créer votre projet, effectuez un test/essai de découpe sur un matériau du même type que celui que vous allez utiliser.

① Dimensionnement (Hauteur)

Permet de modifier la hauteur du motif tout en maintenant les proportions. Appuyez sur **+** ou sur **-** pour ajuster le réglage. Appuyez sur pour ne modifier que la hauteur.

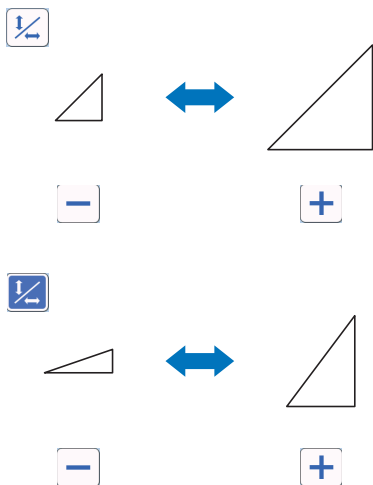

② Déverrouillage des proportions

Appuyez sur pour modifier la taille du motif sans maintenir les proportions. La disponibilité de cette fonction dépend du motif sélectionné. Si la touche n'est pas disponible, cela signifie que les proportions sont verrouillées et que le motif ne peut être modifié qu'en les conservant.

③ Dimensionnement (Largeur)

Permet de modifier la largeur du motif tout en maintenant les proportions. Appuyez sur **+** ou sur **-** pour ajuster le réglage. Appuyez sur pour ne modifier que la largeur.

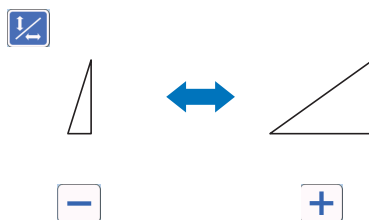

④ Reproduction (nombre de motifs)

Créez un ou plusieurs duplicatas du motif sélectionné. Appuyez sur **+** ou **-** pour spécifier le nombre de motifs.

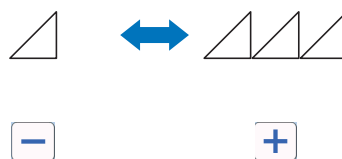

⑤ Redimensionnement (% spécification)

Le fait d'appuyer sur **%** change la taille à un affichage de 100 %.

Changez la taille d'un motif tout en maintenant les proportions.

Appuyez soit sur **+**, soit sur **-** pour modifier les réglages.

Appuyez sur **%** de nouveau pour revenir aux unités millimètre/pouce.

Les valeurs de réglages qui ont été redimensionnées à un pourcentage spécifié sont enregistrées comme 100 %.

⑥ Affichage de l'aperçu

Permet d'afficher un aperçu du motif modifié.

Fonctions de modification de motifs - Motifs multiples

Les fonctions de modification de motifs disponibles peuvent différer en fonction du motif sélectionné. Suivez les instructions se trouvant dans cette section ou suivez celles de la section « Fonctions de modification de motifs » à la page 43.

■ Dimensionnement de motifs

Fonctions disponibles dans l'écran suivant

Écran de dimensionnement des motifs	→Didacticiel 2; étape 5 (page 35) de la section « Sélection et modification de la première partie du motif »
--	--

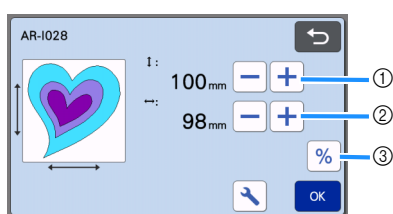

- ① Appuyez sur cette touche pour modifier la hauteur du motif (tout en conservant les proportions).
- ② Appuyez sur cette touche pour modifier la largeur du motif (tout en conservant les proportions).
- ③ Changez la taille du motif avec le réglage % (tout en maintenant les proportions).

Mémo

- Toutes les parties du motif affichées sur l'écran de dimensionnement des motifs peuvent être redimensionnées tout en conservant les proportions.

■ Modification de parties du motif

Fonctions disponibles dans l'écran suivant

Écran de modification des parties du motif	→Didacticiel 2; étape 7 (page 35) de la section « Sélection et modification de la première partie du motif »
---	--

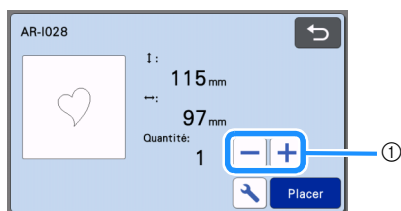

- ① **Reproduction (nombre de motifs)**
Pour plus de détails, reportez-vous à la section « Fonctions de modification de motifs » à la page 43.

Écran de disposition du support

La disposition des motifs peut être modifiée. La zone de découpe/tracé spécifiée avec le réglage « Zone de découpe » (page 10) dans l'écran de réglages s'affiche dans l'écran d'aperçu. Modifiez la disposition des motifs de sorte qu'ils entrent dans la zone spécifiée.

Fonctions disponibles dans l'écran suivant

Écran de disposition du support	→Didacticiel 1; étape 6 (page 32) de la section « Sélection et modification du deuxième motif »
--	---

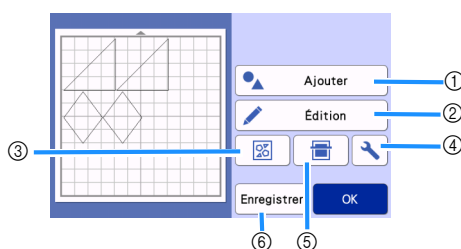

- ① **Ajout de motifs**
Permet d'ajouter un motif à la disposition.
 - ▶ Appuyez sur cette touche pour afficher l'écran de sélection pour un motif supplémentaire. Depuis cet écran, sélectionnez l'emplacement du motif à ajouter.
- ② **Modification**
Les motifs de la disposition peuvent être modifiés, déplacés ou supprimés. Pour plus de détails, reportez-vous à la section « Fonctions de modification de la disposition » à la page 45.
- ③ **Disposition automatique**
Repositionne automatiquement les motifs afin de réduire l'espacement. Pour plus de détails, reportez-vous à la section « Fonctions de disposition automatique » à la page 53.
- ④ **Réglages**
Permet de spécifier la zone de découpe, l'espacement des motifs et le contraste de l'arrière-plan. Pour plus de détails, reportez-vous à la section « Écran de réglages » à la page 10 ou « Numérisation d'une image d'arrière-plan » à la page 53.
- ⑤ **Numérisation de l'arrière-plan**
Permet de numériser le matériau pour la découpe/le tracé afin de l'afficher en arrière-plan de l'écran de disposition du support.
Vous pouvez utiliser des zones spécifiques du matériau pour découper/tracer des motifs, ou afficher le matériau qui a déjà été découpé afin de le réutiliser. Pour plus de détails, reportez-vous à la section « Numérisation d'une image d'arrière-plan » à la page 53.
- ⑥ **Enregistrement**
Permet d'enregistrer la disposition du motif en tant que données. Pour plus de détails, reportez-vous à la section « Enregistrement » à la page 64.

Fonctions de modification de la disposition

Les fonctions de modification de la disposition sont disponibles lorsque vous appuyez sur la touche « Édition » sur l'écran de disposition du support.

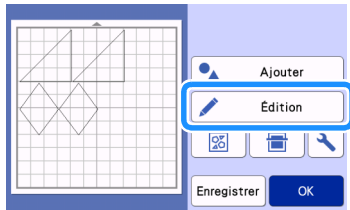

► L'écran de modification du support s'affiche.

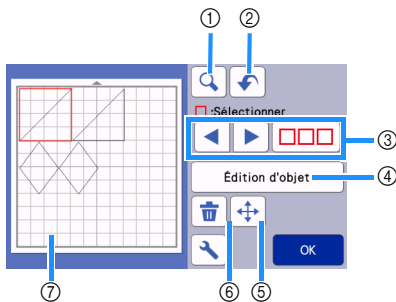

① Agrandissement

Effectuez un zoom avant sur le motif à 200 %.

Ensuite, appuyez sur 200% pour afficher les motifs agrandis à 400 %. Pour faire défiler l'écran, appuyez sur les touches de direction.

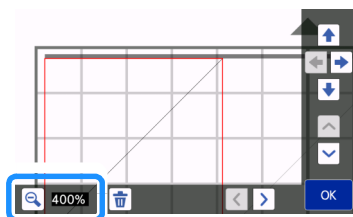
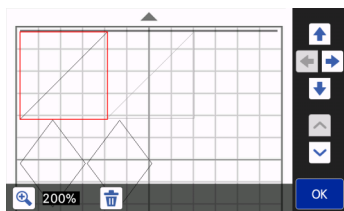

② Annulation d'une opération

Annulez la dernière opération pour revenir à l'état précédent. Pour plus de détails, reportez-vous à la section « Annulation d'une opération » à la page 47.

③ Sélection de motifs

Sélectionnez un motif individuel ou plusieurs motifs à modifier. Pour plus de détails, reportez-vous à la section « SÉLECTION DES MOTIFS » à la page 41.

④ Modification d'objet

Le motif sélectionné peut être modifié plus en détail. Pour plus de détails, reportez-vous à la section « Écran de modification de l'objet » à la page 46.

⑤ Déplacement

Déplacez progressivement les motifs sélectionnés. Appuyez sur les touches de direction pour régler la position des motifs.

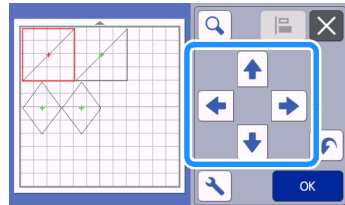

Mémo

- Le motif peut également être déplacé en appuyant dessus dans l'écran de modification de la disposition et en le faisant glisser sur l'écran.
- Pour déplacer un motif qui est en mode de zoom, faites-le glisser ou appuyez sur la touche fléchée après avoir sélectionné le motif.
- Appuyez sur la touche fléchée une fois pour déplacer le motif sélectionné de 0,5 mm (5 mm si vous maintenez la touche enfoncée).

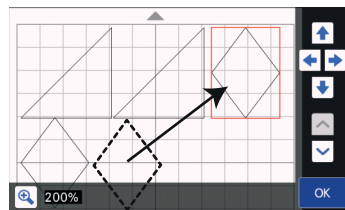

⑥ Suppression

Permet de supprimer les motifs sélectionnés.

⑦ Affichage de l'aperçu

Permet d'afficher un aperçu du motif modifié.

Écran de modification de l'objet

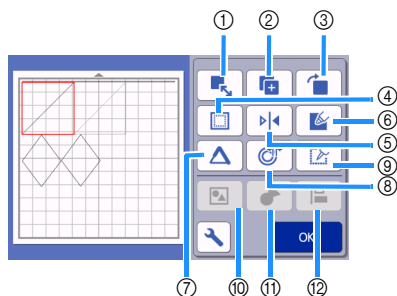

① Dimensionnement

Modifiez la taille du motif sélectionné.

- ▶ Appuyez sur cette touche pour afficher l'écran de dimensionnement des motifs. Depuis cet écran, vous pouvez modifier la hauteur et la largeur du motif.

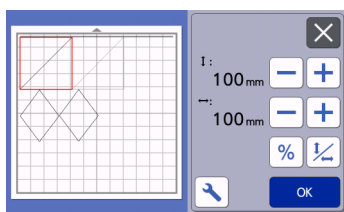

② Reproduction (nombre de motifs)

Permet de reproduire le motif.

③ Rotation

Permet de faire pivoter le motif.

- ▶ Appuyez sur cette touche pour afficher l'écran de rotation de motif. Depuis cet écran, appuyez sur la touche représentant l'angle de rotation du motif souhaité.

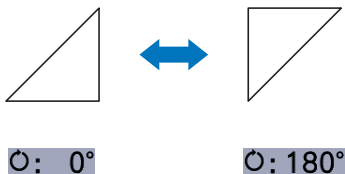
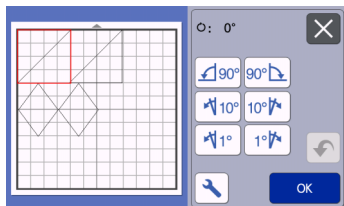

④ Rabat

Permet d'appliquer le réglage de rabat. Appliquez ce paramètre lorsque vous découpez un motif tracé, comme lorsque vous réalisez des appliqués ou des pièces pour le quilting (courtepointe). Une fois appliqué, une ligne de tracé (bleue) et une ligne de découpe (noire) apparaissent.

- Pour plus de détails sur la fonction de rabat, reportez-vous à la section « Découpe autour de tracés » à la page 58.

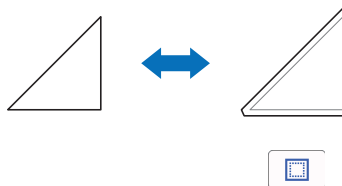

Mémo

- En fonction du motif, le rabat peut être appliqué par défaut. Vérifiez le réglage.
- Si la ligne de découpe d'un motif dépasse de la zone de découpe/tracé en raison d'une modification, telle que l'application d'un rabat ou le retournement d'un motif, la ligne devient grise. Continuez à modifier le motif pour le déplacer dans la zone de découpe/tracé.

⑤ Mise en miroir

Permet de retourner le motif le long d'un axe vertical.

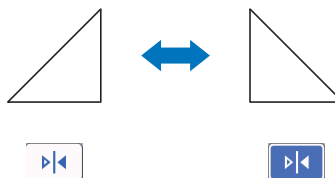

⑥ Remplissage

Sélectionnez des réglages pour remplir les motifs. Pour plus de détails, reportez-vous à la section « Utilisation des fonctions de tracé pour remplir les motifs/tracer un contour plus épais » à la page 62.

⑦ Ligne supplémentaire

Indiquez le nombre de lignes à ajouter. Pour plus de détails, reportez-vous à la section « Utilisation des fonctions de tracé pour remplir les motifs/tracer un contour plus épais » à la page 62.

⑧ Ajout de lignes de décalage

Des lignes de décalage peuvent être ajoutées à un motif sélectionné.

Les lignes de décalage peuvent être définies avec la découpe, le traçage et autres extensions. Pour plus de détails, reportez-vous à la section « Ajout d'une ligne de décalage au motif » à la page 50.

⑨ Conversion de lignes de découpe en lignes pointillées

Convertissez un motif sélectionné en lignes pointillées. Utilisez cette fonction quand vous faites des trous dans un motif avec l'outil pour la perforation papier. Pour plus de détails, reportez-vous au manuel d'instructions du kit de démarrage pour la perforation papier en option.

⑩ Regroupement/Dissociation de motifs

Lorsque plusieurs motifs sont sélectionnés, ces motifs peuvent être assemblés et modifiés comme un motif unique. Cette fonction est utile lorsque vous souhaitez augmenter ou diminuer simultanément la taille de plusieurs motifs. Pour sélectionner

plusieurs motifs, appuyez sur  sur l'écran de modification du support. Pour plus de détails, reportez-vous à la section « Regroupement/Dissociation de motifs » à la page 47.

- ⑪ **Fusion (fusionner les contours de plusieurs motifs)**
Fusionnez les contours de plusieurs motifs pour créer un contour unique. Pour plus de détails, reportez-vous à la section « Fusion (fusionner les contours de plusieurs motifs) » à la page 49.
- ⑫ **Alignement**
Sélectionnez plusieurs motifs pour les aligner en fonction de leur position ou de leur hauteur. Pour plus de détails, reportez-vous à la section « Alignement de motifs » à la page 51.

Annulation d'une opération

Sur l'écran de modification, une fois que les motifs ont été disposés sur le support, appuyez sur  pour annuler l'opération précédente.

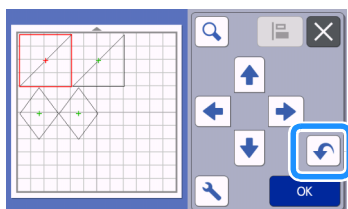

Mémo

- Vous pouvez annuler jusqu'à 10 des opérations précédentes.
- Une fois qu'une opération est annulée, vous ne pouvez pas la rétablir.
- Si le nombre de motifs a changé suite à l'ajout, le retrait, la fusion ou l'assemblage de motifs, il n'est possible d'annuler que les opérations ayant suivi le changement de nombre des motifs.
- Lorsque les motifs sont disposés automatiquement, l'opération ne peut pas être annulée.

Regroupement/Dissociation de motifs

Il est possible de combiner plusieurs motifs sélectionnés pour ne former qu'un seul groupe, ou alors ce groupe peut être séparé pour retrouver les différents motifs qui le composent. (Il est parfois impossible de séparer les motifs. Dans ce cas, reportez-vous à la page 48.)

■ Regroupement de motifs

- 1 Appuyez sur  sur l'écran de modification du support, sélectionnez les motifs à regrouper, puis appuyez sur la touche « OK ».

- Pour plus de détails sur la sélection de plusieurs motifs, reportez-vous à la section « Sélection de plusieurs motifs » à la page 41.

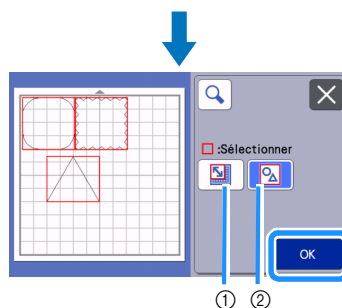
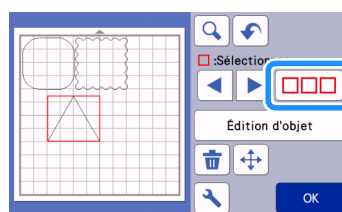

- ① Permet de sélectionner les motifs dans la zone de sélection.
- ② Permet de sélectionner tous les motifs de l'aperçu.

- 2 Appuyez sur la touche « Édition d'objet » de l'écran de modification du support.

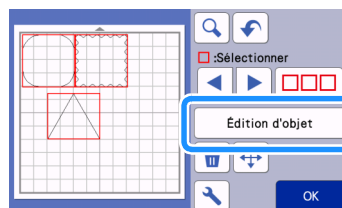



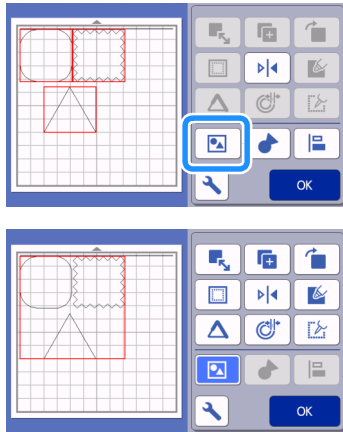

- 3 Appuyez sur  sur l'écran de modification de l'objet.



- Tous les motifs sélectionnés sont regroupés. (La touche change de couleur.)

Mémo

- La couleur de la touche indique de quelle manière les motifs sélectionnés sont regroupés.
 -  : Deux motifs minimum sont sélectionnés et peuvent être regroupés. Lorsque vous appuyez sur cette touche, elle s'affiche sous la forme suivante : .
 -  : Les motifs sont regroupés. (La touche change de couleur.) Lorsque vous appuyez sur cette touche, elle s'affiche sous la forme suivante : .
 -  : Étant donné que le nombre de motifs sélectionnés est inférieur à deux, il est impossible de regrouper les motifs.
- Les motifs ne peuvent pas être regroupés dans les cas suivants.
 - La capacité mémoire disponible de la machine n'est pas suffisante.
 - Des motifs avec et sans rabat ont été sélectionnés.

■ Dissociation de motifs

- 1 Sélectionnez les motifs regroupés sur l'écran de modification du support, puis appuyez sur la touche « Édition d'objet ».
- 2 Appuyez sur  sur l'écran de modification de l'objet.

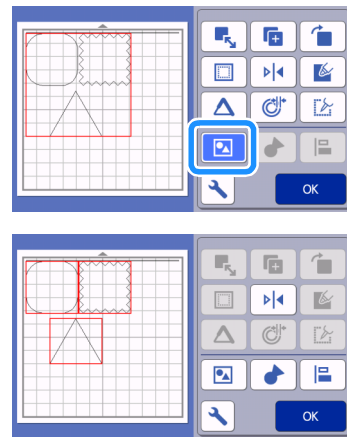

- Les motifs sélectionnés sont dissociés. (La touche change de couleur.)

Mémo

- Si  apparaît lorsque des motifs sont sélectionnés, vous pouvez les dissocier.
 - Les motifs regroupés sont enregistrés en tant que motif unique. Une fois le motif enregistré rappelé, il ne peut plus être dissocié. Lorsque vous enregistrez un motif qui contient des motifs regroupés, le message suivant s'affiche.
-
- Les motifs ne peuvent pas être dissociés dans les cas suivants.
 - Le nombre de motifs une fois dissociés excède le nombre maximum de motifs possible.
 - Le motif a été récupéré après la reprise de la mémoire suite à un arrêt automatique.

Fusion (fusionner les contours de plusieurs motifs)

Lorsque plusieurs motifs sont sélectionnés, les contours de ces motifs peuvent être fusionnés pour créer un contour unique.

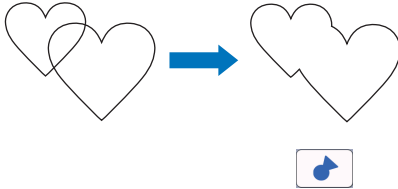

1 Sélectionnez deux motifs en forme de cœur de tailles différentes et positionnez-les sur l'écran de disposition du support.

2 Appuyez sur le grand motif en forme de cœur sur l'écran de disposition du support, puis faites-le glisser au-dessus du petit motif.

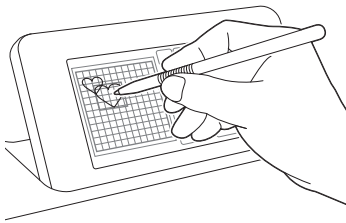

3 Appuyez sur  sur l'écran de modification du support.

- Pour plus de détails sur les fonctions de l'écran de modification du support, reportez-vous à la section « Fonctions de modification de la disposition » à la page 45.

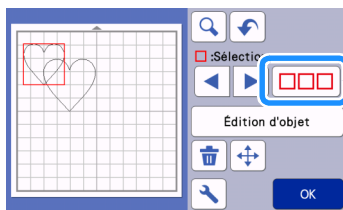

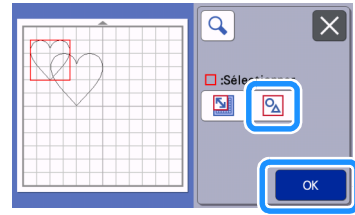

4 Sélectionnez , puis appuyez sur la touche « OK ».

- Deux fonctions de sélection des motifs sont disponibles selon votre préférence. Pour plus de détails sur la sélection de plusieurs motifs, reportez-vous à la section « Sélection de plusieurs motifs » à la page 41.

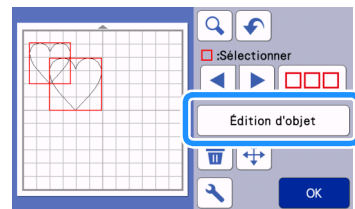

5 Appuyez sur la touche « Édition d'objet » de l'écran de disposition du support.



6 Appuyez sur  sur l'écran de modification de l'objet.

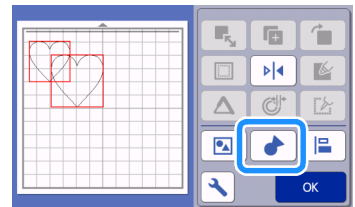

7 Vérifiez l'aperçu, puis appuyez sur la touche « OK ».

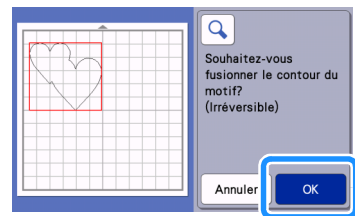

Remarque

- La fusion des contours des motifs ne peut pas être annulée. Pour revenir à la disposition initiale, sélectionnez à nouveau les motifs et repositionnez-les.

- ▶ Les contours des motifs sélectionnés sont fusionnés.

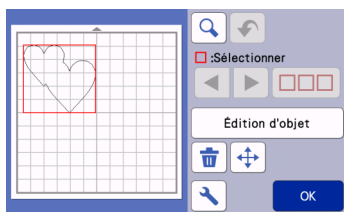

Remarque

- Cette fonction permet de fusionner le contour extérieur des motifs. Lorsque vous fusionnez certains types de motifs dont les zones intérieures sont découpées, celles-ci ne sont pas utilisées pour créer le contour. Veillez à ce que les motifs fusionnés dans la zone d'aperçu correspondent à vos attentes avant de terminer la procédure.

- Fusion de caractères intégrés

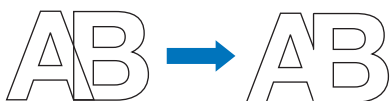

- Fusion d'images de type caractère créées par numérisation

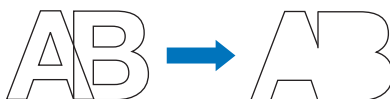

Ajout d'une ligne de décalage au motif

Une ligne de décalage peut être ajoutée au motif sélectionné.

Le réglage Ligne de décalage peut être utilisé pour les fonctions de découpe, traçage et autres fonctions Premium.

- 1 Appuyez sur  sur l'écran de modification de l'objet, puis ajoutez une ligne de décalage au motif.

- Le dessin/motif original sélectionné apparaît en vert.
- La ligne de décalage qui vient d'être ajoutée apparaît en noir.

- Une fois la distance du décalage spécifiée, elle ne peut pas être modifiée. Supprimez d'abord la ligne de décalage ajoutée, puis affichez l'écran de réglage du décalage pour ajouter une nouvelle ligne de décalage.

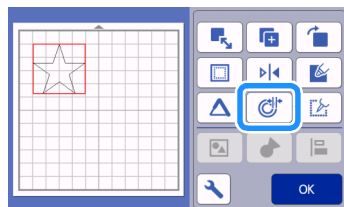
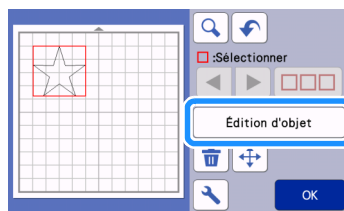

- 2 Appuyez sur  ou sur  pour ajuster le réglage.

- Spécifiez un réglage négatif pour « Distance de décalage » pour créer une ligne de décalage à l'intérieur du motif, ou spécifiez un réglage positif pour créer une ligne de décalage en dehors du motif.

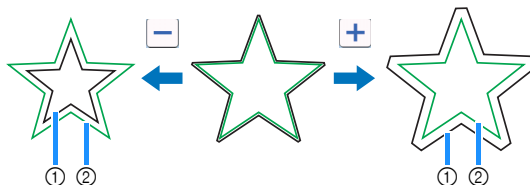
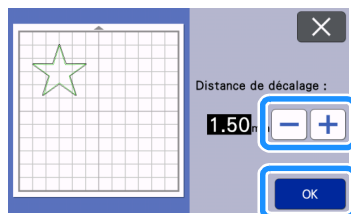

- ① Ligne de décalage
- ② Motif original

Mémo

- Si un réglage positif a été spécifié pour créer une ligne de décalage en dehors du motif, les coins de la ligne de décalage seront biseautés.

Alignement de motifs

Il est possible de sélectionner et d'aligner plusieurs motifs en fonction de leur position ou hauteur.

1 Sélectionnez deux motifs ou plus sur l'écran de modification du support, puis appuyez sur la touche « Édition d'objet ».

- Pour plus de détails sur la sélection de plusieurs motifs, reportez-vous à la section « Sélection de plusieurs motifs » à la page 41.

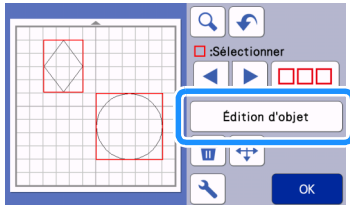

Mémo

- La touche d'alignement () peut également être affichée sur l'écran de déplacement des motifs.

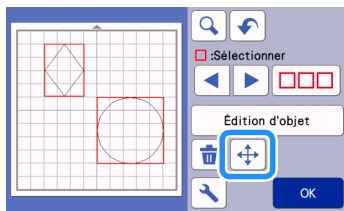

2 Appuyez sur sur l'écran de modification de l'objet.

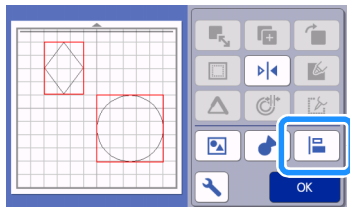

3 Alignez les motifs.

- L'alignement des motifs dépend de la touche sélectionnée, comme décrit ci-dessous.

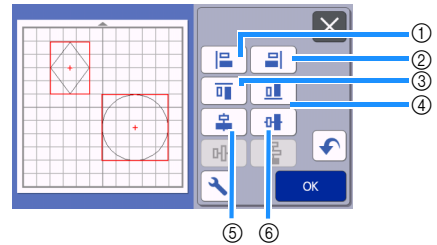

Original

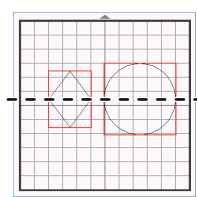
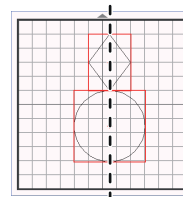
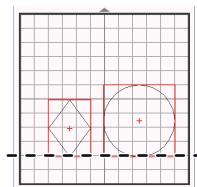
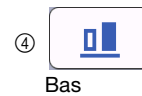
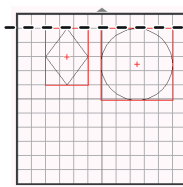
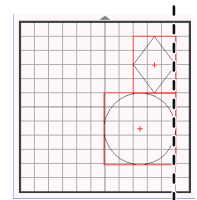
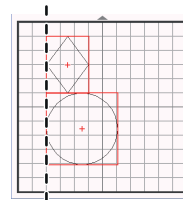
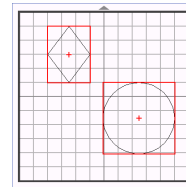

- Si la sélection comporte au moins trois motifs, ceux-ci peuvent être répartis horizontalement (⑦) ou verticalement (⑧).

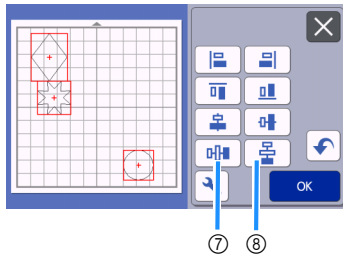

Original

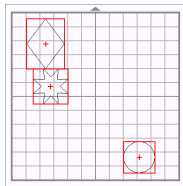

Répartition horizontale



Répartition verticale

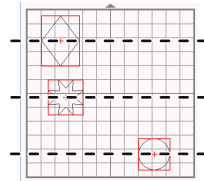
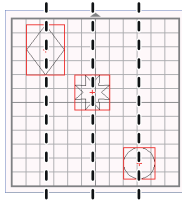

Remarque

- Lorsque les motifs sont répartis, il est possible qu'ils dépassent du support. Ajustez la position des motifs en fonction des instructions du message.

- 4 Appuyez sur la touche « OK » pour revenir à l'écran de modification de l'objet.

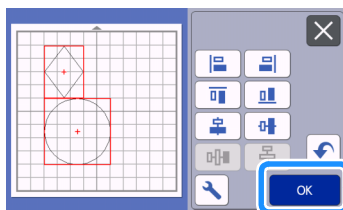





- Appuyez sur  pour revenir à l'écran de modification de l'objet sans appliquer la disposition de motif.

■ Centrage d'au moins deux motifs

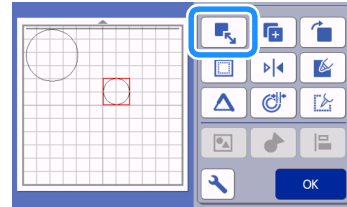
- 1 Ajoutez deux motifs circulaires, puis modifiez la taille de l'un d'eux.

- Pour plus de détails sur le redimensionnement de motifs, reportez-vous à la section « Écran de modification de l'objet » à la page 46.



- 2 Après avoir sélectionné deux motifs, appuyez sur  sur l'écran de modification de l'objet pour afficher l'écran suivant. Après avoir appuyé sur  et  pour aligner les motifs, appuyez sur la touche « OK ».

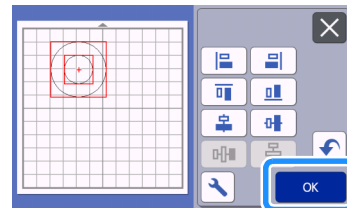
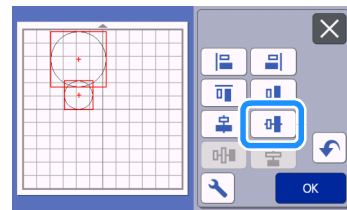
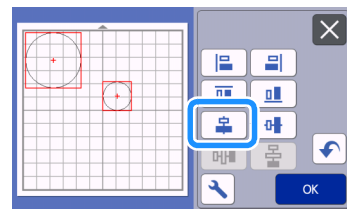

- Les motifs sont disposés.

Fonctions de disposition automatique

La fonction de disposition automatique est utile lorsque vous souhaitez économiser le matériau fixé au support. Appuyez sur  sur l'écran de disposition du support (page 44) pour exécuter la fonction de disposition automatique.

Remarque

- Selon le type de motif et le matériau à découper, il se peut que la découpe des motifs ne soit pas parfaite s'ils sont trop peu espacés. Dans ce cas, réorganisez les motifs afin de les éloigner légèrement.
- L'espacement entre les motifs disposés peut être spécifié dans l'écran de réglages (reportez-vous à la section « Intervalle de motif » à la page 10). Exécutez la fonction de disposition automatique après chaque réglage de l'espacement entre les motifs de façon à appliquer les modifications.
- Définissez le nombre sur « 3 » minimum dans le réglage « Intervalle de motif » lorsque vous fixez du tissu léger au support avec une feuille adhésive à haute adhérence pour tissu.

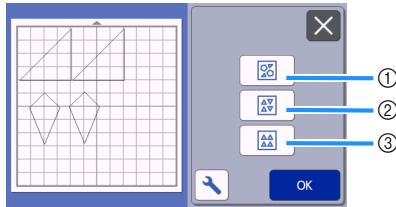

- ① **Réorganisation par rotation des motifs suivant un angle**
Cette fonction est utile lorsque vous disposez un grand nombre de motifs dans un espace limité.

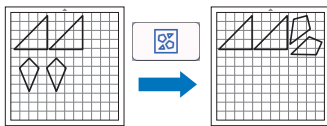

- ② **Réorganisation par rotation des motifs de 0° ou de 180°**
Cette fonction est utile lorsque vous disposez le motif imprimé (motifs verticaux) sur du papier ou du tissu comme support de découpe/tracé, ou lorsque vous suivez le droit fil de chaîne.

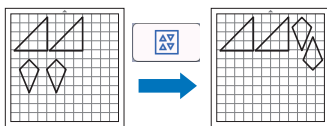

- ③ **Réorganisation sans rotation des motifs**
Cette fonction est utile lorsque vous disposez le motif imprimé sur du papier ou du tissu comme support de découpe/tracé, ou lorsque vous suivez le droit fil.

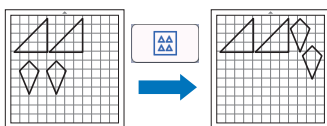

Numérisation d'une image d'arrière-plan

Dans cet exemple, nous allons utiliser comme image d'arrière-plan un matériau dont l'angle supérieur gauche a été découpé.

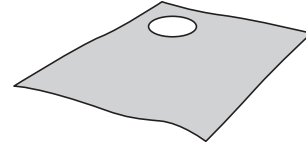

Mémo

- La fonction de numérisation de l'arrière-plan est également utile lorsque vous découpez des motifs d'un matériau comportant un dessin. Vous pouvez créer des découpes avec un motif spécifique en disposant les motifs à l'écran dans la zone de motif du matériau de votre choix.

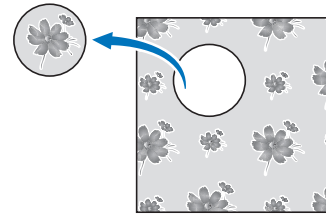

- Cette fonction ne peut pas être utilisée lorsque vous utilisez un support de numérisation en option.
- Selon le modèle de la machine, la taille des supports pouvant être utilisés diffère. Vérifiez la « Zone numérisation max » sous « Information sur la machine » sur l'écran de réglages. Pour plus de détails, reportez-vous à la section « Écran de réglages » à la page 10.

- ① **Fixez le matériau destiné à l'arrière-plan au support, puis appuyez sur  dans le panneau de commande.**

Pour plus de détails sur la préparation du matériau et l'insertion du support, reportez-vous à la section « Insertion du support » à la page 28.

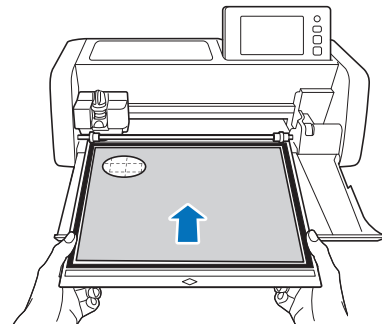

- 2** Après avoir sélectionné le motif de découpe/tracé, appuyez sur  sur l'écran de disposition du support pour démarrer la fonction de numérisation de l'arrière-plan.

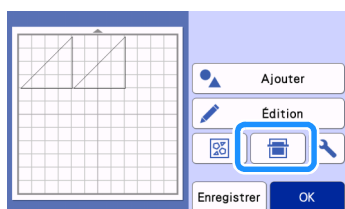

- Le message suivant s'affiche.

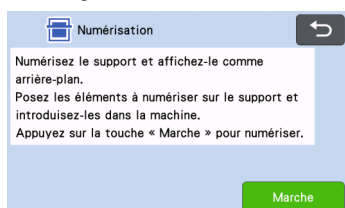

- 3** Appuyez sur la touche « Marche » pour démarrer la numérisation.

- Une fois le matériau numérisé, il apparaît comme arrière-plan sur l'écran de disposition du support.

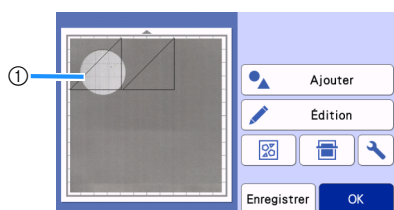



- ① Matériau avec une découpe affiché en arrière-plan

Mémo

- S'il est difficile de voir les motifs disposés, réglez le contraste de l'arrière-plan dans l'écran de réglages. Appuyez sur  sur l'écran de disposition du support pour afficher l'écran de réglages.

Arrière-plan   **OFF**

-  : assombrit l'image d'arrière-plan.
-  : éclaircit l'image d'arrière-plan.
- **OFF** : n'affiche pas l'image d'arrière-plan.

- 4** Appuyez sur la touche « Édition ».

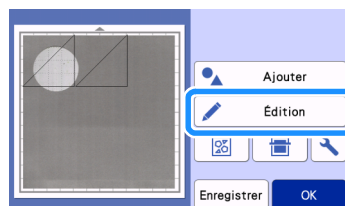

- L'écran de modification du support s'affiche.

Mémo

- Il est également possible de déplacer le motif en appuyant dessus et en le faisant glisser sur l'écran.

- 5** Déplacez les motifs à l'aide des fonctions de modification de la disposition.

- Pour plus de détails sur le déplacement des motifs, reportez-vous à la section « Fonctions de modification de la disposition » à la page 45.

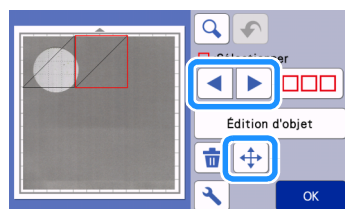

Mémo

- Le motif peut également être déplacé en appuyant sur le ou les motifs affichés dans l'écran de modification de la disposition et en les faisant glisser dans l'écran.

- 6** Vérifiez que les motifs à l'écran ne chevauchent pas les découpes dans le matériau d'arrière-plan, puis appuyez sur la touche « OK ».

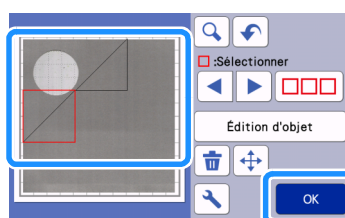

Mémo

- Lorsque le matériau numérisé est retiré, l'arrière-plan est effacé.

Fonctions de saisie de caractères

Vous pouvez sélectionner, modifier, découper et dessiner des caractères qui forment un motif unique. Sélectionnez le type de caractère dans l'écran de sélection de la catégorie du motif.



- ① Sélectionnez les caractères décoratifs. Vous pouvez modifier, découper et dessiner les caractères qui forment un motif. Pour plus de détails sur la modification, reportez-vous à la section « Fonctions de modification de motifs » à la page 43.
- ② Entrez la combinaison de caractères de votre choix.

Saisie du mot « RAINBOW » (arc-en-ciel)

- ① Sélectionnez la catégorie de police dans l'écran de sélection de la catégorie du motif.



- ② Appuyez sur le type de police choisi.



③ Entrez les caractères.

Le clavier est un QWERTY. Une fois les caractères saisis, appuyez sur la touche « OK ».

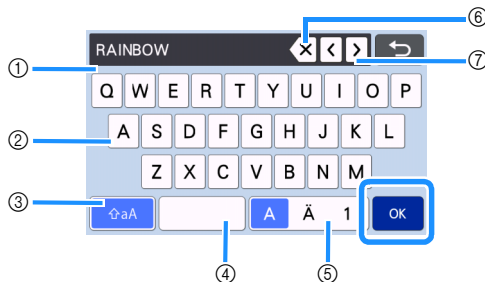

- ① Affichage de la saisie de caractères
- ② Touches de caractère
- ③ Touche de sélection majuscules/minuscules
- ④ Touche Espace
- ⑤ Touche de sélection des lettres/caractères accentués/chiffres
- ⑥ Touche de correction (supprime le dernier caractère affiché)
- ⑦ Touches de mouvement du curseur

Mémo

- Si les caractères saisis n'entrent pas dans la zone de découpe/tracé, la taille des caractères est automatiquement réduite.

④ Ajustez les réglages de la taille et de l'espacement des caractères.

Appuyez sur **+** ou **-** pour ajuster la taille ou l'espacement des caractères. Une fois ce réglage terminé, appuyez sur la touche « Placer ».

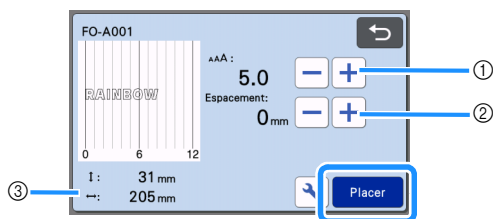

- ① Touches de réglage de la taille des caractères

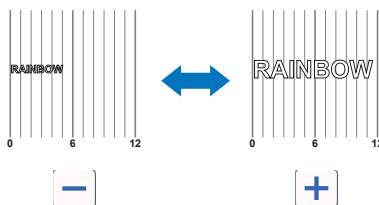

② Touches de réglage de l'espacement des caractères

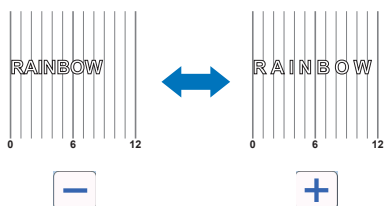

③ Taille de l'ensemble de la chaîne de caractères

5 Vérifiez la disposition des caractères.

Pour découper ou dessiner, appuyez sur la touche « OK ».

Pour enregistrer les caractères en tant que données, appuyez sur la touche « Enregistrer ».

Pour plus de détails sur l'enregistrement de données, reportez-vous à la section « Enregistrement » à la page 64.

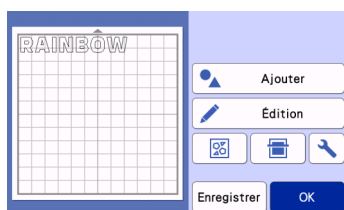

 **Mémo**

- Vous ne pouvez modifier que la chaîne de caractères dans son ensemble. Les caractères ne peuvent pas être modifiés individuellement.

FONCTIONS DE TRACÉ

Grâce au stylo et à son porte-stylo, vous pouvez tracer des motifs sur le matériau. Vous pouvez également tracer des motifs avec les rabats sur le matériau, puis les découper, à l'aide des réglages de rabat. Ces fonctions de tracé permettent de créer des pièces pour le quilting (courtepointe).

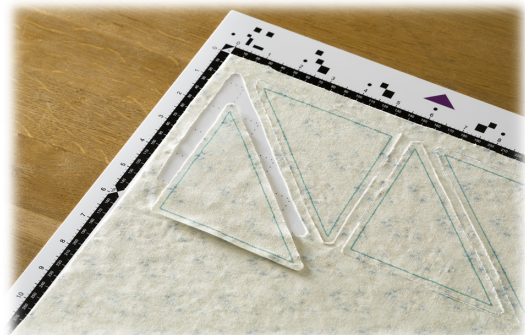

■ Préparation

Préparez les accessoires suivants pour le tracé. Vous devrez peut-être acheter certains articles supplémentaires en fonction du modèle de la machine.

- Porte-stylo
- Ensemble de stylos effaçables ou ensemble de stylos couleur
- Support adapté au matériau qui servira au traçage.
- Lame et support à lame de découpe adaptés au matériau qui doit être découpé.
- Support, feuille thermocollante pour appliqué ou feuille adhésive à haute adhérence pour tissu adaptée au tissu qui sera découpé ou sur lequel vous effectuerez un tracé.

Tracé

Dans cet exemple, nous allons tracer un motif intégré sur le matériau.

■ Préparation du porte-stylo

- 1 Appuyez sur le bouton au centre du porte-stylo pour déverrouiller puis ouvrir le couvercle.

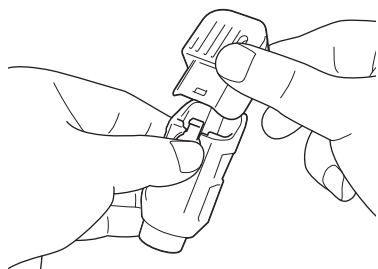

- 2 Ôtez le capuchon du stylo, puis insérez le stylo dans le porte-stylo, pointe vers le bas.

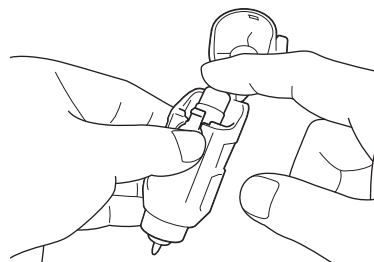

- 3 Refermez le couvercle du porte-stylo.

Remarque

- Après toute utilisation, retirez le stylo du porte-stylo, puis remettez le capuchon sur le stylo avant de le ranger.

■ Tracé

- 1 Saisissez la poignée du porte-stylo, puis montez le porte-stylo sur le chariot, le bouton d'ouverture de son couvercle orienté vers vous.

- Pour plus de détails, reportez-vous à la section « Installation et désinstallation du support à lame de découpe/porte-stylo » à la page 26.

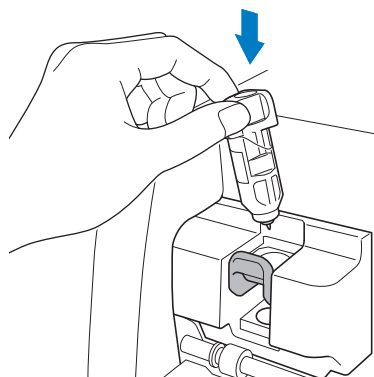

- 2 Sélectionnez et modifiez le motif.

- Pour plus d'information sur la sélection et la modification de motifs, reportez-vous à la section « Sélection et modification du premier motif » à la page 31.

- 3** Relevez le levier du scanner (sur le côté gauche de la machine) sur « 2 ».

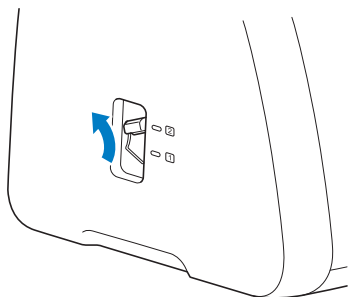

- 4** Chargez le support avec le matériau pour le tracé (découpe).

- Insérez doucement le support dans la fente d'entraînement, puis appuyez sur  sur le panneau de commande.
- Pour plus de détails sur l'insertion du support, reportez-vous à la section « Insertion du support » à la page 28.

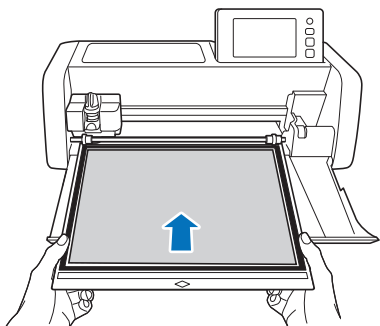

- 5** Sélectionnez « Tracé » sur l'écran d'aperçu.

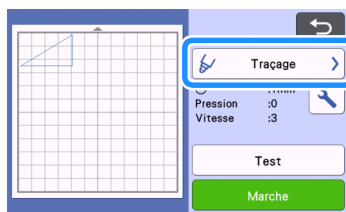

- La ligne de tracé (bleue) apparaît.

- 6** Réglez la vitesse et la pression de tracé.

Avant de tracer le motif, réglez la vitesse et la pression de tracé. L'écran de réglages vous permet d'effectuer ces ajustements. Appuyez sur .

- Appuyez sur  ou sur  pour modifier les réglages.



Remarque

- Si la pression de tracé est trop élevée, la pointe du stylo risque d'être endommagée. Choisissez un réglage adéquat.

Mémo

- Les réglages de la pression de tracé affecteront le résultat final. Utilisez le même matériau que celui sur lequel le motif est tracé pour procéder aux réglages.

- 7** Appuyez sur la touche « Marche » pour commencer le tracé.

Remarque

- Après toute utilisation, retirez le stylo du porte-stylo, puis remettez le capuchon sur le stylo avant de le ranger.

Découpe autour de tracés

Dans cet exemple, nous spécifierons un rabat pour un motif intégré, nous tracerons le motif, puis nous le découperons le long du contour.

■ Spécification d'un rabat

- 1** Sélectionnez le motif à tracer, puis appuyez sur la touche « Placer ».

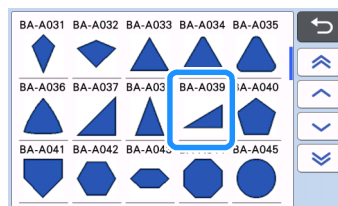

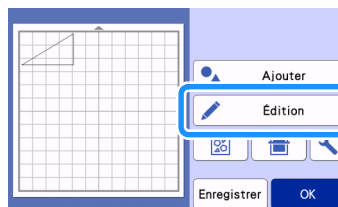

- L'écran de disposition du support s'affiche.

- 2** Appuyez sur la touche « Édition ».

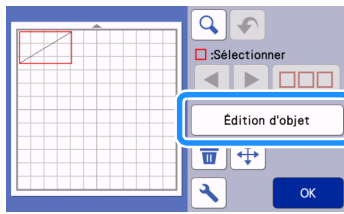

- 3 Appuyez sur la touche « Édition d'objet » de l'écran de modification du support.



- 4 Appuyez sur .

L'écran Rabat apparaît. Si la touche  est grisée, le rabat ne peut pas être appliqué.

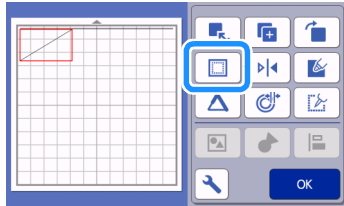



Mémo

- En fonction du motif, le rabat peut être appliqué par défaut. Vérifiez le réglage.
- Dans l'aperçu, le motif apparaît avec une ligne de tracé (bleue) et une ligne de découpe (noire).

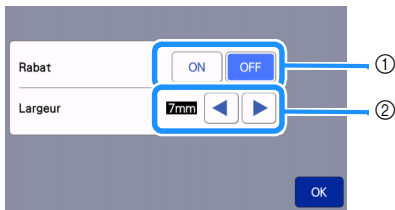
- 5 Spécifiez les réglages du rabat.



- Sélectionnez s'il faut ou non ajouter un rabat.
- Spécifiez la largeur (distance entre le contour et la ligne de découpe) du rabat. Appuyez sur  ou sur  pour modifier le réglage.

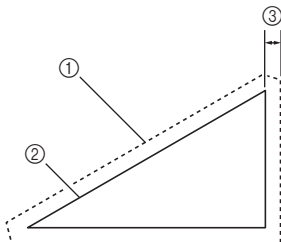

- Ligne du rabat
 - Contour du motif (ligne de couture)
 - Rabat
- Appuyez sur la touche « OK » pour terminer la spécification du réglage et retourner à l'écran de modification de l'objet.

- 6 Appuyez sur la touche « OK » de l'écran de modification de l'objet.

- 7 Appuyez sur la touche « OK » pour terminer la modification du motif.

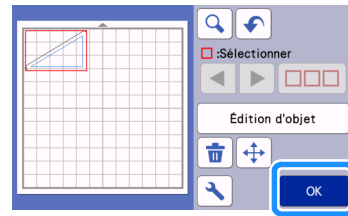

Mémo

- Pour tracer le rabat sur l'envers du tissu, retournez le motif.

Image de la partie du motif à créer

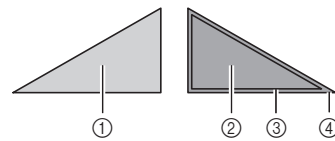

- Endroit du tissu
- Envers du tissu
- Ligne de tracé (ligne de couture)
- Ligne du rabat

- Une fois le tissu fixé sur le support, envers vers le haut, chargez le support dans la machine, retournez le motif, puis procédez au traçage et à la découpe.

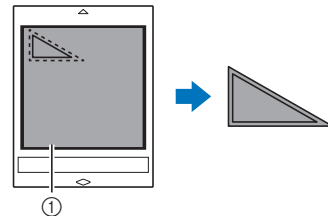

- Envers du tissu

8 Vérifiez la disposition du motif, puis appuyez sur la touche « OK ».

Lorsque vous utilisez du tissu, il se peut que la découpe des motifs ne soit pas parfaite s'ils se trouvent près du bord du tissu. Dans ce cas, déplacez les motifs afin qu'ils se trouvent à une distance d'au moins 10 mm du bord du tissu (le bord de la zone de découpe/tracé à l'écran).

- Pour modifier à nouveau la disposition des motifs après l'avoir vérifiée, appuyez sur la touche « Édition ». Pour plus de détails, reportez-vous à la section « Écran de disposition du support » à la page 44.
- Sélectionnez le réglage « Zone de découpe » approprié au support utilisé. (Voir page 10.)

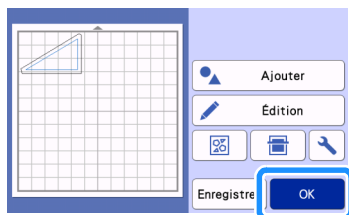

► L'écran d'aperçu s'affiche.

■ Insertion du matériau

Chargez le support avec le matériau pour la découpe (le tracé).

Lorsque vous tracez le rabat sur l'envers du tissu, fixez le matériau sur le support, envers vers le haut.

- Pour plus de détails sur la mise en place du matériau sur le support, reportez-vous à la section « Fixation du matériau sur le support » à la page 18.
- Insérez doucement le support dans la fente d'entraînement, puis appuyez sur  sur le panneau de commande.
- Pour plus de détails sur l'insertion du support, reportez-vous à la section « Insertion du support » à la page 28.

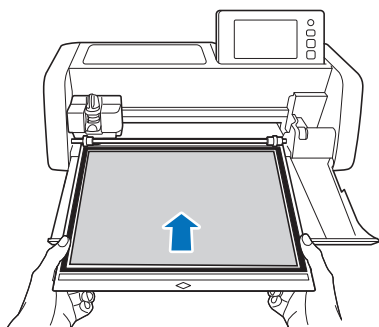

■ Tracé

1 Sélectionnez « Traçage » sur l'écran d'aperçu.

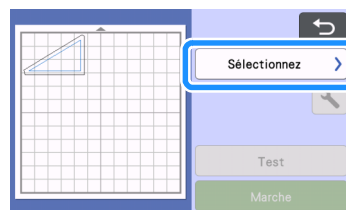

► La ligne à tracer apparaît.



2 Réglez la pression de traçage.

Pour plus de détails sur le réglage de la pression du traçage, reportez-vous à l'étape 6 (page 58) de la section « Tracé ».

3 Appuyez sur la touche « Marche » pour commencer le tracé.

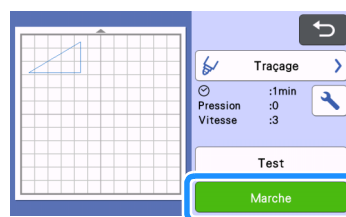

► Une fois le traçage terminé, un message s'affiche à l'écran. Après avoir appuyé sur la touche « OK », l'écran d'aperçu s'affiche.

- Pour effectuer des tests/essais de tracé afin de régler la pression de tracé, appuyez sur la touche « Test ». Pour plus de détails, reportez-vous à la section « Test de découpe (essai de découpe) » à la page 27.
- Pour découper autour des motifs tracés, laissez le support dans la fente sans appuyer sur , et suivez la procédure de découpe suivante.

■ Découpe

1 Sélectionnez « Découpe » sur l'écran d'aperçu.

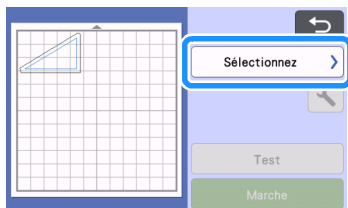

► La ligne sur laquelle il faudra découper apparaît.

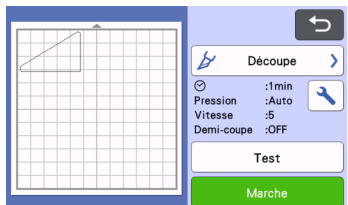

2 Retirez le porte-stylo, puis installez le support à lame.

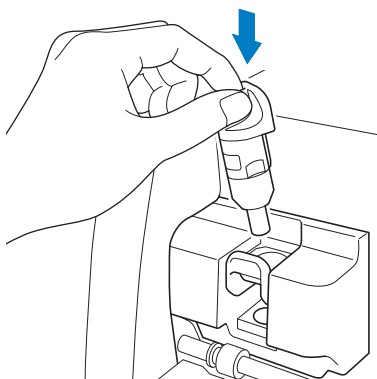

💡 Remarque

- Après toute utilisation, retirez le stylo du porte-stylo, puis remettez le capuchon sur le stylo avant de le ranger.
- Retirez le capuchon de protection du support à lame de découpe avant de l'installer dans le chariot de la machine.

⚠️ AVERTISSEMENT

- Ceci n'est pas un jouet et n'a pas été conçu pour être utilisé par des enfants. Pour éviter tout risque d'étouffement, ne laissez pas les bébés ou les enfants mettre les capuchons de protection dans leur bouche.

3 Appuyez sur la touche « Marche » pour commencer la découpe.

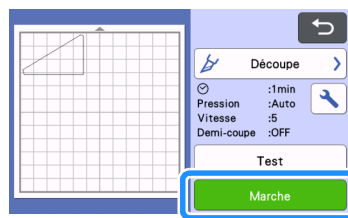

► Une fois la découpe terminée, l'écran d'aperçu s'affiche.

4 Appuyez sur  sur le panneau de commande pour faire sortir le support.

5 Enlevez les motifs du support.

- Pour plus de détails, reportez-vous à la section « Extraction du support » à la page 29.

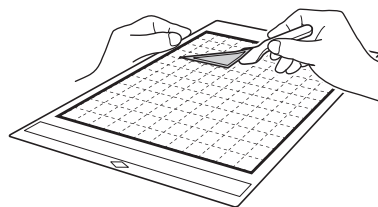

Utilisation des fonctions de tracé pour remplir les motifs/tracer un contour plus épais

❑ Précautions d'utilisation de la fonction de remplissage

- En fonction du matériau et du stylo utilisé, le matériau sur lequel un motif rempli est tracé risque d'être difficile à décoller ou de se déchirer. Effectuez des tests/essais de traçage avec le motif que vous souhaitez utiliser pour votre projet.
 - Vous ne pouvez pas remplir un motif de forme ouverte.
- Exemple :



- Lorsque vous spécifiez des réglages de remplissage, les réglages sont appliqués à tous les motifs sur l'écran de disposition des motifs.
- Vous ne pouvez pas spécifier à la fois les réglages de remplissage et ceux de ligne supplémentaire pour un même motif.

■ Remplissage de motifs

- 1 Appuyez sur  sur l'écran de modification de l'objet.

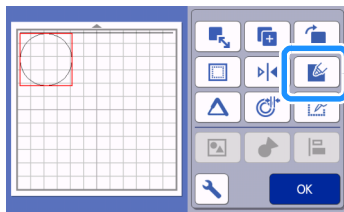

Écran de réglages



- 1 **Remplissage**
Sélectionnez de remplir ou non les motifs.

② Motif de remplissage

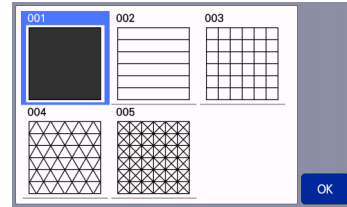

③ Espacement ligne rempl.

Définissez l'espacement des lignes de remplissage du motif.

④ Sens du remplissage

Définissez le sens du motif de remplissage.

■ Traçage de contours de motifs plus épais

Vous pouvez tracer des lignes supplémentaires pour épaissir le contour de vos motifs.

- 1 Appuyez sur  sur l'écran de modification de l'objet pour afficher l'écran de réglages du contour.

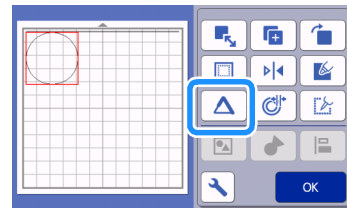

Écran de réglages

Remarque

- Les réglages de « Nbre lignes supplémentaires » et de « Espacement ligne suppl. » ne seront pas appliqués aux motifs pour lesquels des réglages de remplissage sont déjà appliqués.

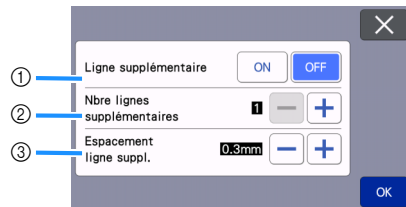

- 1 **Ligne supplémentaire**
Sélectionnez s'il faut ajouter des lignes ou non.
- 2 **Nbre lignes supplémentaires**
Indiquez le nombre de lignes à ajouter.

③ Espacement ligne suppl.

Indiquez l'espacement des lignes à ajouter.



Remarque

- Reportez-vous aux exemples suivants pour spécifier les réglages de « Nbre lignes supplémentaires » et de « Espacement ligne suppl. ».

- ① **Nbre lignes supplémentaires 1** : Une ligne est ajoutée.

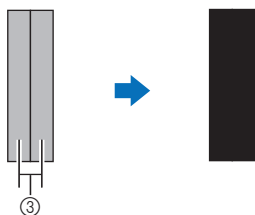

- ② **Nbre lignes supplémentaires 2** : Deux lignes sont ajoutées.

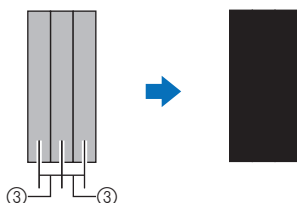

- ③ **Espacement ligne suppl.** : Ajuste l'espacement des lignes. En augmentant l'espacement, vous créez un espace entre les lignes.



Mémo

- L'apparence du tracé dépendra de l'épaisseur du stylet utilisé. Ajustez donc l'espacement en fonction de l'épaisseur du stylet.

FONCTIONS DE MÉMOIRE

Vous pouvez enregistrer et rappeler ultérieurement les motifs et les caractères disposés dans la zone de découpe/tracé.

- Pour plus de détails sur les formats de fichiers pouvant être importés dans la machine de découpe depuis un lecteur flash USB ou un ordinateur, reportez-vous à la section « Importation de modèles » à la page 66.
- S'il n'est pas possible d'identifier le nom du dossier/fichier de données (par exemple, parce que le nom contient des caractères spéciaux), le dossier/fichier ne s'affiche pas. Dans ce cas, renommez le fichier/dossier. Nous vous recommandons d'utiliser les 26 lettres de l'alphabet (majuscules et minuscules), les chiffres de 0 à 9, et les signes « - » et « _ ».

Remarque

- Même si les lecteurs flash USB sont largement utilisés, il est possible que certains d'entre eux ne soient pas compatibles avec cette machine. Veuillez visiter notre site Web « <http://s.brother/cpoac/> » pour plus de détails.

Enregistrement

Fonctions disponibles dans l'écran suivant

Écran de disposition du support

→ Didacticiel 1; étape ③ (page 32) de la section « Sélection et modification du deuxième motif »

- 1 Appuyez sur la touche « Enregistrer » pour afficher les options de destination du fichier.

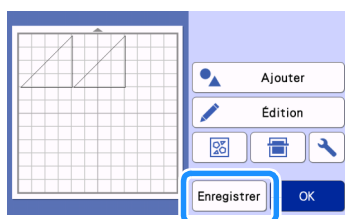

- 2 Pour enregistrer les données sur un lecteur flash USB, branchez celui-ci au port USB (pour un lecteur flash USB) de cette machine.

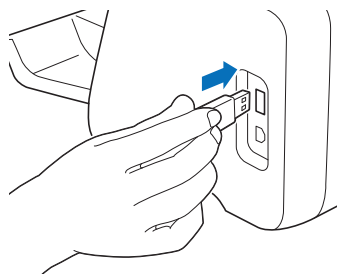

- 3 Appuyez sur l'emplacement du fichier pour enregistrer le fichier.

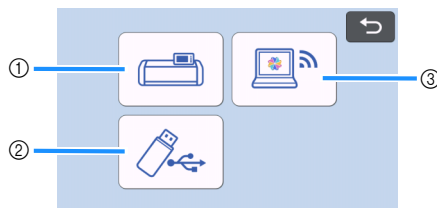

- ① Enregistrement dans la mémoire de la machine.
 - ▶ Une fois l'enregistrement terminé, le message suivant s'affiche, ainsi que le nom du fichier enregistré.

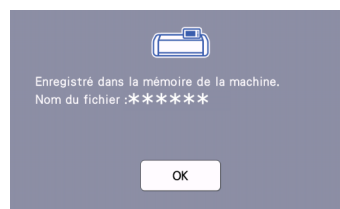

- ② Enregistrement sur le lecteur flash USB.
 - ▶ Une fois l'enregistrement terminé, le message suivant s'affiche, ainsi que le nom du fichier enregistré.



- Le nom du fichier enregistré avec l'extension « .fcm » est automatiquement attribué.

Remarque

- Ne retirez pas le lecteur flash USB lorsque des données sont en cours d'enregistrement.
- ③ Enregistrez dans CanvasWorkspace.
 - Utilisez la fonction de réseau sans fil pour transférer des motifs vers CanvasWorkspace. Cette fonction n'est disponible que lorsque la configuration du réseau sans fil de la machine et l'enregistrement de la machine dans CanvasWorkspace ont été réalisés. Pour plus de détails sur les méthodes de configuration, reportez-vous à la section « FONCTION DE CONNEXION AU RÉSEAU SANS FIL » à la page 85.
 - Les données transférables ne peuvent être envoyées à CanvasWorkspace qu'un fichier à la fois.

- Une fois l'enregistrement terminé, le message suivant s'affiche. Pour plus de détails sur la vérification des données enregistrées dans CanvasWorkspace, reportez-vous à la section Aide de CanvasWorkspace.



- 4 Appuyez sur la touche « OK » pour terminer l'enregistrement des données.

Récup données

- 1 Appuyez sur la touche « Récup données » sur l'écran d'accueil pour afficher l'écran de sélection de la source du rappel.

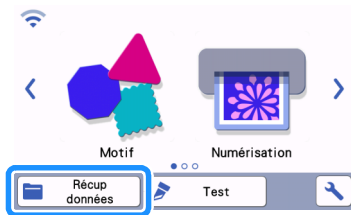

- 2 Pour utiliser des données provenant d'un lecteur flash USB, branchez celui-ci au port USB (pour un lecteur flash USB) de cette machine.

- 3 Appuyez sur l'endroit où vous avez enregistré le motif à rappeler, puis sélectionnez le motif.

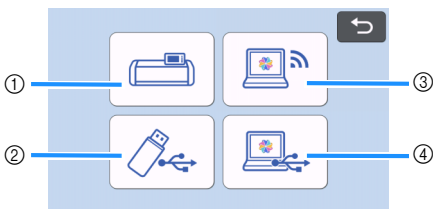

- 1 Touche de rappel depuis la mémoire de la machine
- 2 Touche de rappel depuis le lecteur flash USB
- 3 Touche de rappel depuis CanvasWorkspace (par le biais d'une connexion à un réseau sans fil)
- 4 Touche de rappel depuis CanvasWorkspace (à l'aide d'un câble USB)

- 1 Rappel depuis la mémoire de la machine.
- Appuyez sur le motif à rappeler et à afficher.

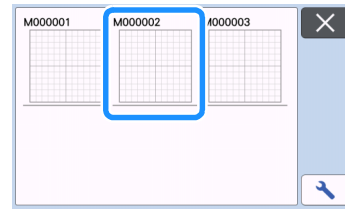

- 2 Rappel depuis un lecteur flash USB.
- Si des dossiers sont présents sur le lecteur flash USB, appuyez sur un dossier pour afficher la liste des motifs qu'il contient.
 - Si plusieurs dossiers ou motifs se trouvent sur le lecteur, appuyez sur les touches flèches de l'écran pour faire défiler vers le bas ou vers le haut.

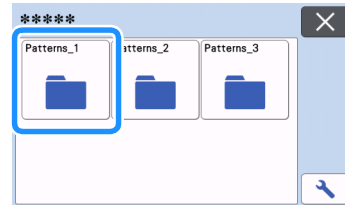

Mémo

- Il est possible qu'un certain temps soit nécessaire à la détection du lecteur flash USB. Patientez 5 à 6 secondes après l'insertion du lecteur flash USB avant d'appuyer sur une touche. (La durée varie selon le lecteur flash USB.)
- Si vous utilisez un lecteur flash USB avec indicateur d'accès, attendez que l'indicateur arrête de clignoter.
- Si une erreur est indiquée, appuyez sur de nouveau.

- Appuyez sur le motif à rappeler et à afficher.

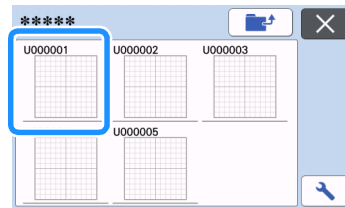

Mémo

- Quand vous rappelez des données de motif qui se trouvent dans la mémoire de la machine ou dans un lecteur flash USB, la taille des miniatures d'aperçu peut être modifiée.

Appuyez sur pour afficher l'écran de réglages, puis appuyez sur ou sur pour modifier la taille.

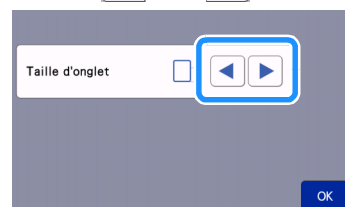

- ③ Rappel depuis CanvasWorkspace (par le biais d'une connexion à un réseau sans fil).
 - ▶ Le motif transféré depuis CanvasWorkspace apparaît sur l'écran de disposition du support. Pour plus de détails, reportez-vous à la section « Rappel des motifs transférés de CanvasWorkspace (à l'aide d'un réseau sans fil) » à la page 92.
- ④ Rappel depuis CanvasWorkspace (à l'aide d'un câble USB).
 - ▶ Le motif transféré depuis CanvasWorkspace apparaît sur l'écran de disposition du support. Pour plus de détails, reportez-vous à la section « Rappel de motifs transférés depuis CanvasWorkspace (à l'aide d'un câble USB) (compatible uniquement avec Windows) » à la page 93.

4 Vérifiez l'aperçu de la disposition du motif à l'écran, puis appuyez sur la touche « OK ».

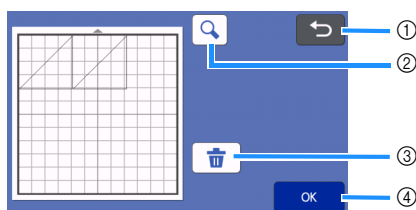

- ① **Touche de retour**
Appuyez sur cette touche pour revenir à la liste des motifs de la destination.
- ② **Touche de zoom**
Appuyez sur cette touche pour afficher les motifs en mode de zoom.
- ③ **Touche de suppression**
Appuyez sur cette touche pour supprimer les données pour la disposition des motifs affichée.
- ④ **Touche OK**
Appuyez sur cette touche pour rappeler les données de disposition des motifs.

Mémo

- Même si un rabat a été enregistré avec le ou les motifs (reportez-vous à la section « Découpe autour de tracés » à la page 58), le réglage « Rabat » spécifié dans l'écran de réglages sera prioritaire et sera donc appliqué. Si nécessaire, ajustez le réglage « Rabat » dans l'écran de réglages (reportez-vous à la section « Rabat » à la page 11).

Importation de modèles

■ Formats de fichiers importables

Outre le format FCM, les fichiers aux formats suivants peuvent être importés dans la machine.

- Données de broderie au format PHC/PHX/PES (modèles compatibles et par le biais d'un lecteur flash USB uniquement) : Pour plus de détails, reportez-vous à la section page 97.
- Format SVG (Scalable Vector Graphics : format d'image vectorielle pour la description d'images en deux dimensions). Les données « .svg » s'affichent dans l'écran de liste de motifs par nom de fichier (l'image ne peut être affichée).

Mémo

- Les images vectorielles importées s'affichent dans l'écran de modification une fois converties. Cette fonction vous permet de n'importer que les données vectorielles. Les images, le texte, la largeur de la ligne, le dégradé, l'opacité et tout autre style ou attribut de la ligne ne seront pas importés.

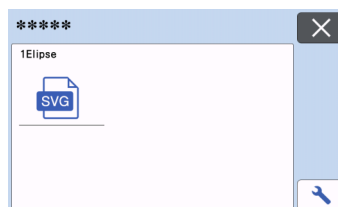

Chapitre 4 FONCTIONS DE NUMÉRISATION

NUMÉRISATION POUR LA DÉCOUPE (Découpe directe)

Une image imprimée (sur papier/autocollant), un papier estampillé ou une illustration dessinée à la main peuvent être numérisés, et leurs contours peuvent être découpés ou reproduits. Cette fonctionnalité est utile pour la numérisation d'images et la découpe pour des créations en papier kraft.



Didacticiel 4 - Numérisation et découpe

Dans ce didacticiel, nous numériserons une illustration dessinée sur papier avant d'en découper les contours.

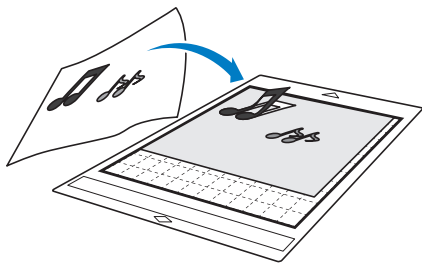

■ Préparation

1 Préparez le modèle original.



Lorsque vous utilisez le mode « Découpe directe », utilisez des originaux correspondant aux caractéristiques suivantes :

- Les motifs sont dessinés avec netteté, sans gradation de couleur, décoloration ni flou.
- La finition n'est pas extrêmement complexe.



2 Appuyez sur pour mettre la machine sous tension.

- Pour plus de détails, reportez-vous à la section « Mise sous/hors tension de la machine » à la page 8.

3 Placez le support à lame de découpe dans le chariot de la machine.

- Pour plus de détails, reportez-vous à la section « Installation et désinstallation du support à lame de découpe/porte-stylo » à la page 26.

■ Numérisation

En fonction de la couleur de l'illustration, celle-ci peut être numérisée en mode de reconnaissance niveaux de gris ou couleur.

1 Appuyez sur la touche « Numérisation » dans l'écran d'accueil pour sélectionner le mode de numérisation.

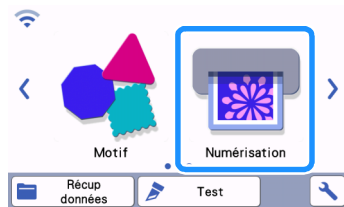

2 Sélectionnez « Découpe directe » dans l'écran de sélection du mode de numérisation.

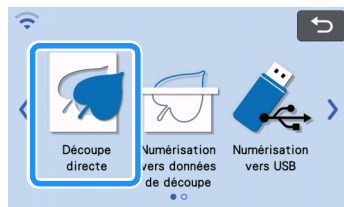

► Un message s'affiche.

3 Sur l'écran de sélection de la destination des données de découpe, appuyez sur .



4 Sélectionnez le mode de numérisation en fonction du matériau à numériser.



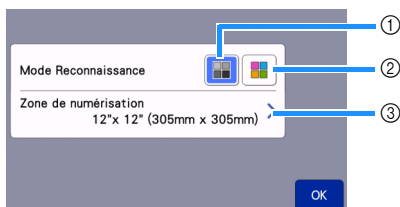
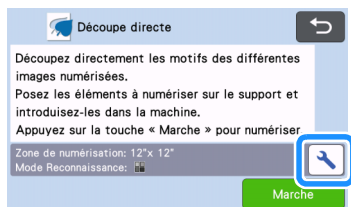

- Testez d'abord le mode de reconnaissance niveaux de gris. Si les données de découpe créées ne correspondent pas à vos attentes, essayez le mode de reconnaissance couleur.



① Mode de reconnaissance niveaux de gris

Les données de découpe sont créées après que l'illustration soit convertie en niveaux de gris. La numérisation en mode de reconnaissance niveaux de gris s'adapte mieux aux illustrations dont les contours sont clairs ou aux différences de luminosité. Dans ce mode, le traitement est plus rapide qu'en mode de reconnaissance couleur. Si des objets adjacents sont de la même couleur après qu'une illustration a été convertie en niveaux de gris, sélectionnez le mode de reconnaissance couleur.

Exemples d'illustrations appropriées au mode de reconnaissance niveaux de gris :

Exemple	Résultat
Contours nets 	
Différence nette de luminosité entre l'arrière-plan et l'illustration 	

Mémo

- Les bords des illustrations dans une couleur dont la luminosité est identique à celle de l'arrière-plan (voir ci-dessous) ne peuvent pas être détectés. Dans ce cas, utilisez le mode de reconnaissance couleur.







- ① Arrière-plan et illustration dans des couleurs dont la luminosité est identique.

② Mode de reconnaissance couleur

Les données de découpe sont créées sans que l'illustration soit convertie en niveaux de gris. La création de données dans ce mode peut nécessiter plus de temps, selon le motif.

- * Le réglage par défaut pour la numérisation est le mode de reconnaissance niveaux de gris.

Exemples d'illustrations appropriées au mode de reconnaissance couleur :

Exemple	Résultat
Illustrations dont la couleur est aussi claire que l'arrière-plan 	
Illustrations dont la couleur est aussi foncée que l'arrière-plan 	

③ Zone de numérisation

L'écran de réglages de la taille de numérisation s'affiche. La taille de la zone de numérisation peut être sélectionnée. Les tailles de zone de numérisation disponibles diffèrent selon le modèle.

5 Fixez l'original à numériser sur le support.

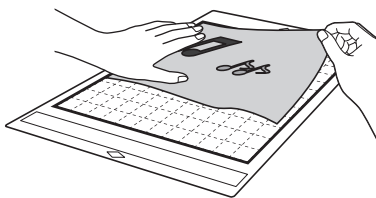

Mémo

- En mode « Découpe directe », vous ne pouvez pas utiliser le support de numérisation.
- Selon le modèle de la machine, la taille des supports pouvant être utilisés diffère. Vérifiez la « Zone numérisation max » sous « Information sur la machine » sur l'écran de réglages (page 12).
- Avant de fixer le matériel au support, utilisez un coin de la face adhésive du support pour tester sa mise en place.

6 Tout en maintenant le support à plat et en l'insérant légèrement sous les rouleaux d'entraînement placés sur les côtés gauche et droit de la fente d'entraînement, appuyez sur

 sur le panneau de commande.

- Pour plus de détails, reportez-vous à la section « Insertion du support » à la page 28.

7 Appuyez sur la touche « Marche » pour démarrer la numérisation.

Remarque

- Quand le levier du scanner est relevé, le message suivant s'affiche.

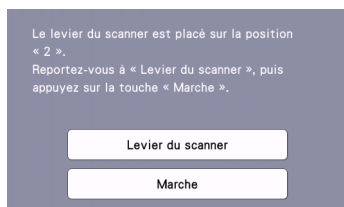

Si la numérisation est effectuée avec le levier relevé, le résultat peut être flou.

■ Création de données de découpe

La procédure de création des données de découpe diffère en fonction du mode.

□ Mode de reconnaissance niveaux de gris

1 Vérifiez l'image numérisée, puis appuyez sur la touche « OK ».

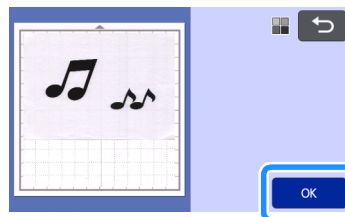

2 Sur l'écran de rognage de l'image, à l'aide du stylet, faites glisser pour rogner l'image à la taille à laquelle vous souhaitez l'importer.

- Pendant le rognage, la touche « OK » devient « Aperçu ».
- ▶ Si des lignes de découpe sont créées, le contour de l'illustration numérisée sera noir.

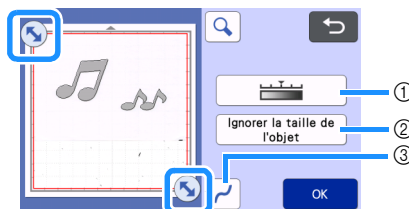

- ① **Touche de niveau de détection d'image**
Permet d'ajuster le niveau de détection de l'image.
- ② **Touche Ignorer la taille de l'objet**
De petits motifs superflus (lignes en pointillés, etc.) peuvent être supprimés des données de découpe. Pour plus de détails, reportez-vous à la section « Indication sur « Ignorer la taille de l'objet » » à la page 79.
- ③ **Touche de réglage du lissage**
Permet de spécifier le niveau de lissage appliqué au contour de l'image. Pour plus de détails, reportez-vous à la section « Réglage du niveau de détection d'image » à la page 79.

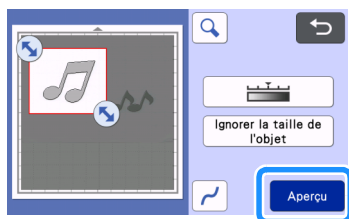

- 3 Appuyez sur la touche « Aperçu » pour confirmer la zone de découpe.



► Seules les lignes de découpe apparaissent.

- 4 Appuyez sur la touche « OK » de l'écran de disposition du support.



- Appuyez sur la touche « Édition » pour remplir des motifs ou rendre des contours plus épais. Pour plus de détails, reportez-vous à la section « Utilisation des fonctions de tracé pour remplir les motifs/tracer un contour plus épais » à la page 62. De plus, un motif peut être supprimé, ou plusieurs motifs peuvent être sélectionnés. Pour plus de détails sur la sélection de plusieurs motifs, reportez-vous à la section « Sélection de plusieurs motifs » à la page 41.
- Appuyez sur  ou  pour modifier les données de découpe importées. Pour plus de détails, reportez-vous à la section « Fonctions de découpe avancée pour « Découpe directe » » à la page 71.

- 5 Sélectionnez « Découpe » sur l'écran d'aperçu.

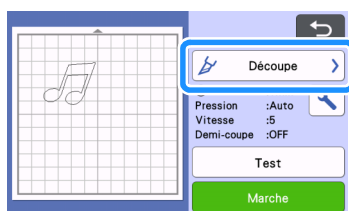

- 6 Appuyez sur la touche « Marche » pour commencer la découpe.

- Pour plus de détails sur l'extraction du support après la découpe, suivez la procédure de la section « Extraction du support » à la page 29.

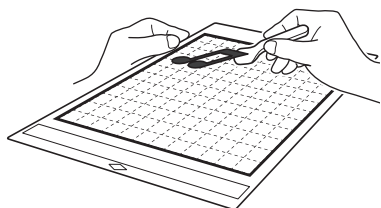

Mode de reconnaissance couleur

- 1 Sur l'écran de rognage de l'image, à l'aide du stylet, faites glisser  pour rogner l'image à la taille à laquelle vous souhaitez l'importer, puis appuyez sur la touche « OK ».



Mémo

- Si vous rognez l'image à la taille souhaitée, le délai de conversion en données de découpe peut être réduit.

- 2 Vérifiez l'image importée dans l'écran de modification de l'image.

- Les données de découpe créées apparaissent sous la forme de lignes noires.

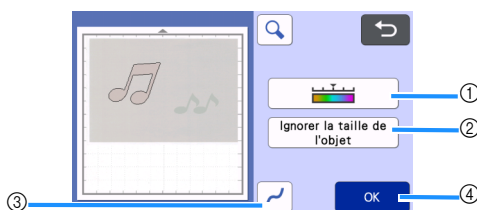

1 Touche de niveau de détection d'image

Si les lignes de découpe n'ont pas été correctement détectées, changez le nombre de couleurs devant être détectées. Si une couleur qui apparaît comme une seule et même couleur est détectée comme étant composée de plusieurs couleurs, réduisez le nombre de couleurs. Si des couleurs adjacentes dont la luminosité est similaire sont détectées comme une seule et même couleur, augmentez le nombre de couleurs.



original

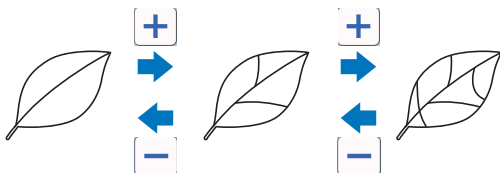

② **Touche Ignorer la taille de l'objet**

De petits motifs superflus (lignes en pointillés, etc.) peuvent être supprimés des données de découpe. Pour plus de détails, reportez-vous à la section « Indication sur « Ignorer la taille de l'objet » » à la page 79.

③ **Touche de réglage du lissage**

Permet de spécifier le niveau de lissage appliqué au contour de l'image. Pour plus de détails, reportez-vous à la section « Réglage du niveau de détection d'image » à la page 79.

④ **Touche OK**

Appuyez sur la touche « OK » pour appliquer les réglages. Pendant le rognage, la touche « OK » devient « Aperçu ». Après le rognage, appuyez sur la touche « Aperçu » pour vérifier le résultat du rognage.

Mémo

- Lorsque vous réalisez une estampille, par exemple, l'image peut ne pas être convertie en données de découpe si elle contient un dégradé ou des zones n'étant pas complètement colorées.

③ **Appuyez sur la touche « OK ».**



- Appuyez sur ou pour modifier les données de découpe importées. Pour plus de détails, reportez-vous à la section « Fonctions de découpe avancée pour « Découpe directe » » à la page 71.
 - Appuyez sur la touche « Édition » pour remplir des motifs ou rendre des contours plus épais. Pour plus de détails, reportez-vous à la section « Utilisation des fonctions de tracé pour remplir les motifs/tracer un contour plus épais » à la page 62. De plus, un motif peut être supprimé, ou plusieurs motifs peuvent être sélectionnés. Pour plus de détails sur la sélection de plusieurs motifs, reportez-vous à la section « Sélection de plusieurs motifs » à la page 41.
- ▶ Seules les lignes de découpe apparaissent.

④ **Sélectionnez « Découpe » sur l'écran d'aperçu.**

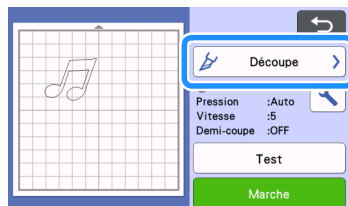

⑤ **Appuyez sur la touche « Marche » pour commencer la découpe.**

- Pour plus de détails sur l'extraction du support après la découpe, suivez la procédure de la section « Extraction du support » à la page 29.

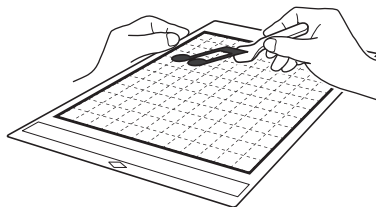

Fonctions de découpe avancée pour « Découpe directe »

■ **Distance par rapport au contour**

Utilisez cette fonction pour découper le support tout en ajoutant un contour aux motifs. Indiquez la distance entre la ligne de découpe et le contour de l'image numérisée.

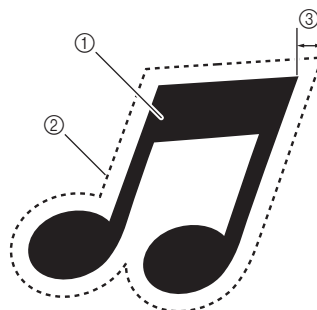

- ① Contour du motif
- ② Ligne de découpe
- ③ Distance par rapport au contour



Fonctions disponibles dans l'écran suivant

Écran de disposition du support	→Didacticiel 4; étape ④ (page 70) de la section « Mode de reconnaissance niveaux de gris » ou étape ③ (page 71) de la section « Mode de reconnaissance couleur »
--	--

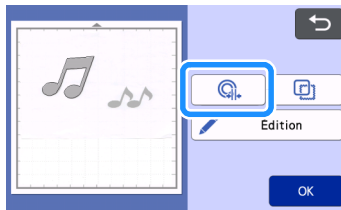
1 Appuyez sur .



► L'écran de réglages s'affiche.

2 Appuyez sur  ou sur  pour modifier le réglage.

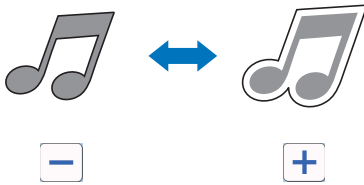

■ Contours et cadres

Il est possible de définir n'importe quelle forme comme ligne de découpe pour l'image numérisée.

Fonctions disponibles dans l'écran suivant

Écran de disposition du support	→Didacticiel 4; étape 4 (page 70) de la section « Mode de reconnaissance niveaux de gris » ou étape 3 (page 71) de la section « Mode de reconnaissance couleur »
---------------------------------	--

1 Appuyez sur .

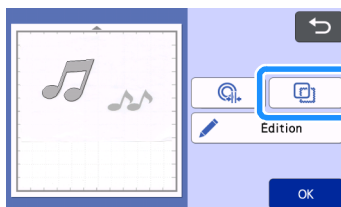

► L'écran de réglages s'affiche.

2 Sélectionnez la forme de la ligne de découpe.

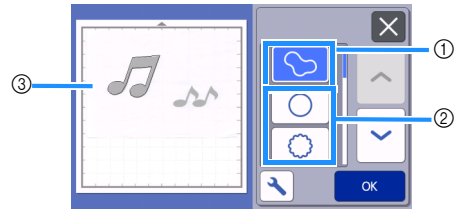

① Contours

Appuyez sur cette touche pour créer une ligne de découpe qui suit le contour de l'image numérisée.

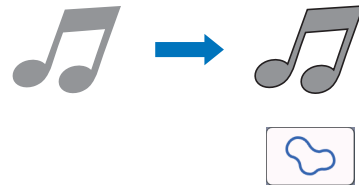

② Cadres

Appuyez sur la touche correspondant au cadre souhaité afin de l'ajouter à l'image numérisée et de créer une ligne de découpe qui suit sa forme.

- S'il y a plusieurs images, vous pouvez définir un cadre pour chaque image.

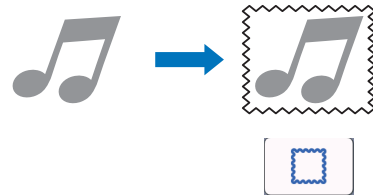

③ Affichage de l'aperçu

Permet d'afficher un aperçu de l'image avec la ligne de découpe du cadre sélectionné.

CRÉATION DE DONNÉES DE DÉCOUPE (Numérisation vers données de découpe)

Vous pouvez numériser une image, un motif imprimé ou une illustration dessinée à la main, puis les convertir en lignes de découpe pour la découpe/le tracé à l'aide de cette machine, et les enregistrer sous forme de données.



Didacticiel 5 - Création de données de découpe

Dans ce didacticiel, nous enregistrerons une illustration dessinée sur papier sous forme de données de découpe.

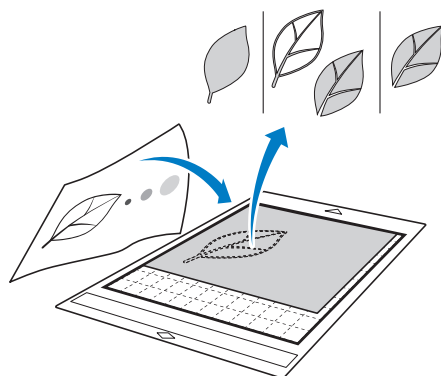

■ Préparation du matériel

Lorsque vous utilisez le mode « Numérisation vers données de découpe », utilisez des originaux correspondant aux caractéristiques suivantes :

- Les motifs sont dessinés avec netteté, sans gradation de couleur, décoloration ni flou.
- La finition n'est pas extrêmement complexe.



■ Numérisation

- 1 Appuyez sur la touche « Numérisation » dans l'écran d'accueil pour sélectionner le mode de numérisation.

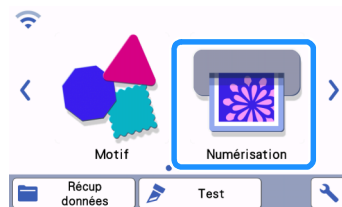

- 2 Sélectionnez « Numérisation vers données de découpe » dans l'écran de sélection du mode de numérisation.

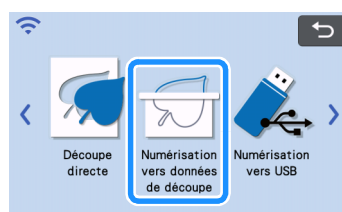

► Un message s'affiche.

- 3 Appuyez sur , sélectionnez le mode de numérisation, puis appuyez sur la touche « OK ».

- Testez d'abord le mode de reconnaissance niveaux de gris. Si les données de découpe créées ne correspondent pas à vos attentes, essayez le mode de reconnaissance couleur.

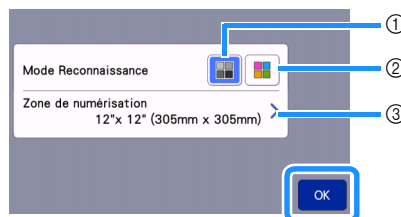
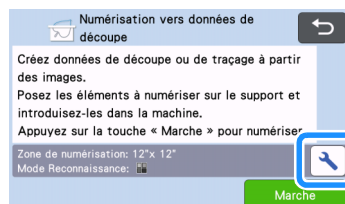

- 1 **Mode de reconnaissance niveaux de gris**

Les données de découpe sont créées après que l'illustration soit convertie en niveaux de gris. La numérisation en mode de reconnaissance niveaux de gris s'adapte mieux aux illustrations dont les contours sont clairs ou aux différences de luminosité. Dans ce mode, le traitement est plus rapide qu'en mode de reconnaissance couleur.





Si des objets adjacents sont de la même couleur après qu'une illustration a été convertie en niveaux de gris, sélectionnez le mode de reconnaissance couleur.

② Mode de reconnaissance couleur

Les données de découpe sont créées sans que l'illustration soit convertie en niveaux de gris. La création de données dans ce mode peut nécessiter plus de temps.

- * Le réglage de reconnaissance couleur par défaut est le mode de reconnaissance niveaux de gris.

Exemples d'illustrations appropriées au mode de reconnaissance :

Exemple		Mode de reconnaissance recommandé
Contours nets		Mode de reconnaissance niveaux de gris
		
<ul style="list-style-type: none">• Différence nette de luminosité entre l'arrière-plan et l'illustration• Luminosité différente de couleurs adjacentes		
<ul style="list-style-type: none">• Luminosité similaire de couleurs adjacentes		Mode de reconnaissance couleur

Mémo

- Les bords de couleurs adjacentes dont la luminosité est identique (voir ci-dessous) ne peuvent pas être détectés. Dans ce cas, utilisez le mode de reconnaissance couleur.

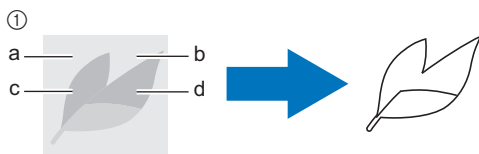

- ① « a » et « b », ainsi que « c » et « d » ont la même luminosité.

③ Zone de numérisation

L'écran de réglages de la taille de numérisation s'affiche. La taille de la zone de numérisation peut être sélectionnée. Les tailles de zone de numérisation disponibles diffèrent selon le modèle.

4 Fixez l'original au support, puis chargez le support dans la fente d'entraînement.

- Insérez doucement le support dans la fente d'entraînement, puis appuyez sur  sur le panneau de commande.
- Pour plus de détails sur l'insertion du support, reportez-vous à « Insertion du support » à la page 28.

Mémo

- Selon le modèle de la machine, la taille des supports pouvant être utilisés diffère. Vérifiez la « Zone numérisation max » sous « Information sur la machine » sur l'écran de réglages (page 12).

5 Appuyez sur la touche « Marche » pour démarrer la numérisation.

- Quand le levier du scanner est relevé, un message de confirmation s'affiche. Pour plus de détails, reportez-vous à l'étape 7 de la section « Numérisation » du « Didacticiel 4 - Numérisation et découpe » à la page 67.
 - Une fois cette étape terminée, l'image numérisée s'affiche à l'écran.

■ Création de données de découpe

La procédure de création des données de découpe diffère en fonction du mode.

□ Mode de reconnaissance niveaux de gris

1 Sélectionnez le type de ligne de découpe dans l'écran de modification de l'image.

La forme de l'image est détectée et les lignes de découpe sont créées sur la base de l'une des trois normes. Pour cet exemple, appuyez sur  pour créer des lignes de découpe en utilisant la détection de zone.

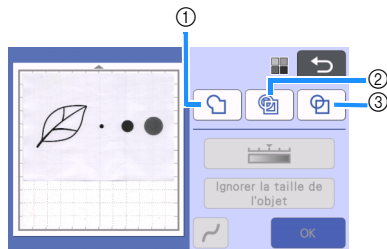

① Détection de contour

Si vous souhaitez découper/tracer le long du contour d'une image, sélectionnez cette option afin de convertir le contour de l'image en ligne de découpe. Cette option est utile pour enregistrer sous forme de données une illustration dessinée pour un appliqué.

② Détection de zone

Sélectionnez cette option pour détecter les parties colorées d'une image qui apparaissent sous forme de zones et pour créer une ligne de découpe autour de chaque zone. Des découpes peuvent être créées à l'aide de lignes épaisses dessinées à la main, telles que des bords d'images ou des illustrations de texte. Cette option vous permet non seulement d'utiliser les motifs découpés, mais aussi le matériau à partir duquel les parties sont découpées, tel que la dentelle.

③ Détection de ligne (mode de reconnaissance niveaux de gris uniquement)







Sélectionnez cette option pour détecter le centre des lignes et les convertir en une ligne de découpe. Cette option est utile pour détecter des motifs constitués de plusieurs parties et créer des lignes de découpe pour chaque partie.

Mémo





- Les lignes plus épaisses que 1,5 mm ne sont pas détectées comme étant des lignes.

Différence de lignes de découpe en fonction de la norme de détection

Exemple 1

	① Détection de contour	② Détection de zone	③ Détection de ligne
Original			
Lignes de découpe			
Projet fini après la découpe			

Exemple 2

	① Détection de contour	② Détection de zone	③ Détection de ligne
Original			
Lignes de découpe			Ne s'applique pas étant donné qu'il n'y a aucun contour pour aucune des couleurs de l'original.
Projet fini après la découpe			

2 Utilisez le stylet pour appuyer sur  et le faire glisser sur l'écran pour rogner les lignes de découpe.

- Pendant le rognage, la touche « OK » devient « Aperçu ». Appuyez sur la touche « Aperçu » pour confirmer la zone de découpe.

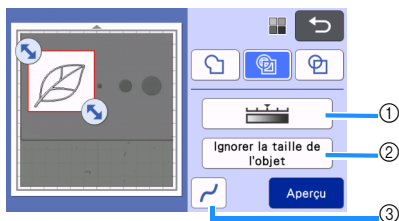

- 1 Touche de niveau de détection d'image**
Permet d'ajuster le niveau de détection de l'image.
- 2 Touche Ignorer la taille de l'objet**
De petits motifs superflus (lignes en pointillés, etc.) peuvent être supprimés des données de découpe. Pour plus de détails, reportez-vous à la section « Indication sur « Ignorer la taille de l'objet » » à la page 79.
- 3 Touche de réglage du lissage**
Permet de spécifier le niveau de lissage appliqué au contour de l'image. Pour plus de détails, reportez-vous à la section « Réglage du niveau de détection d'image » à la page 79.

Mode de reconnaissance couleur

1 Dans l'écran de rognage de l'image, à l'aide du stylet, faites glisser  pour couper l'image à la taille à laquelle vous souhaitez l'importer.

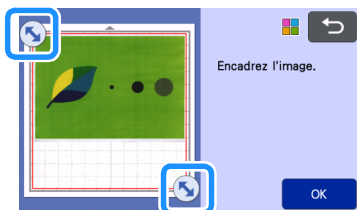

 **Mémo**

- Si vous rognez l'image à la taille souhaitée, le délai de conversion en données de découpe peut être réduit.

2 Appuyez sur la touche « OK » pour confirmer la zone de découpe.





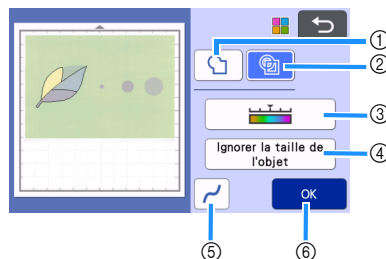

3 Sélectionnez la norme de détection dans l'écran de modification de l'image.

La forme de l'image est détectée et les lignes de découpe sont créées sur la base de l'une des deux normes. Pour cet exemple, appuyez sur  pour créer des lignes de découpe en utilisant la détection de zone. Pour plus de détails sur les normes de détection, reportez-vous à l'étape 1 de la section « Mode de reconnaissance niveaux de gris ».



- 1 Touche de détection de contour**
- 2 Touche de détection de zone**

Différence de lignes de découpe en fonction de la norme de détection

	① Détection de contour	② Détection de zone
Original		
Lignes de découpe		
Projet fini après la découpe		

- 3 Touche de niveau de détection d'image**
Si les lignes de découpe n'ont pas été correctement détectées, changez le nombre de couleurs devant être détectées. Si une couleur qui apparaît comme une seule et même couleur est détectée comme étant composée de plusieurs couleurs, réduisez le nombre de couleurs. Si des couleurs adjacentes dont la luminosité est similaire sont détectées comme une seule et même couleur, augmentez le nombre de couleurs.

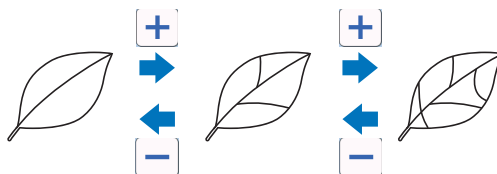

④ Touche Ignorer la taille de l'objet

De petits motifs superflus (lignes en pointillés, etc.) peuvent être supprimés des données de découpe. Pour plus de détails, reportez-vous à la section « Indication sur « Ignorer la taille de l'objet » » à la page 79.

⑤ Touche de réglage du lissage

Permet de spécifier le niveau de lissage appliqué au contour de l'image. Pour plus de détails, reportez-vous à la section « Pour spécifier le lissage » à la page 80.

⑥ Touche OK

Appuyez sur la touche « OK » pour appliquer les réglages. Lorsque le nombre de couleurs est modifié, la touche « OK » devient « Aperçu ». Une fois que vous avez modifié le nombre de couleurs, appuyez sur la touche « Aperçu » pour vérifier le résultat.

Mémo

- Lorsque vous réalisez une estampille, par exemple, l'image peut ne pas être convertie en données de découpe si elle contient un dégradé ou des zones n'étant pas complètement colorées.

■ Enregistrement des données

1 Sélectionnez la destination d'enregistrement des données.

Sélectionnez l'emplacement de votre choix. Pour cet exemple, sélectionnez la machine.

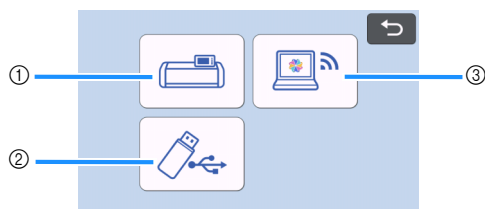

- ① Enregistrement dans la mémoire de la machine.
 - ② Enregistrement sur le lecteur flash USB.
 - ③ Transfert vers CanvasWorkspace.
- Lorsque vous appuyez sur une touche, l'enregistrement des données commence. Une fois l'enregistrement terminé, le message suivant s'affiche.

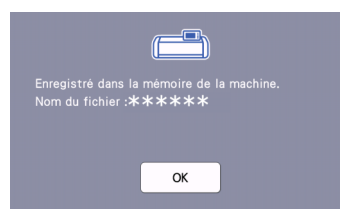

2 Appuyez sur la touche « OK » pour terminer l'enregistrement des données.

3 Appuyez sur sur le panneau de commande pour enlever le support, puis enlevez l'original du support.

■ Rappel des données de découpe

Les données de découpe enregistrées peuvent être rappelées pour la découpe.

1 Fixez le matériau à découper au support, puis insérez celui-ci.

- Pour plus de détails sur la fixation du matériau, reportez-vous à la section « Fixation du matériau sur le support » à la page 18.
- Pour plus de détails sur l'insertion du support, reportez-vous à « Insertion du support » à la page 28.

2 Rappelez les données de découpe enregistrées.

- Pour plus de détails sur le rappel de données, suivez la procédure présentée à la section « Récup données » à la page 65.

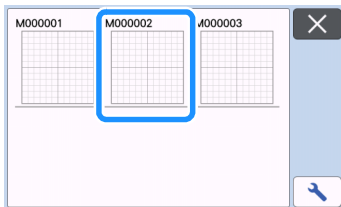

- ▶ Un aperçu de la disposition du motif s'affiche.

3 Modifiez les données de découpe si nécessaire, puis procédez à la découpe ou au traçage.

Pour plus de détails sur la finition de la découpe, suivez les procédures présentées aux sections « Insertion du support » à la page 28 et « Découpe » à la page 28.

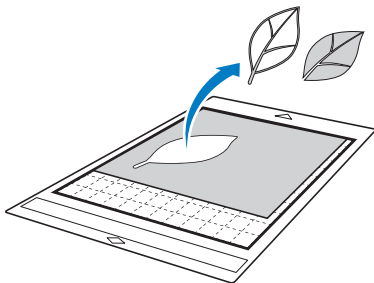
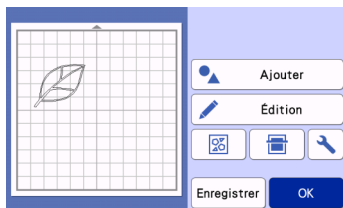

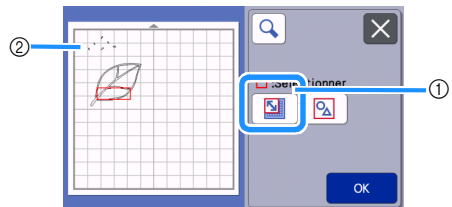

📖 Mémo

- Les lignes indésirables et les petits points créés lors de la numérisation peuvent être supprimés après la conversion d'une image numérisée en données de découpe.
- ▶ Après avoir rappelé les données de découpe dans l'écran de disposition du support, utilisez les fonctions de modification pour sélectionner les points à supprimer. Pour plus de détails sur cette fonction, reportez-vous à « Spécification de la zone de sélection » à la page 42.

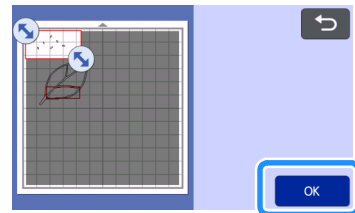

- ① Appuyez sur cette touche pour sélectionner plusieurs motifs dans une zone spécifiée.
 - ② Lignes et points indésirables
- ▶ Indiquez la zone des points indésirables, puis appuyez sur la touche « OK ».



- ▶ Appuyez sur  pour supprimer tous les points sélectionnés.

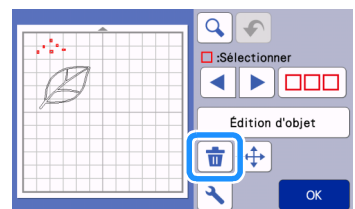

Réglage du niveau de détection d'image

Vous pouvez régler les niveaux de sortie des données d'une image numérisée.

Fonctions disponibles dans l'écran suivant

Écran de modification de l'image	→Didacticiel 5; étape 1 (page 75) de la section « Mode de reconnaissance niveaux de gris » ou étape 3 (page 76) de la section « Mode de reconnaissance couleur »
---	--

■ Indication sur « Ignorer la taille de l'objet »

De petits motifs superflus (lignes en pointillés, etc.) peuvent être supprimés des données de découpe. Dans l'exemple suivant, nous allons numériser trois images de tailles différentes (4 mm, 40 mm et 100 mm) et utiliser le mode de reconnaissance niveaux de gris du mode « Numérisation vers données de découpe ».

- 1 Sélectionnez l'une des options de détection, puis appuyez sur « Ignorer la taille de l'objet » pour afficher l'écran de réglages.

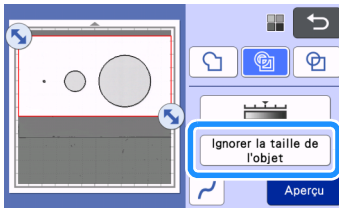

- 2 Indiquez une taille d'objet en dessous de laquelle les contours ne sont pas convertis en lignes de découpe.

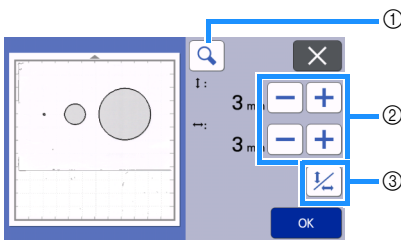

- 1 Agrandissement
- 2 Touches de réglage de la taille
- 3 Verrouillage/déverrouillage des proportions

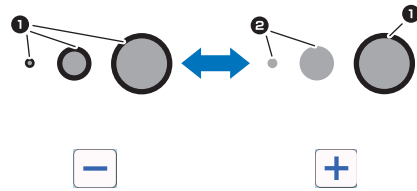

- 1 Ligne de découpe créée
 - 2 Aucune ligne de découpe créée
- Appuyez sur la touche « OK » pour appliquer les réglages. Appuyez sur pour revenir à l'écran précédent sans appliquer les réglages.

■ Réglage du niveau de détection d'image (mode de reconnaissance niveaux de gris uniquement)

Convertissez une image dotée d'un dégradé ou de nuances en une image bicolore (noir et blanc), puis créez des lignes de découpe pour cette image. Vous pouvez spécifier le niveau de détection d'image (seuil). Dans l'exemple suivant, nous numériserons trois images de différentes teintes (claire, moyenne, foncée).

- 1 Appuyez sur dans l'écran de sélection de fonction pour afficher l'écran de réglages.

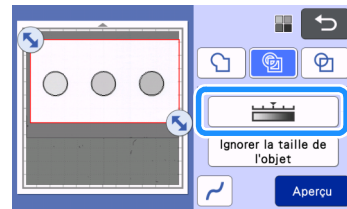

- 2 Indiquez le seuil de conversion d'une image en image bicolore à l'aide de et .

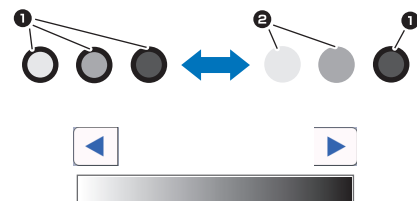
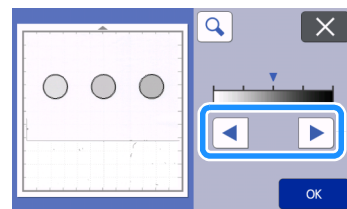



- 1 Ligne de découpe créée
 - 2 Aucune ligne de découpe créée
- Appuyez sur la touche « OK » pour appliquer les réglages. Appuyez sur pour revenir à l'écran précédent sans appliquer les réglages.

■ Pour spécifier le lissage

Il est possible d'adoucir les courbes et les angles sur l'image.

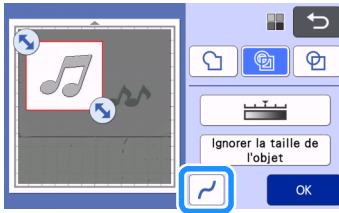
- 1 Appuyez sur  sur l'écran de sélection de fonction pour afficher l'écran de réglages du lissage.



- 2 Appuyez sur  ou sur  pour spécifier le réglage.

- Quatre réglages sont disponibles : OFF, Bas, Mil. et Haut. Le réglage « Bas » est adapté pour le lissage des angles et des lignes droites.

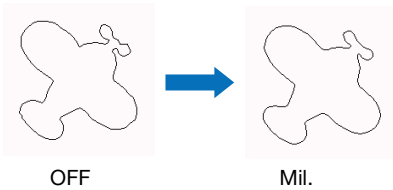
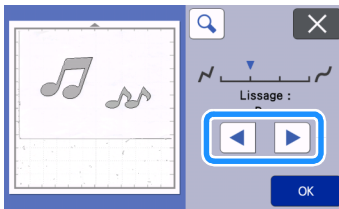

NUMÉRISATION D'IMAGES (Numérisation vers USB)

Un motif imprimé sur du papier ou du tissu, une image, un modèle de motif ou une illustration dessinée à la main peuvent être numérisés et enregistrés sous forme de données d'image sur un lecteur flash USB. Cette option est utile pour enregistrer les données d'une image originale avant la découpe.

Remarques relatives à la numérisation

■ Caractéristiques de la numérisation

- Format de numérisation : Couleur
- Format de fichier enregistré : jpg

■ Matériaux pouvant être numérisés

Épaisseur	Max. 3 mm
Type	Papier/tissu
Support	Support approprié au matériau (voir « Tableau de référence des combinaisons support, lame et matériau » à la page 15).

Mémo

- Selon le modèle de la machine, la taille des supports pouvant être utilisés diffère. Vérifiez la « Zone numérisation max » sous « Information sur la machine » sur l'écran de réglages (page 12).
- Le support de numérisation en option peut être utilisé sans fixer le matériau car le support de numérisation peut fixer le matériau en l'insérant entre la feuille et le support.

Didacticiel 6 - Numérisation vers USB

Dans ce didacticiel, nous enregistrerons une illustration dessinée sur papier sous forme de données JPEG sur un lecteur flash USB.

■ Réglages de numérisation

- 1 Insérez le lecteur flash USB dans le port USB (pour un lecteur flash USB) de cette machine.

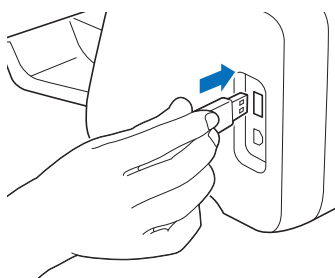

- 2 Appuyez sur la touche « Numérisation » dans l'écran d'accueil pour sélectionner le mode de numérisation.

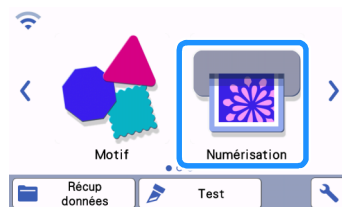

- 3 Sélectionnez « Numérisation vers USB » dans l'écran de sélection du mode de numérisation.

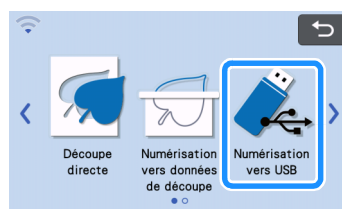

► Un message s'affiche.

- 4 Appuyez sur  pour afficher l'écran des réglages de numérisation.

Indiquez la taille de la zone à numériser, ainsi que la résolution.

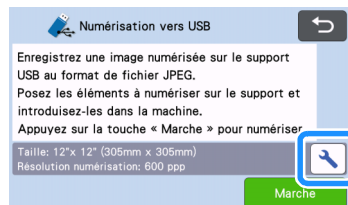

- 5 Appuyez sur le bouton « Taille numérisation » pour afficher l'écran de réglages de la taille de numérisation.

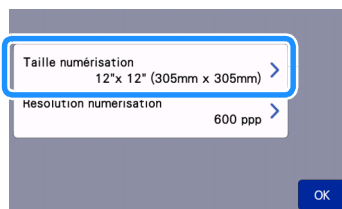

6 Sélectionnez la taille de la zone de numérisation.

Dans la liste, appuyez sur la touche correspondant à la taille de l'original à numériser. Pour cet exemple, sélectionnez la taille A4.

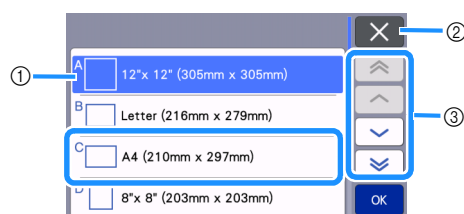

- ① Touches de sélection de la taille
 - ② Appuyez sur cette touche pour annuler le réglage et revenir à l'écran précédent.
 - ③ Appuyez sur ces touches pour faire défiler la liste.
- Une fois que la touche sélectionnée est mise en surbrillance, appuyez sur la touche « OK » pour terminer la spécification des réglages.

- Sélectionnez « Personnaliser », puis appuyez sur la touche « OK » pour spécifier la zone de numérisation souhaitée. Pour plus de détails, reportez-vous à la section « Sélection de la zone à enregistrer » à la page 83.

7 Appuyez sur le bouton « Résolution numérisation » pour afficher l'écran de réglages de la résolution de numérisation.

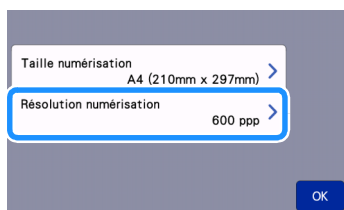

8 Sélectionnez la résolution de numérisation.

Dans la liste, appuyez sur la touche correspondant à la résolution de numérisation. Pour cet exemple, sélectionnez 400 ppp.

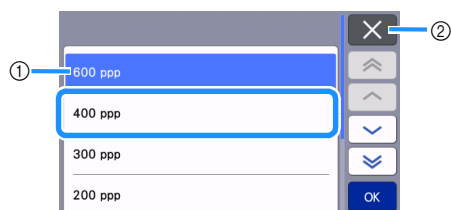

- ① Touches de sélection de la résolution
 - ② Appuyez sur cette touche pour annuler le réglage et revenir à l'écran précédent.
- Une fois que la touche sélectionnée est mise en surbrillance, appuyez sur la touche « OK » pour terminer la spécification des réglages.

9 Vérifiez les réglages, puis appuyez sur la touche « OK ».

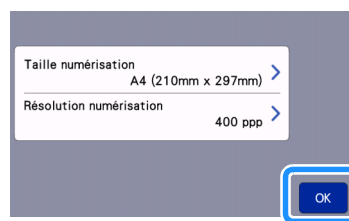

► Un message s'affiche.

■ Numérisation et enregistrement

1 Fixez l'original à numériser sur le support.

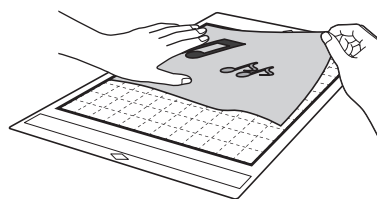

Remarque

- Placez l'original à numériser de façon à ce qu'il soit orienté en mode paysage.

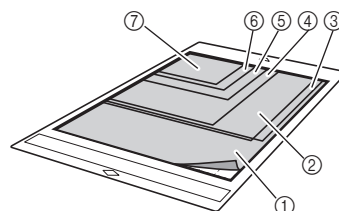

- ① 12" × 12" (305 mm × 305 mm)
- ② Lettre (216 mm × 279 mm)
- ③ A4 (210 mm × 297 mm)
- ④ 8" × 8" (203 mm × 203 mm)
- ⑤ 5" × 7" (127 mm × 178 mm)
- ⑥ 4" × 6" (102 mm × 152 mm)
- ⑦ 3,5" × 5" (89 mm × 127 mm)

2 Insérez le support dans la fente d'entraînement.

Pour plus de détails sur l'insertion du support, reportez-vous à « Insertion du support » à la page 28.

3 Appuyez sur la touche « Marche » pour démarrer la numérisation.

- Quand le levier du scanner est relevé, un message de confirmation s'affiche. Pour plus de détails, reportez-vous à l'étape 7 de la section « Numérisation » du « Didacticiel 4 - Numérisation et découpe » à la page 67.
- L'enregistrement des données a lieu en même temps que la numérisation de l'original.
- Lorsque la numérisation et l'enregistrement sont terminés, un message de confirmation s'affiche.

- 4 Appuyez sur la touche « OK » pour quitter le mode « Numérisation vers USB ».



- 5 Appuyez sur  sur le panneau de commande pour faire sortir le support.
- 6 Retirez le lecteur flash USB du port USB (pour un lecteur flash USB) de cette machine.
- 7 Depuis un ordinateur, vérifiez les données d'image enregistrées.

Sélection de la zone à enregistrer

Lorsque vous enregistrez une image numérisée sur un lecteur flash USB, vous pouvez spécifier la zone de numérisation souhaitée.

- 1 Suivez les étapes 1 à 5 de la section « Réglages de numérisation » du « Didacticiel 6 - Numérisation vers USB » à la page 81.
- 2 Sélectionnez « Personnaliser », puis appuyez sur la touche « OK ».
- 3 À l'aide du stylet, faites glisser  pour sélectionner la zone de numérisation, puis appuyez sur la touche « OK ».

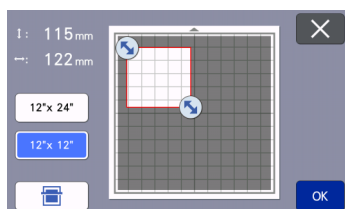



- Vous pouvez également faire glisser la zone de numérisation (zone blanche) pour la déplacer.

Mémo

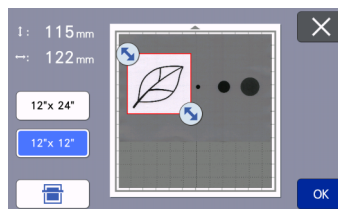
- Chargez le support avec l'original à numériser fixé dessus, puis appuyez sur  pour afficher le support à l'écran. Vous pouvez sélectionner la zone de numérisation tout en visualisant l'image affichée.



- Sur les modèles compatibles avec la numérisation 24", la touche de la taille du support () s'affiche. (Appuyez sur une touche de taille du support ( ou ) pour spécifier une taille de support de 12" x 12" (305 mm x 305 mm) ou 12" x 24" (305 mm x 610 mm).)

- 4 Passez à l'étape 7 de la section « Réglages de numérisation » du « Didacticiel 6 - Numérisation vers USB ».

Transfert d'une image vers CanvasWorkspace

Vous pouvez envoyer une image numérisée avec la machine vers CanvasWorkspace. Ceci est utile pour enregistrer des données ou modifier l'image dans CanvasWorkspace.

- 1 Sélectionnez « Transférez vers CanvasWorkspace » sur l'écran de sélection du mode de numérisation.

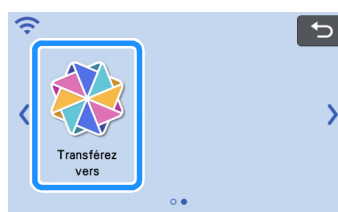

- 2 Appuyez sur  pour afficher l'écran des réglages de numérisation.

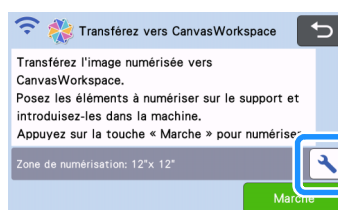

- 3** Appuyez sur le bouton « Zone de numérisation » pour afficher l'écran de réglages de la zone de numérisation.

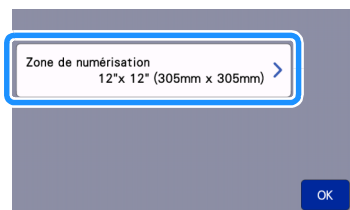

- 4** Sélectionnez la taille de la zone de numérisation.

- Une fois que la touche sélectionnée est mise en surbrillance, appuyez sur la touche « OK » pour terminer la spécification des réglages.

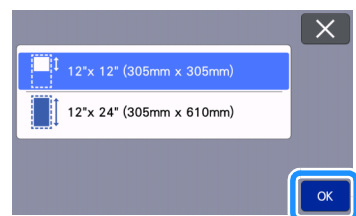

- 5** Fixez le matériau à numériser sur le support.

- 6** Tout en maintenant le support à plat, insérez-le légèrement dans la fente d'entraînement, puis appuyez sur  sur le panneau de commande.

- Pour plus de détails, reportez-vous à la section « Insertion du support » à la page 28.

- 7** Appuyez sur la touche « Marche » pour démarrer la numérisation.

- Quand le levier du scanner est relevé, un message de confirmation s'affiche. Pour plus de détails, reportez-vous à l'étape **7** de la section « Numérisation » du « Didacticiel 4 - Numérisation et découpe » à la page 67.
- Pour plus de détails sur la vérification des données enregistrées dans CanvasWorkspace, reportez-vous à la section Aide de CanvasWorkspace.

Chapitre 5 FONCTION DE CONNEXION AU RÉSEAU SANS FIL

Paramètres de connexion au réseau sans fil de la machine

Cette machine est équipée d'une fonction de connexion au réseau sans fil. Pour connaître la méthode de réglage de la connexion au réseau sans fil, veuillez consulter l'explication suivante.

1. Activez la fonction de réseau sans fil de la machine et connectez-vous à Internet.
2. Enregistrez la machine dans CanvasWorkspace.
 - * Quand vous utilisez CanvasWorkspace, vous devez disposer d'un nom d'utilisateur CanvasWorkspace. Si vous n'avez pas de compte gratuit, réalisez un nouvel enregistrement sur <<http://CanvasWorkspace.Brother.com>>.

Activation de la fonction de réseau sans fil

- 1 Mettez la machine sous tension.

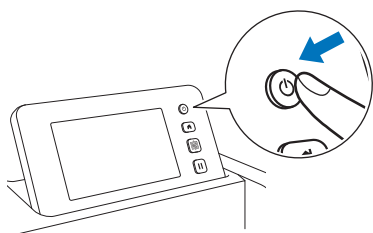

- ▶ Lorsque le message suivant s'affiche, appuyez sur la touche « OK ».

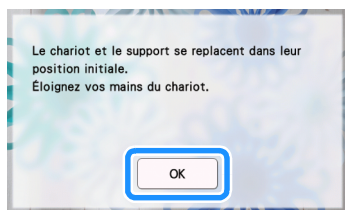

- 2 Appuyez sur ou sur l'écran d'accueil.

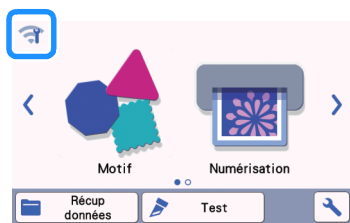

- ▶ L'écran de réglages du réseau apparaît.

Mémo

- Une autre manière d'accéder au menu « Réseau » est de cliquer sur en bas de l'écran d'accueil.
- s'affiche par défaut. Suivez les instructions à l'écran pour passer à l'écran de réglages du réseau.

- 3 Sélectionnez « ON » pour « WLAN activé ».

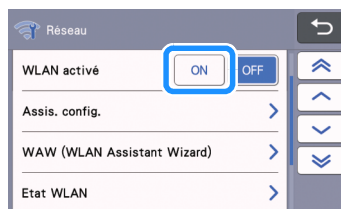

- ▶ Votre machine commencera alors à émettre le signal du réseau sans fil.

Mémo

- Une autre manière de mettre « WLAN activé » sur « ON » est de sélectionner « Oui » quand le message ci-dessous apparaît dans « Assis. config. ».

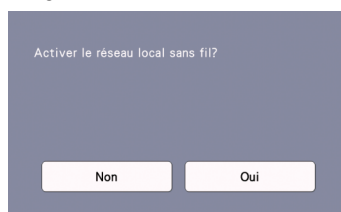

Configuration du réseau sans fil

La connexion au réseau LAN sans fil peut être configurée à l'aide de l'assistant (recommandé) ou d'une méthode alternative.

■ Prérequis pour la connexion au réseau sans fil

La connexion au réseau sans fil est conforme aux normes IEEE 802.11 n/g/b et utilise la fréquence de 2,4 GHz.

Mémo

- Un réseau sans fil ne peut pas être configuré avec WPA/WPA2 Entreprise. Pour les méthodes d'authentification prises en charge par votre machine, consultez la section « Err-03 » à la page 117.

■ Connectez-vous à l'aide de l'assistant de configuration (recommandé)

1 Le nom du réseau sans fil (SSID) et le mot de passe du réseau (CLÉ)* sont nécessaires pour connecter votre machine à un réseau sans fil.

* Le mot de passe du réseau est aussi appelé clé réseau, clé de sécurité ou clé de chiffrement.

Nom du réseau (SSID)	Mot de passe du réseau (clé réseau)

Remarque

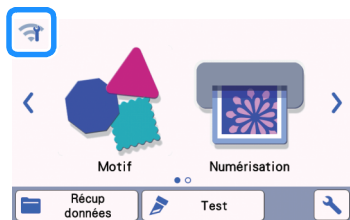

- Si vous ne connaissez pas ces informations (nom du réseau (SSID) et mot de passe du réseau (clé)), vous ne pouvez pas continuer la configuration du réseau sans fil.
- Comment trouver ces informations ?
 - 1) Consultez la documentation fournie avec votre point d'accès sans fil/routeur.
 - 2) Le nom de réseau (SSID) par défaut pourrait être le nom du fabricant ou le nom du modèle.
 - 3) Si vous ne connaissez pas les informations de sécurité, consultez le fabricant du routeur, l'administrateur de votre système, ou votre fournisseur d'Internet.
 - 4) Certains noms de réseau sans fil (SSID) et mots de passe de réseau (clés) sont sensibles à la casse (majuscules et minuscules). Veuillez enregistrer vos informations correctement.

2 Appuyez sur  ou  sur l'écran d'accueil.



► L'écran de réglages du réseau apparaît.

Mémo

- Une autre manière d'accéder au menu « Réseau » est de cliquer sur  en bas de l'écran d'accueil.
-  s'affiche par défaut. Suivez les instructions à l'écran pour passer à l'écran de réglages du réseau.

3 Sur l'écran de réglages « Réseau » illustré ci-dessous, appuyez sur « Assis. config. ».

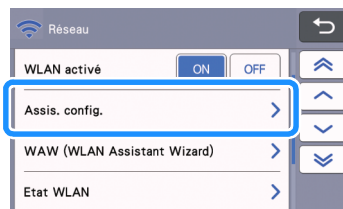

► Les noms de réseau (SSID) disponibles s'afficheront.

4 Sélectionnez votre nom de réseau (SSID), puis appuyez sur la touche « OK ».

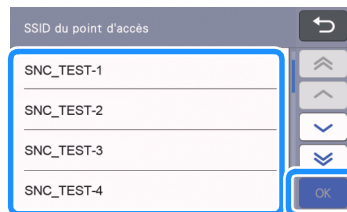

► L'écran de saisie du mot de passe (clé) du réseau apparaît.

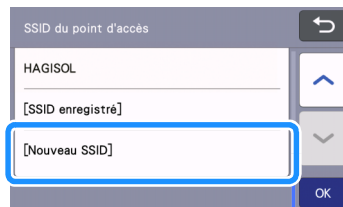

Remarque

- Si le nom de réseau (SSID) souhaité n'est pas affiché, spécifiez-le comme décrit ci-dessous.
 - 1) Sélectionnez « [Nouveau SSID] », puis appuyez sur la touche « OK ».* « [Nouveau SSID] » apparaît en bas de la liste des SSID détectés.



- 2) Saisissez le nom de réseau (SSID) souhaité, puis appuyez sur la touche « OK ».
- 3) Indiquez la méthode d'authentification et le mode de chiffrement, puis appuyez sur la touche « OK ».

Mémo

-  apparaît à côté d'un réseau auparavant connecté dans la liste des réseaux disponibles. Comme le mot de passe (clé) de réseau a été enregistré pour le réseau portant la marque , une connexion à ce réseau peut être réétablie sans devoir ressaisir les informations de connexion (mot de passe de réseau, etc.).
- Les mots de passe (clés) de réseau saisis précédemment pour un maximum de 12 connexions sont enregistrés dans « [SSID enregistré] ». Appuyez sur la touche « [SSID enregistré] » pour afficher les informations de connexion.

5 Saisissez le mot de passe (clé) de réseau noté à l'étape 1, puis appuyez sur la touche « OK ».

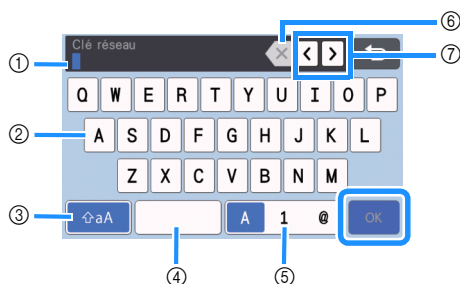

- ① Affichage de la saisie de caractères
- ② Touches de caractère
- ③ Touche de sélection majuscules/minuscules
- ④ Touche Espace
- ⑤ Touche de sélection des lettres/chiffres/ caractères spéciaux
- ⑥ Touche de retour arrière (supprime le caractère qui se trouve à la position du curseur.)
- ⑦ Touches du curseur (déplacent le curseur vers la gauche ou la droite.)

6 Lorsque le message ci-dessous s'affiche, appuyez sur la touche « Oui ».

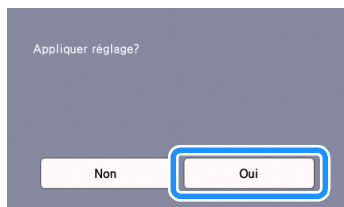

- L'écran suivant apparaît quand une connexion est établie.

Appuyez sur la touche « Suivant », puis continuez en suivant la section « Enregistrer la machine dans CanvasWorkspace » à la page 89.

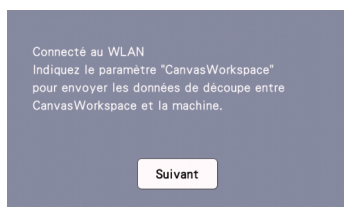





Mémo

- Si vous avez déjà réalisé l'enregistrement de la machine dans CanvasWorkspace, l'écran suivant apparaît. Appuyez sur la touche « OK » pour terminer la configuration du réseau sans fil.



Remarque

- Si une connexion a échoué :
 - Si le message « Mauvaise clé réseau: Err-04 » apparaît, il est possible que le mot de passe (clé) de réseau ait été saisi de manière incorrecte. Appuyez sur la touche « OK », puis répétez la procédure de l'étape 3 de la section « Connectez-vous à l'aide de l'assistant de configuration (recommandé) » à la page 86.
 - Pour plus de détails sur d'autres causes, reportez-vous à la page 116.
- Pendant la connexion, l'intensité du signal est indiquée par l'icône bleue  dans le coin supérieur gauche des écrans tels que l'écran d'accueil.
 -  : Signal puissant
 -  : Signal moyen
 -  : Signal faible
 -  : Pas de signal
- Une fois que votre réseau sans fil a été configuré, votre machine se connectera au réseau sans fil chaque fois que vous mettrez la machine sous tension. Toutefois, « WLAN activé » sur l'écran de réglages de réseau doit rester configurée sur « ON ».

■ Connectez-vous à l'aide de « WLAN Assistant Wizard » (WAW).

Le réseau sans fil peut être configuré à l'aide de l'application dédiée « WLAN Assistant Wizard » (WAW).

Téléchargez l'application du site <http://s.brother/cuoad/>, puis suivez les instructions qui apparaissent sur l'écran de l'ordinateur afin de terminer la configuration. Une fois une connexion établie, appuyez sur la touche « Suivant », puis continuez en suivant la section « Enregistrer la machine dans CanvasWorkspace » à la page 89.

Vérification de la configuration/de l'état du réseau sans fil

Suivez ces instructions quand vous ne parvenez pas à établir la connexion au réseau sans fil.

- 1 Sur l'écran de réglages « Réseau » illustré ci-dessous, appuyez sur « Etat WLAN ».

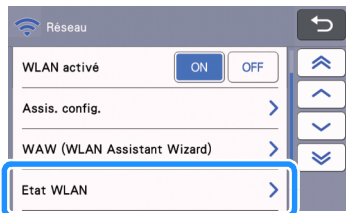

- L'état de la connexion du réseau sans fil, le protocole, l'intensité du signal et le nom du réseau (SSID) s'affichent.

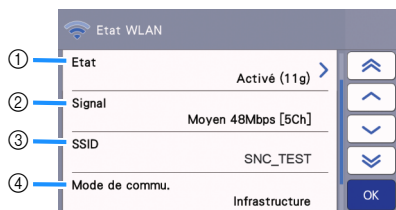

- 1 Affiche l'état de la connexion.
Quand « Activé (xxx) » apparaît :
La machine est connectée à un réseau sans fil. Les caractères entre parenthèses indiquent le protocole du réseau sans fil utilisé.

Quand « Echec de la connexion: Err-xx » apparaît :
Echec de la connexion de la machine. « Err-xx » indique le numéro d'erreur. Consultez les codes d'erreur à la page 116.

- 2 Affiche l'intensité du signal sans fil; la vitesse de communication et le canal utilisé.
- 3 Affiche le nom du réseau (SSID).
- 4 Affiche le mode de communication. Le mode de communication est fixé en fonction du mode d'infrastructure.

Utilisation du menu « Autres »

Le menu « Autres » se trouve en bas de l'écran de réglages du réseau.



Le menu « Autres » contient les éléments suivants.

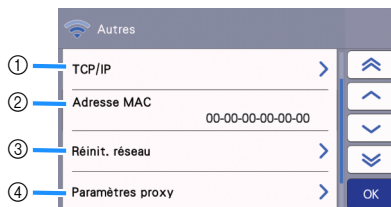

- 1 Le TCP/IP peut être saisi manuellement.
- 2 Affiche l'adresse MAC.
- 3 Tous les paramètres de réseau appliqués seront réinitialisés aux paramètres par défaut du fabricant présents au moment de l'achat de la machine. Toute information que vous avez introduite sera éliminée (effacée). Après avoir réglé cette fonction, mettez la machine hors tension, puis sous tension de nouveau.
- 4 Utilisez ceci lorsque des paramètres de proxy sont nécessaires.

Enregistrer la machine dans CanvasWorkspace

Une fois que vous avez enregistré votre machine dans CanvasWorkspace, vous pouvez transférer des données entre CanvasWorkspace et votre machine.

Cette section décrit la procédure à suivre pour relier une machine dotée d'un numéro spécifique à un nom d'utilisateur CanvasWorkspace.

Si la configuration ne se réalise pas correctement et un message d'erreur apparaît, consultez les codes d'erreur et les messages d'erreur page 114.

Remarque

- Il faut disposer d'un ordinateur connecté au réseau capable d'exécuter CanvasWorkspace.
- Avant de continuer cette procédure, la configuration de la connexion entre votre machine et le réseau sans fil doit être effectuée. Si votre machine n'est pas connectée au réseau, suivez d'abord la procédure de la section « Paramètres de connexion au réseau sans fil de la machine » à la page 85.

Dans les procédures suivantes, **[MACHINE]** indique des opérations réalisées depuis votre machine, et **[ORDINATEUR]** indique des opérations réalisées dans CanvasWorkspace.

[MACHINE]

- 1 Le message suivant apparaîtra à l'écran après la configuration de la connexion au réseau sans fil; lisez le message et appuyez sur la touche « Suivant ».

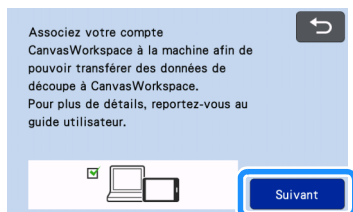

Mémo

- Si cette procédure est interrompue après la configuration de la connexion au réseau sans fil, vous pouvez enregistrer votre machine dans CanvasWorkspace en appuyant sur la touche « CanvasWorkspace » de l'écran de réglages, puis en appuyant sur la touche « S'inscrire » de l'écran d'enregistrement du compte.

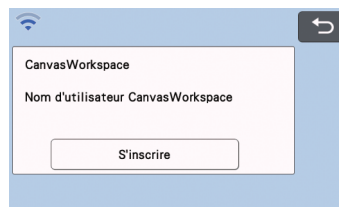

- 2 Une fois que l'écran suivant est apparu, décrivant comment obtenir le code PIN, laissez l'écran affiché et continuez avec l'opération **[ORDINATEUR]** suivante.



- ① Numéro de la machine

Remarque

- N'appuyez pas encore sur la touche « OK ». Le numéro de votre machine qui apparaît à l'écran sera utilisé à l'étape suivante.

[ORDINATEUR]

Les écrans des descriptions suivantes sont ceux qui apparaissent quand CanvasWorkspace est ouvert sur un ordinateur.

- 3 Ouvrez CanvasWorkspace version Web (<http://CanvasWorkspace.Brother.com>) dans votre ordinateur et connectez-vous.

Remarque

- Les utilisateurs qui se connectent pour la première fois doivent créer un compte gratuit.
- Si vous avez déjà un compte sur CanvasWorkspace, vous pouvez utiliser le même nom d'utilisateur et mot de passe pour vous connecter.

- 4 Cliquez sur  dans le coin supérieur droit de l'écran.

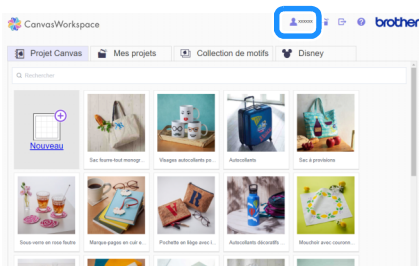

► La page de gestion de votre compte apparaît.

- 5 Cliquez sur « Enregistrement de la machine ».

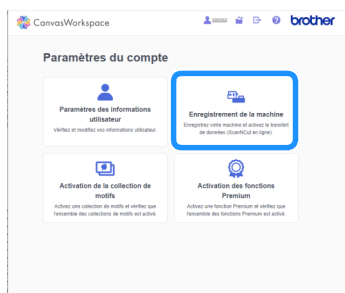

- 6 Cliquez sur « Enregistrer une nouvelle machine ».



Remarque

- Si le nombre maximum de machines enregistrées a été atteint, sélectionnez la machine enregistrée que vous n'utilisez pas et cliquez sur « Supprimer » sur l'écran « Informations sur les machines enregistrées », puis enregistrez la nouvelle machine.

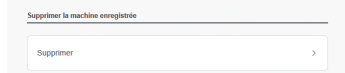

- 7 Saisissez le numéro de votre machine, puis cliquez sur le bouton « OK ».

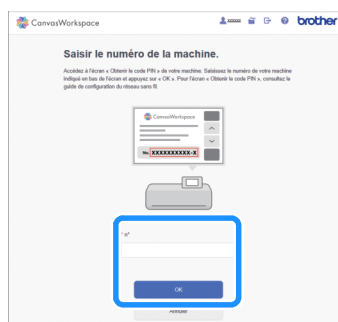

Mémo

- Le numéro de votre machine apparaît sur votre machine sur l'écran illustré à l'étape 2 décrivant comment obtenir le code PIN.

► Un code PIN à quatre chiffres apparaît à l'écran.

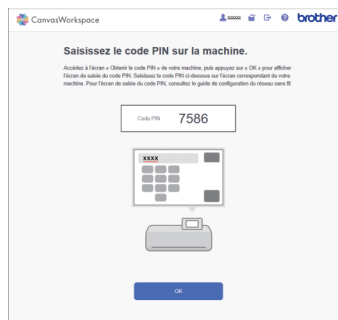

[MACHINE]

- 8 Appuyez sur la touche « OK ».



► L'écran de saisie du code PIN apparaît.

- 9 Saisissez le code PIN à quatre chiffres qui est apparu sur l'écran de CanvasWorkspace, puis appuyez sur la touche « OK ».

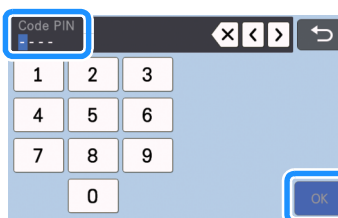

► L'écran suivant s'affiche.

10 Appuyez sur la touche « OK ».

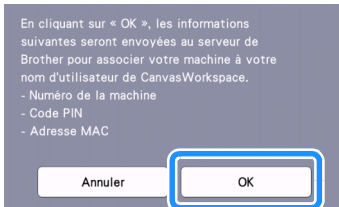

- Les informations de la machine sont transférés vers le serveur.

11 Appuyez sur la touche « OK ».

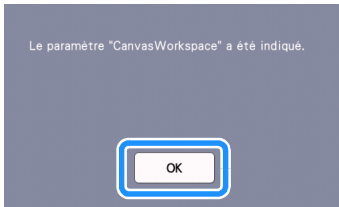

- L'écran d'enregistrement du compte apparaît.

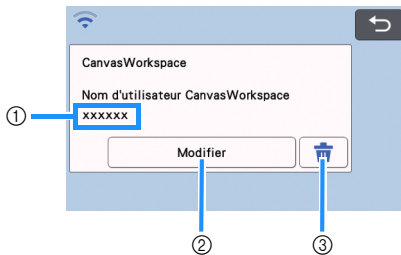

- 1 Nom d'utilisateur de CanvasWorkspace lié à votre machine
- 2 Appuyez sur cette touche pour relier votre machine à un nom d'utilisateur de CanvasWorkspace différent. Ensuite, réalisez l'opération d'enregistrement de nouveau, en vous reportant à la section « Enregistrer la machine dans CanvasWorkspace » à la page 89.
- 3 Appuyez sur cette touche pour supprimer le nom d'utilisateur de CanvasWorkspace actuellement lié. Pour plus de détails, reportez-vous à la section « Suppression du nom d'utilisateur de CanvasWorkspace lié » à la page 91.

Ceci termine l'enregistrement de votre machine avec CanvasWorkspace.

Remarque

- Si une erreur se produit pendant le transfert des données, reportez-vous à la section « MESSAGES D'ERREUR » à la page 114.

Pour plus de détails sur le transfert de données entre CanvasWorkspace et votre machine, reportez-vous à la section « Transfert d'une image vers CanvasWorkspace » à la page 83.

■ Suppression du nom d'utilisateur de CanvasWorkspace lié

Pour supprimer complètement de la machine un nom d'utilisateur de CanvasWorkspace lié, suivez la procédure ci-dessous.

1 Appuyez sur .

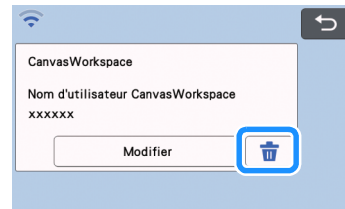

2 Appuyez sur la touche « OK ».

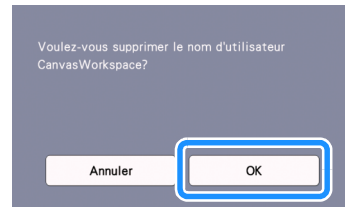

- Le nom d'utilisateur de CanvasWorkspace est supprimé et l'écran suivant s'affiche.

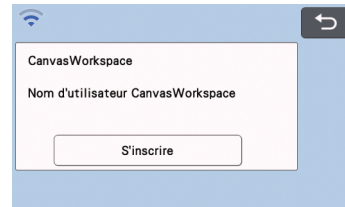

Mémo

- Appuyez sur la touche « S'inscrire » pour enregistrer votre machine dans CanvasWorkspace de nouveau.

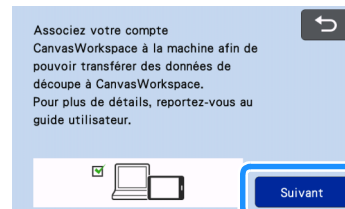
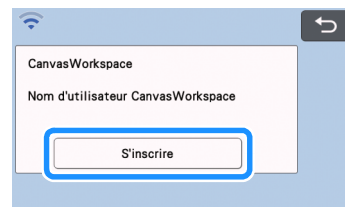

- Pour plus de détails sur la procédure, reportez-vous à la section « Enregistrer la machine dans CanvasWorkspace » à la page 89.

Chapitre 6 FONCTION DE TRANSFERT DE DONNÉES

Rappel des données de CanvasWorkspace

CanvasWorkspace est une application d'édition de motifs gratuite avec version pour PC (Windows/Mac) et version Web disponibles. La version pour PC (Windows/Mac) téléchargeable vous permet d'authentifier de nombreux kits optionnels, et est équipée de fonctions d'édition plus utiles que la version Web. La version Web peut être utilisée sans besoin d'être installée.

CanvasWorkspace (Windows/Mac) : Téléchargeable du site Internet Brother support (Site Web de soutien Brother) (<http://s.brother/cuoad/>).

CanvasWorkspace (Web) : <http://CanvasWorkspace.Brother.com/>

Rappel des motifs transférés de CanvasWorkspace (à l'aide d'un réseau sans fil)

Configurez les paramètres du réseau sans fil pour la machine et enregistrez la machine sur CanvasWorkspace d'avance.

Pour plus de détails, reportez-vous à la section « FONCTION DE CONNEXION AU RÉSEAU SANS FIL » à la page 85.

1 Créez et éditez des données dans CanvasWorkspace (Windows/Mac).

- Pour des méthodes détaillées d'édition de motifs dans CanvasWorkspace, reportez-vous à la section Aide de CanvasWorkspace.

2 Dans le menu [Fichier], cliquez sur [Exporter/transférer le fichier FCM].

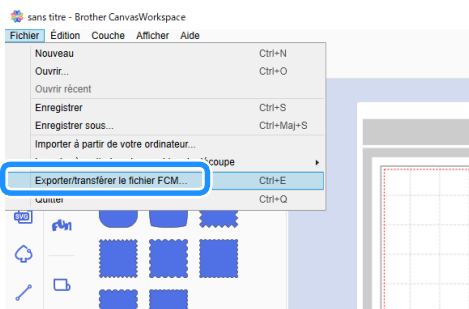

3 Cliquez sur [Transférer le fichier FCM via Internet].

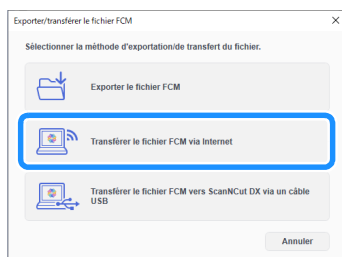

- ▶ Quand le motif est transféré vers la machine, le message suivant apparaît. Cliquez sur [OK].



Remarque

- Les données sont transférées vers la machine par le biais du serveur. Les données sur le serveur sont supprimées après un certain temps.
- Un seul élément de données peut être transféré vers la machine. Si les données transférées existent déjà, celles-ci sont mises à jour.

Mémo

- Pour CanvasWorkspace (Web), cliquez sur [Télécharger] puis sur [Transfert ScanNCut] pour envoyer le fichier FCM à la machine.

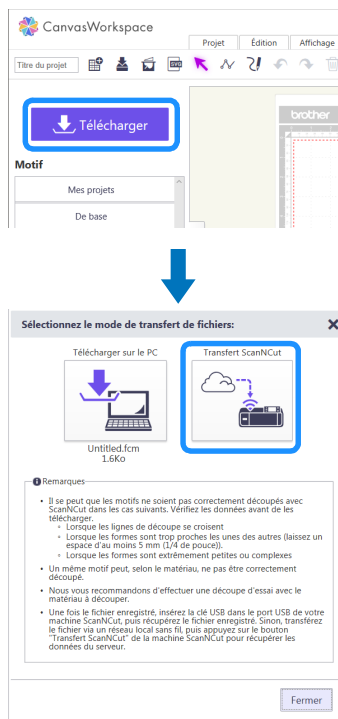

- Appuyez sur la touche « Récup données » sur l'écran d'accueil pour afficher l'écran de sélection de la source du rappel.

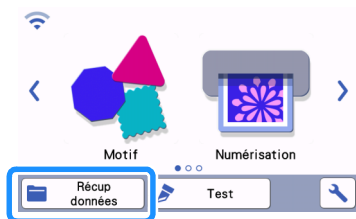

- Sélectionnez « Rappel depuis CanvasWorkspace (par le biais d'une connexion à un réseau sans fil) ».



► L'écran de disposition du support s'affiche.

Rappel de motifs transférés depuis CanvasWorkspace (à l'aide d'un câble USB) (compatible uniquement avec Windows)

Quand la machine est connectée à l'ordinateur avec un câble USB, un motif peut être rappelé de CanvasWorkspace (Windows).

■ Raccordement de la machine à l'ordinateur

- Modèles compatibles :
PC IBM avec un port USB en équipement standard
Ordinateur PC compatible IBM avec un port USB en équipement standard
- Systèmes d'exploitation compatibles :
Microsoft Windows 8.1, Windows 10 (sauf Windows 10 S mode)

■ Câble USB (vendu séparément)

- Nous vous conseillons d'utiliser un câble USB 2.0 (Type A/B) de 2 mètres (6 pieds) maximum.

■ Formats de fichier pouvant être transférés

- Fichiers FCM ouverts dans CanvasWorkspace

- Branchez les connecteurs du câble USB dans les ports USB correspondants de l'ordinateur et de la machine.

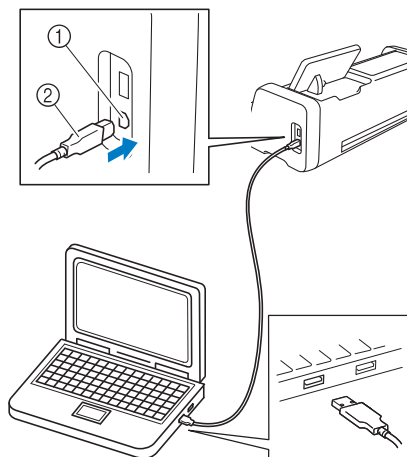

- Port USB pour ordinateur
- Connecteur du câble USB

Remarque

- Les connecteurs du câble USB ne peuvent être insérés dans un port que dans un seul sens. Si vous éprouvez des difficultés à insérer le connecteur, ne forcez pas. Vérifiez l'orientation du connecteur.

- Créez et éditez des données dans CanvasWorkspace.
- Dans le menu [Fichier], cliquez sur [Exporter/transférer le fichier FCM].

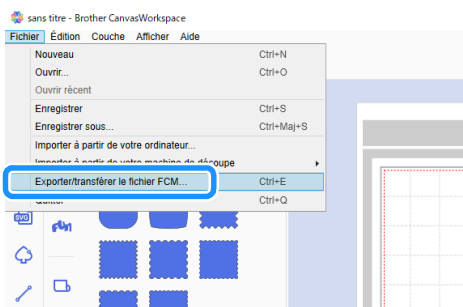

- Cliquez sur [Transférer le fichier FCM vers ScanNCut DX via un câble USB].

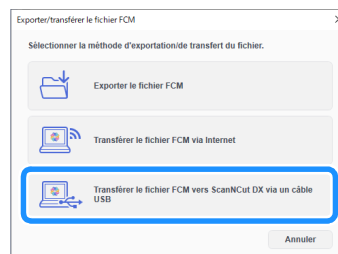

- Une fois que les données du motif sont sauvegardées dans la machine, le message suivant apparaît. Cliquez sur [OK].



Remarque

- Les données d'un seul motif peuvent être transférées vers la machine. Si des données avaient déjà été transférées vers la machine, elles seront écrasées.

- 4 Appuyez sur la touche « Récup données » pour afficher l'écran de sélection de la source du rappel.

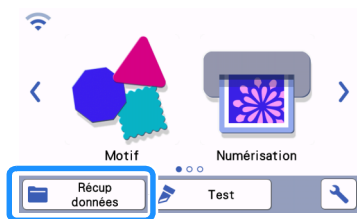

- 5 Sélectionnez « Rappel depuis CanvasWorkspace (à l'aide d'un câble USB) ».



- L'écran de disposition du support s'affiche.

Téléchargez une collection de motifs complète de CanvasWorkspace (compatible uniquement avec la version Web)

Une fonction a été ajoutée à CanvasWorkspace (Web) permettant de télécharger des collections de motifs optionnelles complètes, préalablement activées. Enregistrez les motifs téléchargés sur un lecteur flash USB et rappelez les motifs dans chaque collection depuis la catégorie « Ma Collection » de la machine.

Mémo

La fonction de téléchargement par onglets complets [Collection de motifs] et [Disney] affichés dans les applications suivantes ne peut pas être utilisée.

- CanvasWorkspace (Windows/Mac)
- CanvasWorkspace (Web) accédée depuis un appareil mobile

- 1 Connectez-vous à CanvasWorkspace. (<http://CanvasWorkspace.Brother.com>)

- 2 Dans l'onglet [Collection de motifs] ou [Disney] de l'écran principal, sélectionnez la catégorie à télécharger.

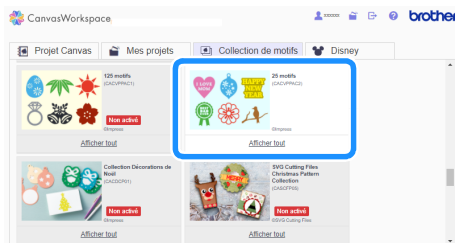

- 3 Cliquez sur [↓] dans le coin supérieur droit de l'écran, puis téléchargez le fichier ZIP.

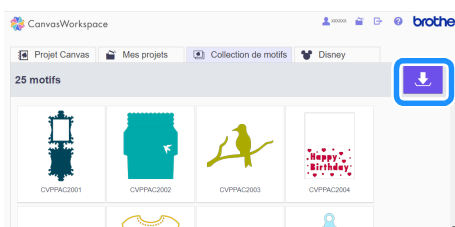

- 4 Décompressez le fichier ZIP téléchargé, puis enregistrez le dossier dans un lecteur flash USB.

Mémo

- Enregistrez le dossier décompressé directement dans le lecteur flash USB.
- Enregistrez le dossier sans changer son nom ni son contenu.

- 5 Insérez le lecteur flash USB dans la machine.

- 6 Appuyez sur [←] sur l'écran d'accueil pour afficher l'écran suivant.

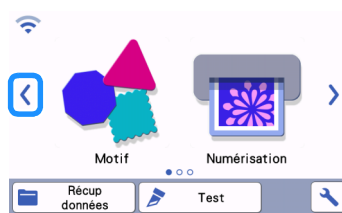

7 Sélectionnez « Ma Collection ».

- Un dossier pour chaque collection de motifs apparaît.

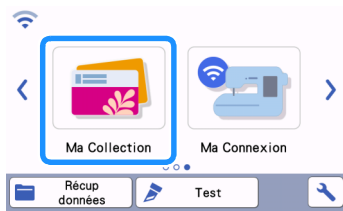

Mémo

- Pour rappeler des motifs pour chargeur de rouleau, sélectionnez « Chargeur de rouleau », comme illustré ci-dessous.

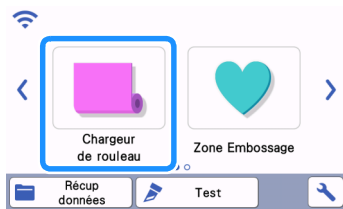

8 Sélectionnez le dossier des collections de motifs.

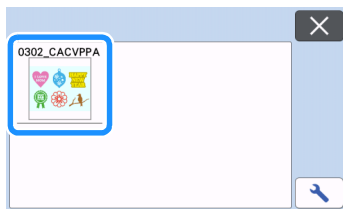

- Les motifs présents dans le dossier apparaissent.

9 Sélectionnez le motif à rappeler.

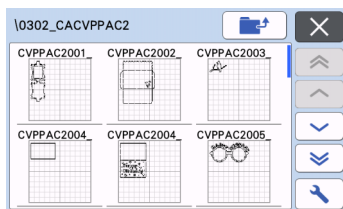

Fonction Ma Connexion

Ce produit est équipé d'une fonction de liaison avec les machines à broder Brother (modèles compatibles uniquement).

À l'aide de la fonction de réseau sans fil, vous pouvez transférer des motifs intégrés depuis la machine de découpe, ou réaliser le contour d'une partie d'un motif de broderie depuis la machine à broder et le transférer pour le découper ou le dessiner avec la machine de découpe.

Pour une explication détaillée sur l'utilisation des motifs, reportez-vous au manuel d'instructions de « Ma Connexion ». <http://s.brother/cmoe/>

- Pour plus de détails sur les machines compatibles, consultez le site Internet Brother support (Site Web de soutien Brother) (<http://s.brother/cnxaa/>).
- Parmi les motifs intégrés dans la machine, certains sont sous droits d'auteur et ne peuvent pas être transférés.

■ Préparation

Configurez les paramètres du réseau sans fil pour la machine et enregistrez la machine sur CanvasWorkspace au préalable. Pour plus de détails, reportez-vous à la section « FONCTION DE CONNEXION AU RÉSEAU SANS FIL » à la page 85. Pour plus de détails sur les paramètres de réseau sans fil pour la machine à broder, reportez-vous au manuel d'instructions de la machine à broder.

Rappel de données de broderie pour la découpe (modèles compatibles uniquement)

Des données de broderie (fichiers .phc, .phx ou .pes) peuvent être rappelées dans la machine, puis découpées ou tracées. Les fichiers .phc ou .phx contiennent des données de broderie des machines à broder équipées d'une fonction de broderie. Quant aux fichiers .pes, il s'agit de données de broderie créées à l'aide du logiciel de création de motifs de broderie PE-DESIGN. Avec ces données de broderie, les données de contour ou les données des zones de parties de chaque couleur ou de l'ensemble du motif peuvent être créées.

Mémo

- Cette fonction est compatible uniquement avec les modèles équipés de la fonction d'importation des données de broderie. Pour les fonctions disponibles sur votre modèle de machine, vérifiez « Données brd. (.PES/.PHC/.PHX) » sous « Information sur la machine » de l'écran de réglages.

Préparation de fichiers .phc, .phx ou .pes

■ Fichiers .phc, fichiers .phx

À l'aide d'une machine à broder permettant de sauvegarder les motifs de broderie sur un dispositif externe, enregistrez le motif de broderie sur le lecteur flash USB. La procédure d'enregistrement du motif de broderie sur le lecteur flash USB diffère selon la machine à broder. Consultez le manuel d'instructions de votre machine à broder.

Quand vous utilisez une machine à broder équipée d'une fonction de connexion, il est possible de transférer des fichiers .phx à l'aide de la fonction de réseau sans fil. Plus de détails, reportez-vous au manuel d'instructions de « Ma Connexion ».

■ Fichiers .pes

Avec le système logiciel de conception de broderie, enregistrez le motif de broderie dans le lecteur flash USB. La procédure d'enregistrement du motif de broderie sur le lecteur flash USB diffère selon la version du logiciel. Consultez le manuel d'instructions de votre logiciel. Les motifs de broderie utilisés comme exemples dans ce manuel ont été créés avec PE-DESIGN.

Remarque

- Pour plus de détails sur les fichiers .phc, .phx et .pes, contactez votre revendeur agréé Brother ou le centre de service Brother agréé le plus proche.

Rappel du motif dans la machine de découpe

- 1 **Rappelez le motif de broderie (fichier .phc, .phx ou .pes) depuis le lecteur flash USB vers la machine. (Reportez-vous à la section « Récup données » à la page 65.)**

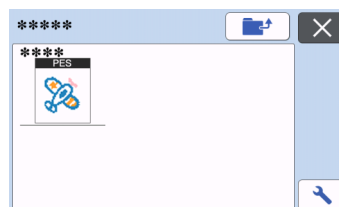

Remarque

- Les fichiers .phc, .phx et .pes ne peuvent pas être importés dans CanvasWorkspace. Appelez les motifs directement depuis un lecteur flash USB dans la machine de découpe.

- ▶ Un écran de confirmation s'affiche.

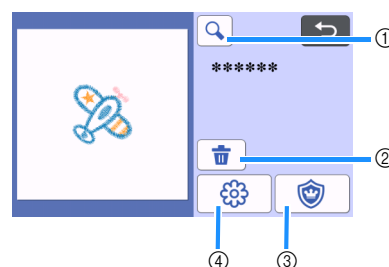

- ① **Agrandissement**
Permet d'effectuer un zoom avant sur le motif à 200 %. Ensuite, appuyez sur  pour afficher les motifs agrandis à 400 %. Pour faire défiler l'écran, appuyez sur les touches de direction.
- ② **Suppression**
Permet de supprimer les motifs sélectionnés.
- ③ **Appliqué**
Permet de créer des données de découpe d'une pièce d'appliqué.
- ④ **Lignes de broderie**
Permet de convertir des données de broderie en données de découpe/tracé.

Remarque

- Avec des données de broderie créées à partir d'une photo, les formes compliquées ne sont pas adaptées à la découpe. Utilisez la fonction Traçage avancé d'image (fonction Premium) de CanvasWorkspace pour extraire les contours nécessaires de la photo d'origine.

Création de données d'appliqué

Mémo

- Veillez à ce que le motif contienne bien un motif « PIÈCE D'APPLIQUÉ ».

- 1 Appuyez sur  pour afficher l'écran de la liste des parties du motif, puis appuyez sur la touche « OK ».

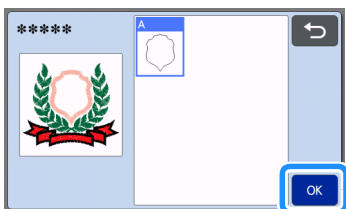

- L'écran de modification des motifs s'affiche.

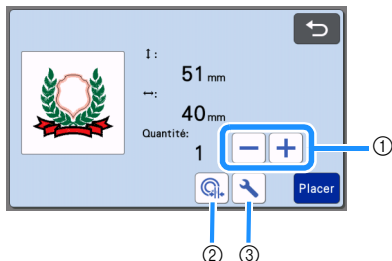

- 1 Reproduction
Permet de reproduire le motif. Pour plus de détails, reportez-vous à la section « Fonctions de modification de motifs » à la page 43.
- 2 Distance par rapport au contour
Permet de spécifier la distance entre le contour du motif et la ligne de découpe. Pour plus de détails, reportez-vous à la section « Fonctions de découpe avancée pour « Découpe directe » » à la page 71.
- 3 Réglages
Permet de spécifier les unités de mesure (millimètres ou pouces), la zone de découpe et l'espacement du motif. Pour plus de détails, reportez-vous à la section « Écran de réglages » à la page 10.

- 2 Appuyez sur la touche « Placer » pour afficher l'écran de disposition du support.

- Le motif peut être modifié. Pour plus de détails, reportez-vous à la section « Écran de disposition du support » à la page 44 ou « Fonctions de modification de la disposition » à la page 45.

- 3 Appuyez sur la touche « OK ».

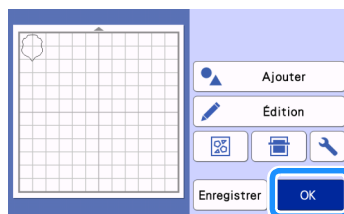

- « PIÈCE D'APPLIQUÉ » apparaît à l'écran.

- 4 Fixez le tissu destiné à l'appliqué au support, puis découpez le motif.
- 5 Consultez le manuel d'instructions de votre machine à broder pour réaliser l'appliqué.

Création de données de ligne de broderie

- 1 Appuyez sur  pour afficher l'écran de modification des motifs, puis appuyez sur la touche « OK ».

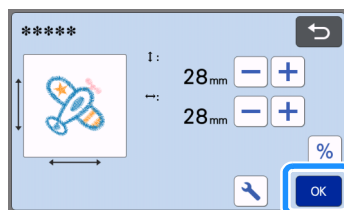

- La taille du motif peut être ajustée sur cet écran. Pour plus de détails, reportez-vous à la section « Fonctions de modification de motifs » à la page 43.

- 2 Sur l'écran de sélection de partie, sélectionnez le mode de reconnaissance couleur.

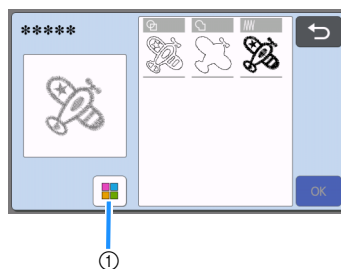

- 1 Activez et désactivez le mode de reconnaissance couleur.

- Le mode de reconnaissance couleur est désactivé
Les données de découpe/tracé sont créées après que le motif de broderie soit converti en niveaux de gris.

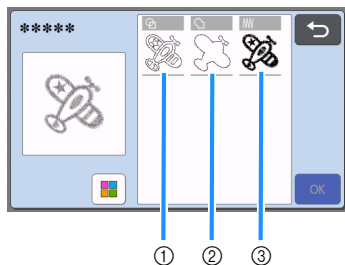

- Détection de zone**
Sélectionnez cette option pour détecter les parties colorées d'un motif qui apparaissent sous forme de zones et pour créer une ligne de découpe/tracé autour de chaque zone.
- Détection de contour**
Sélectionnez cette option pour convertir le contour de l'image en lignes de découpe/tracé.
- Détection de ligne de couture**
Sélectionnez cette option pour convertir les lignes de couture brodées par la machine en lignes de découpe/tracé.
La détection de ligne de couture n'est pas adaptée à la découpe car les mouvements de l'aiguille de la machine à broder sont fidèlement convertis en données. Nous recommandons d'utiliser cette option pour le traçage et l'embossage linéaire (fonction Premium).

Différences de lignes de découpe/tracé en fonction de la méthode de détection (mode de reconnaissance couleur désactivé)

	: Détection de zone	: Détection de contour	: Détection de ligne de couture
Image d'origine			
Lignes de découpe/tracé			
Projet fini après la découpe/tracé			

- Le mode de reconnaissance couleur est activé
Chaque couleur du motif de broderie est détectée pour créer des données de découpe.

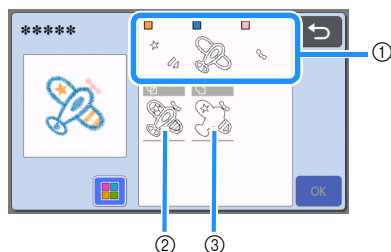

- Les parties pour chaque couleur détectée comme zone sont affichées dans la liste.
- Détection de zone
- Détection de contour

Différences de lignes de découpe/tracé en fonction de la méthode de détection (mode de reconnaissance couleur activé)

	: Détection de zone	: Détection de contour
Image d'origine		
Lignes de découpe/tracé		
Projet fini après la découpe/tracé		

- Sélectionnez la méthode de détection, puis appuyez sur la touche « OK ».

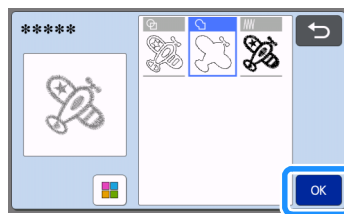

4 Ajustez les ligne de découpe/tracé.

Une fois les ajustements voulus terminés, appuyez sur la touche « Placer ».

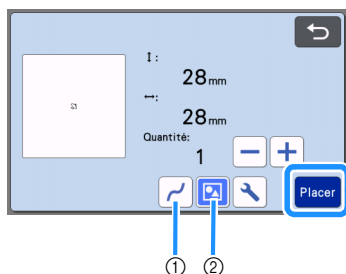

① Lissage

Permet de lisser les courbes et les angles des lignes. Sélectionnez parmi les quatre réglages disponibles : OFF, Bas, Mil. et Haut.

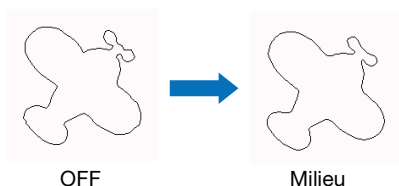

② Regroupement/Dissociation

Quand elles sont dissociées, les parties peuvent être modifiées séparément. Pour plus de détails, reportez-vous à la section « Regroupement/Dissociation de motifs » à la page 47. Le réglage ne peut pas être modifié s'il n'y a qu'une seule forme.

Mémo

- Si le motif contient des parties inutiles, dégroupiez-les. Ceci permet de supprimer facilement les parties inutiles sur l'écran de disposition du support, qui apparaît ensuite.

5 Sur l'écran de disposition du support, vérifiez les lignes de découpe/tracé.

- Le motif peut être modifié. Pour plus de détails, reportez-vous à la section « Écran de disposition du support » à la page 44 ou « Fonctions de modification de la disposition » à la page 45. Une fois toutes les modifications terminées, appuyez sur la touche « OK ».

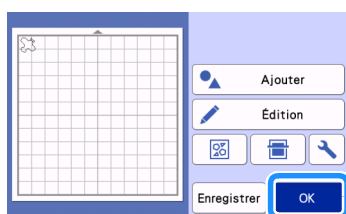

CONSOMMABLES

Critères de remplacement

Pour le bon fonctionnement de cette machine, remplacez les consommables suivants en fonction des critères de remplacement. Pour acheter des pièces, contactez votre revendeur ou le centre de service agréé le plus proche. Pour plus de détails sur les accessoires en option, reportez-vous à la section « ACCESSOIRES EN OPTION » à la page 122.

Support

- Lorsque le support adhère de moins en moins
- Lorsque le support comporte de nombreuses traces de découpe
- Lorsqu'il y a une coupure profonde provoquée par une découpe dans le support

Lame de découpe

- Lorsque les découpes dans le matériau deviennent grossières, et que la qualité du produit fini diminue
- Lorsque le bord de la lame est émoussé
- Lorsque la lame est épointée (si vous rencontrez toujours des problèmes pour couper de manière homogène malgré le fait que vous avez augmenté la valeur de réglage de la pression de découpe, il est possible que la lame soit épointée et il faudra la remplacer.)

Feuille adhésive à haute adhérence pour tissu

- Lorsque la feuille adhère de moins en moins
- Lorsque le tissu fixé se tord pendant la découpe

Support de numérisation

- Lorsque le support et la feuille protectrice sont sales, et que la qualité de l'image numérisée diminue

Stylo effaçable

- Lorsque l'encre sèche et ne marque pas correctement le tissu
- Lorsqu'il n'y a plus du tout d'encre

Stylo couleur

- Lorsque l'encre sèche et ne marque pas correctement le papier ou le support
- Lorsqu'il n'y a plus du tout d'encre

Remplacement de la lame

■ Retrait

- 1 Tournez le capuchon du support à lame de découpe pour le retirer.

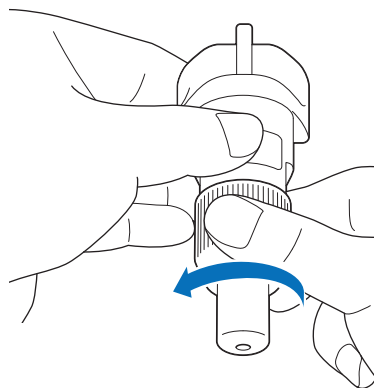

► Pour le support à lame rotative auto-ajustable, passez à l'étape ③.

- 2 Placez la lame droite dans la zone en caoutchouc à l'arrière de la spatule fournie.

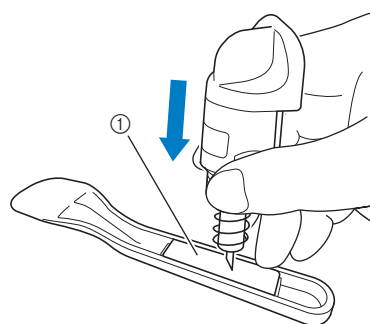

① Zone en caoutchouc

- 3 Tirez le support vers le haut pour laisser la lame dans la zone en caoutchouc.

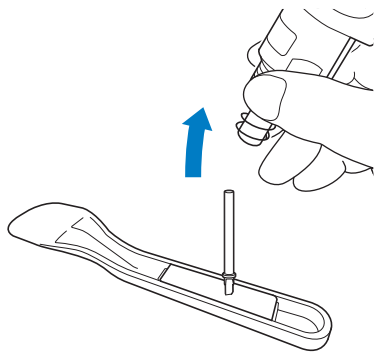

- 3 (Pour le support à lame rotative auto-ajustable) Tenez la partie axe de la lame rotative auto-ajustable et enlevez-la du support.

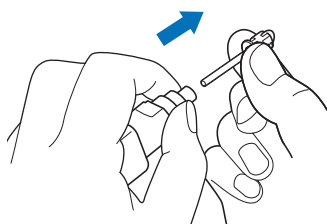

⚠ ATTENTION

- Quand vous enlevez la lame rotative auto-ajustable, ne touchez pas la lame. Enlevez-la en veillant bien à la tenir par l'axe. Vous risquez de vous blesser.

■ Mise en place

- 1 Tenez la nouvelle lame par son axe, puis insérez-la dans la fente à l'extrémité du support à lame de découpe.

L'axe de la lame est maintenu par un aimant dans le support à lame de découpe. Insérez doucement l'axe de la lame, puis lâchez-le doucement dès qu'il se met en place contre l'aimant.

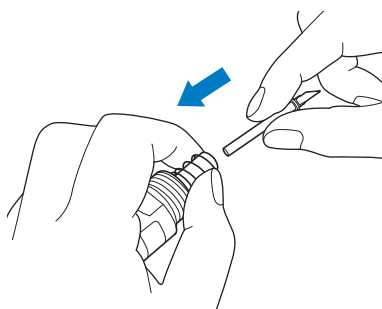

- 2 Tournez le capuchon du support à lame de découpe pour le fixer au support à lame de découpe.

Serrez complètement le capuchon jusqu'à ce que vous ne puissiez plus le tourner.

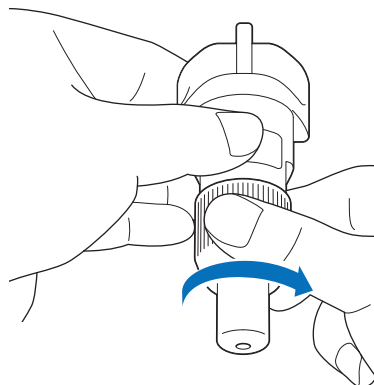

☀ Remarque

- Quand vous fixez le capuchon du support à lame de découpe, faites attention de ne pas cogner le bord de la lame contre le capuchon du support à lame de découpe.
- Retirez le capuchon de protection du support à lame de découpe avant de l'installer dans le chariot de la machine.

⚠ AVERTISSEMENT

- Ceci n'est pas un jouet et n'a pas été conçu pour être utilisé par des enfants. Pour éviter tout risque d'étouffement, ne laissez pas les bébés ou les enfants mettre le capuchon de protection dans leur bouche.

⚠ ATTENTION

- Une fois le support à lame de découpe retiré de la machine, veillez à fixer le capuchon de protection.
- N'appuyez pas sur la pointe du support à lame de découpe avec votre main ou vos doigts car ceci provoquerait l'extension du bout de la lame et risquerait de vous blesser.
- Ne touchez pas le bout de la lame avec vos mains ou vos doigts. Vous risquez de vous blesser.
- Ceci n'est pas un jouet et n'a pas été conçu pour être utilisé par des enfants. Pour éviter toute blessure, interdisez aux bébés ou aux enfants de toucher la lame.

Nettoyage

■ Nettoyage du support

Les découpes et les bords coupés des motifs fixés au support peuvent réduire l'adhérence du support et empêcher son bon fonctionnement. Nettoyez régulièrement le support. À l'aide de la spatule fournie, grattez légèrement tout résidu de découpe fixé au support. Vous risquez d'endommager le support si vous frottez fortement sur son côté adhésif.

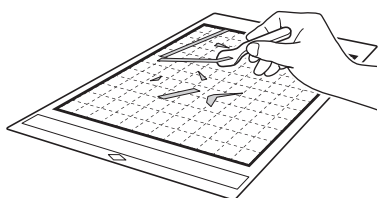

Utilisez une pince (disponible soit comme accessoire en option, soit dans le commerce) pour enlever tout fil de tissu attaché au support.

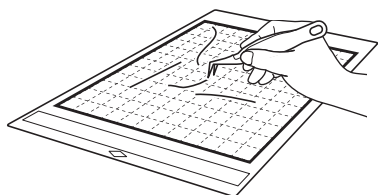

Nettoyez les pointillés sur le support, ainsi que la zone environnante, à l'aide d'un chiffon sec.

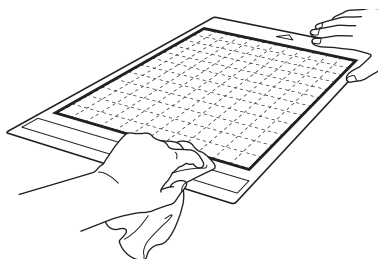

Remarque

- N'utilisez pas d'alcool ni d'eau pour nettoyer le support.
- Lorsque vous n'utilisez pas le support, nettoyez-le et rangez-le avec sa feuille de protection fixée. Si la feuille de protection n'est pas fixée, l'adhérence du support diminue. À ce stade, n'apposez pas la feuille de protection tant que le support est humide. Sinon, le support adhèrera moins.
- Ne pliez pas le support pour le ranger.
- Rangez le support dans un endroit à température ambiante et non exposé à des températures élevées, à un fort taux d'humidité ou à la lumière directe du soleil.
- Si le support n'adhère plus du tout, remplacez-le par un neuf. Pour plus de détails sur les supports en option, reportez-vous à la section « ACCESSOIRES EN OPTION » à la page 122.

■ Nettoyage du support à lame de découpe

Si des résidus de matériau, des peluches ou de la poussière s'accumulent dans le support à lame de découpe, il risque de ne pas fonctionner correctement. Nettoyez le support à lame de découpe après chaque utilisation.

- 1 Tournez le capuchon du support à lame de découpe pour le retirer.

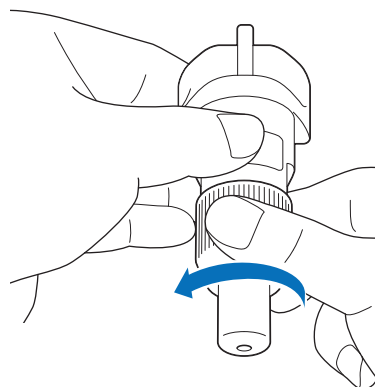

- 2** À l'aide d'une brosse disponible dans le commerce, nettoyez les fragments, les peluches et la poussière.

Plus spécifiquement, nettoyez la surface de la lame et les déchets de découpe ou les copeaux dans les interstices. Si des peluches et de la poussière s'accumulent entre la lame et le support à lame de découpe, la lame risque de ne plus pivoter ou la qualité de la coupe risque de diminuer. De plus, nettoyez toutes les peluches et la poussière qui se sont accumulées dans le capuchon.

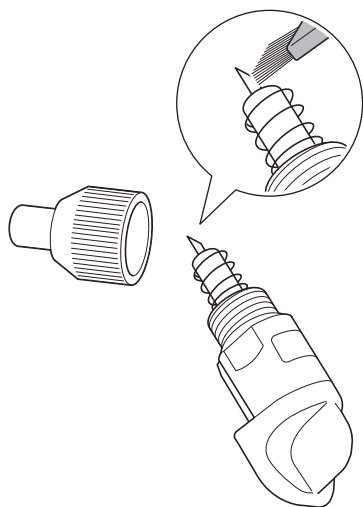

Remarque

- Nettoyez pour éviter que le bord de la lame ne se cogne contre quelque chose de dur comme du métal.

ATTENTION

- Ne touchez pas le bout de la lame avec vos mains ou vos doigts. Vous risquez de vous blesser.

- 3** Fixez le capuchon au support à lame de découpe.

Pour plus de détails sur la fixation du capuchon du support à lame de découpe, reportez-vous à la section « Mise en place » à la page 102.

■ Nettoyage de l'intérieur de la machine

Si des lignes verticales ou des zones vierges apparaissent sur l'image numérisée, des peluches ou de la poussière se sont peut être accumulées dans la machine. Les peluches peuvent également se fixer sur la surface des rouleaux d'entraînement, empêchant ainsi l'insertion ou l'extraction correcte du support. Utilisez une brosse souple pour nettoyer.

- 1** Mettez la machine hors tension et débranchez le cordon d'alimentation de la prise électrique, puis débranchez le cordon d'alimentation secteur de la prise d'alimentation c.a. à l'arrière de la machine.

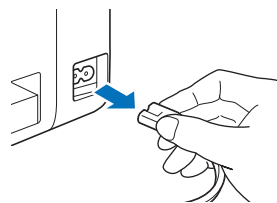

- 2** Ouvrez le capot du plateau avant.

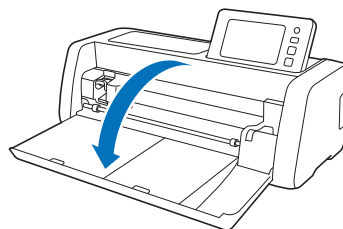

- 3** Retirez le support à lame de découpe/porte-stylo du chariot.

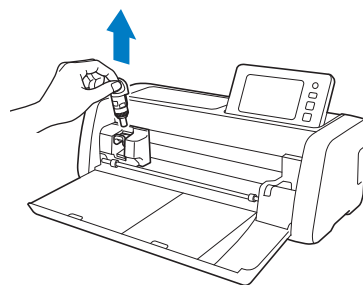

- 4** À l'aide d'une brosse disponible dans le commerce, nettoyez autour de la fente d'entraînement et du chariot.

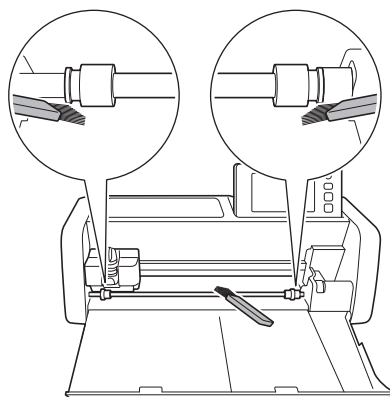

Nettoyage de la vitre du scanner

Si des lignes verticales non souhaitées apparaissent sur l'image numérisée ou si la numérisation n'est pas parfaite, la zone de numérisation du scanner est peut-être sale. Nettoyez la vitre du scanner à l'intérieur de la machine.

- 1 Mettez la machine hors tension et débranchez le cordon d'alimentation de la prise électrique, puis débranchez le cordon d'alimentation secteur de la prise d'alimentation c.a. à l'arrière de la machine.

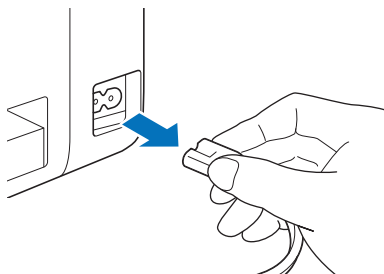

- 2 Rangez le panneau de commande.

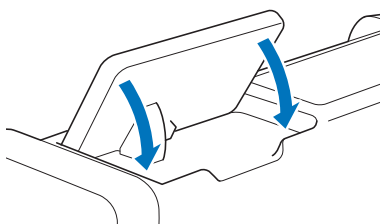

- 3 Retournez la machine et sortez le plateau arrière.

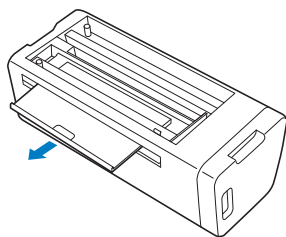

- 4 Tirez le levier de déverrouillage du plateau arrière (en bas de la machine), puis enlevez le capot.

Tirez sur le plateau arrière pour l'enlever avec le capot.

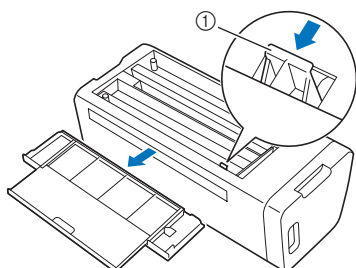

① Levier de déverrouillage du plateau arrière

- 5 Humidifiez un chiffon doux non pelucheux avec de l'eau et essorez-le fermement, puis essuyez la vitre du scanner à l'intérieur de la machine.

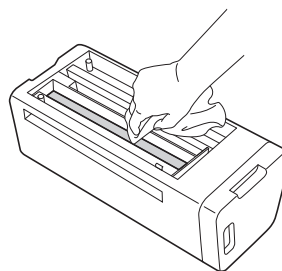

- 6 Fixez le capot sur la machine.
 - Enfoncez le capot jusqu'à ce qu'il s'emboîte.

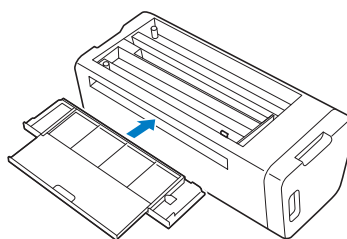

- 7 Poussez le plateau arrière pour le rentrer.

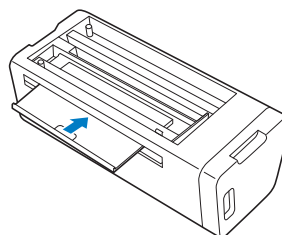

- 8 Après le nettoyage, effectuez un essai de numérisation.

Réglage de l'écran

Si l'écran ne répond pas correctement lorsque vous appuyez sur une touche (la machine n'effectue pas l'opération ou effectue une autre opération), respectez la procédure ci-dessous pour effectuer les réglages correspondants.

- 1 **Maintenez votre doigt sur l'écran à cristaux liquides et mettez la machine hors puis sous tension. Maintenez votre doigt sur l'écran à cristaux liquides jusqu'à ce que le logo Brother disparaisse.**

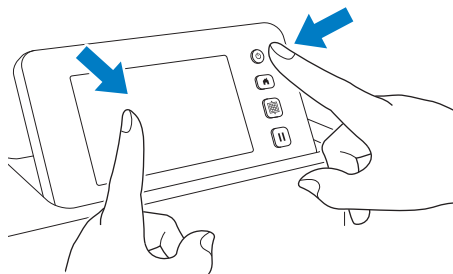

► L'écran de réglage de l'écran tactile s'affiche.

- 2 **À l'aide du stylet fourni, touchez légèrement le centre de chaque signe +, dans l'ordre de 1 à 5. Si une erreur s'est produite en touchant le signe +, recommencez depuis le numéro 1.**

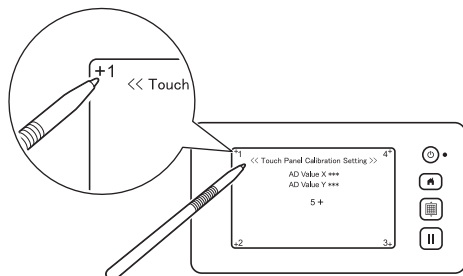

► Une fois le réglage terminé, le message « SUCCESS » s'affiche à l'écran.

- 3 **Mettez la machine hors puis sous tension.**

Remarque

- Si le réglage de l'écran est terminé et que l'écran ne répond toujours pas correctement, ou si vous n'avez pas pu effectuer ce réglage, contactez votre revendeur ou le centre de service agréé le plus proche.

Réglage de la position de numérisation/coupe

En mode « Découpe directe », la position de coupe peut être ajustée automatiquement en cas de déplacement.

Pour plus de détails sur le mode « Découpe directe », reportez-vous à « NUMÉRISATION POUR LA DÉCOUPE (Découpe directe) » à la page 67.

Matériaux

Papier	Papier épais Couleur : Blanc Taille : Format A4 (210 mm × 297 mm) ou Lettre (216 mm × 279 mm) Épaisseur : 0,2 à 0,3 mm (recommandé)
Support	Support approprié au matériau (voir page 15).
Lame de découpe	Support de lame auto-ajustable (noir)

Mémo

- Veillez à tester au préalable sa mise en place sur un support adapté au papier.

- 1 **Insérez le support à lame de découpe dans le chariot.**

- Pour plus de détails, suivez les procédures présentées à la section « Installation et désinstallation du support à lame de découpe/porte-stylo » à la page 26.

- 2 **Fixez le papier sur le support.**

- Aligned le coin supérieur gauche du papier sur le coin supérieur gauche du support.
- Pour plus de détails sur la fixation du papier, suivez la procédure présentée à la section « Mise en place du matériau (papier) » à la page 18.

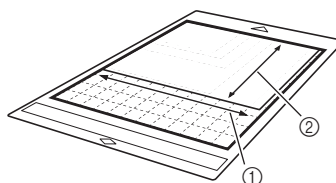

- ① Bord long
- ② Bord court

3 Appuyez sur le bouton « Réglage de la position de numérisation/coupe » de l'écran de réglages.

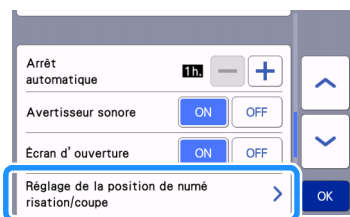

► Le message suivant s'affiche.



- Appuyez sur la touche « OK ».

4 Appuyez sur  pour insérer le support.

- Pour plus de détails, reportez-vous à la section « Insertion du support » à la page 28.

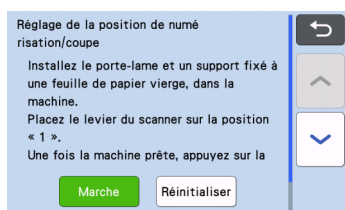

5 Après avoir vérifié que le levier du scanner (à gauche de la machine) est abaissé sur « 1 », appuyez sur la touche « Marche » pour commencer la découpe.

Reportez-vous à la section « Découpe » à la page 28.

► Les tracés de réglage de la position sont découpés, puis numérisés.



- La position de numérisation s'ajuste automatiquement en utilisant les intersections des découpes sur les côtés gauche et droit.

6 L'écran des résultats de l'ajustement apparaît.

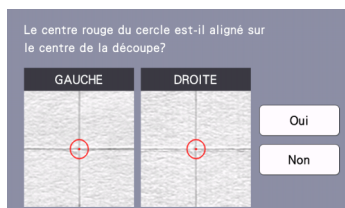

- Si le centre de la découpe est aligné sur le centre du cercle rouge, la position est correctement ajustée. Appuyez sur la touche « Oui », puis continuez avec l'étape **7**.

- Si le centre de la découpe n'est pas aligné sur le centre du cercle rouge, la position est mal ajustée. Appuyez sur la touche « Non », remplacez le papier fixé au support, et répétez les étapes **4** à **6** pour réajuster la position.

7 Lorsque le message suivant s'affiche, appuyez sur la touche « OK ».

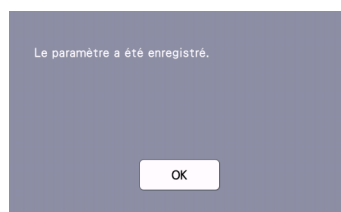

► Le réglage est terminé.

 **Remarque**

- Pour remettre les réglages à leur valeur par défaut, appuyez sur la touche « Réinitialiser » sur l'écran illustré ci-dessous.

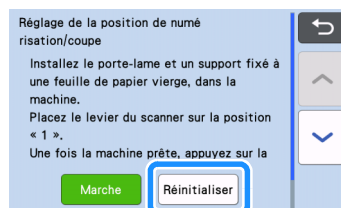

8 À l'aide du mode « Découpe directe », vérifiez les résultats du réglage.

- Pour plus de détails sur le mode « Découpe directe », reportez-vous à « NUMÉRISATION POUR LA DÉCOUPE (Découpe directe) » à la page 67.

Réglage de la position du rouleau d'entraînement

Pour des opérations normales (quand le chargeur de rouleau en option n'est pas utilisé), il n'est pas nécessaire d'ajuster la position du rouleau d'entraînement. Si le rouleau d'entraînement est déplacé par inadvertance, suivez la procédure ci-dessous pour le remettre à sa position d'origine. Pour plus de détails sur l'utilisation du le chargeur de rouleau, reportez-vous au manuel fourni avec ce dernier.

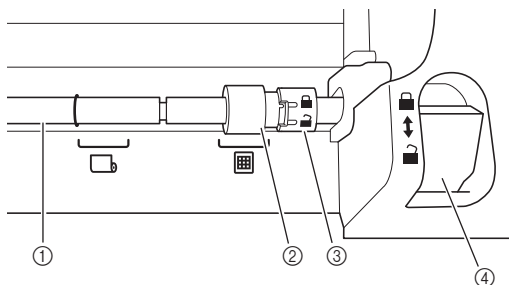

① Axe

② Rouleau d'entraînement

: Mettez le rouleau d'entraînement sur cette position pour des opérations normales.

: Mettez le rouleau d'entraînement sur cette position quand le chargeur de rouleau est utilisé.

③ Bouton de verrouillage du rouleau d'entraînement

Tourne vers l'avant/l'arrière pour verrouiller/déverrouiller le rouleau d'entraînement.

④ Levier de déverrouillage du système d'entraînement

Verrouille/déverrouille l'axe.

- 1** Tirez le levier de déverrouillage du système d'entraînement vers vous pour déverrouiller l'axe.
- 2** Faites tourner le bouton de verrouillage du rouleau d'entraînement vers l'arrière pour déverrouiller le rouleau d'entraînement, puis déplacez le rouleau d'entraînement vers la marque .
- 3** Faites tourner le bouton de verrouillage du rouleau d'entraînement vers vous pour verrouiller le rouleau d'entraînement, puis poussez le levier de déverrouillage du système d'entraînement vers la position .

Remarque

- Attention de ne pas vous pincer les doigts en utilisant le levier de déverrouillage du système d'entraînement.

DÉPANNAGE

Veillez faire attention à tous les avertissements de sécurité applicables quand vous vous reportez aux sections citées ci-dessous. Si la machine ne fonctionne plus correctement, examinez les problèmes possibles suivants avant de l'envoyer en réparation. Vous pouvez résoudre vous-même la plupart des problèmes. Pour une aide supplémentaire, le site Internet Brother support (Site Web de soutien Brother) propose des réponses aux questions fréquemment posées et des conseils de dépannage régulièrement actualisés. Consultez notre site « <http://s.brother/cpoac/> ». Si le problème persiste, contactez votre revendeur ou le centre de service agréé le plus proche. Pour le dépannage des réseaux sans fil, reportez-vous à « FONCTION DE CONNEXION AU RÉSEAU SANS FIL » à la page 85.

Alimentation électrique

Problème	Causes possibles (ou résultats)	Solutions	Référence
Impossible de mettre la machine sous tension.	Le cordon d'alimentation secteur n'est pas correctement connecté à la machine.	Vérifiez que le cordon d'alimentation est bien branché à la prise électrique.	page 8

Support

Problème	Causes possibles (ou résultats)	Solutions	Référence
Impossible d'insérer le support.	Lorsque le support a été inséré, il n'a pas été placé sous les rouleaux d'entraînement.	Insérez le support de manière à ce qu'il se trouve sous les rouleaux d'entraînement placés sur les côtés gauche et droit de la fente d'entraînement.	page 28
	Le support n'a pas été chargé à l'aide du bouton d'entraînement.	Insérez doucement le support dans la fente d'entraînement, puis appuyez sur le bouton d'entraînement.	page 28
	Le rouleau d'entraînement n'est pas positionné correctement.	Ajustez la position du rouleau d'entraînement.	page 108
	L'axe est déverrouillé.	Verrouillez l'axe.	page 108
Le support n'est pas reconnu.	Les pointillés sur la partie du support insérée sont sales.	Nettoyez les pointillés sur le support, ainsi que la zone environnante.	page 103
	Les pointillés sur la partie du support insérée sont dissimulés par le matériau ou le ruban fixé.	Fixez le matériau ou le ruban en veillant à ce qu'il reste à l'intérieur de la zone adhésive du support.	page 18
	Le support a été inséré avec le côté sur lequel le matériau est fixé orienté vers le bas.	Insérez le support avec le côté sur lequel le matériau est fixé orienté vers le haut.	page 28
	Le support a été inséré dans le mauvais sens.	Insérez le support dans le bon sens.	page 28
	La vitre du scanner est sale.	Nettoyez la vitre du scanner à l'intérieur de la machine.	page 105
	Le support utilisé n'a pas été conçu spécifiquement pour cette machine.	Remplacez le support par un support conçu spécifiquement pour cette machine.	—
Le support a été entraîné de travers.	Le support a été entraîné dans la fente d'entraînement de travers.	Appuyez sur le bouton d'entraînement pour faire sortir le support, puis réinsérez-le bien droit.	page 28 page 29
	Les coins du support sont déformés (pliés).	Remplacez le support par un neuf.	page 101
	Le plateau arrière n'est pas sorti.	Sortez le plateau arrière.	page 7 page 9
	Le rouleau d'entraînement n'est pas positionné correctement.	Ajustez la position du rouleau d'entraînement.	page 108
Le matériau à découper/tracer ou l'original à numériser ne peut pas être fixé au support.	Le matériau dépasse de la zone adhésive du support.	Fixez le matériau en veillant à ce qu'il se trouve dans la zone adhésive du support.	page 18
	Le support adhère moins.	Remplacez le support par un neuf.	page 101
Impossible d'enlever le support.	Le matériau à découper/tracer ou l'original à numériser est coincé dans le mécanisme d'entraînement de la machine.	Appuyez sur le bouton d'entraînement lors de l'insertion du support pour le faire sortir. Si le support ne sort pas, mettez la machine hors tension, puis tirez doucement sur le support.	page 29

Problème	Causes possibles (ou résultats)	Solutions	Référence
Lorsque le support est inséré, le matériau fixé se retire.	Le support n'est pas horizontal en raison du poids du matériau.	Maintenez bien droit dans vos mains le support lorsque vous l'insérez.	page 28
	Le support adhère moins.	Remplacez le support par un neuf.	page 101

Bourrage papier/tissu

Problème	Causes possibles (ou résultats)	Solutions	Référence
Le support n'est pas entraîné.	La fente à l'arrière de la machine est obstruée.	Prévoyez un espace autour de la fente à l'arrière de la machine afin de pouvoir sortir le support.	page 8
	La surface sur laquelle la machine est installée n'est pas plane.	Placez la machine sur une surface plane et régulière.	—
Le support ou le matériau se bloque au niveau du rouleau d'entraînement lorsque le support est inséré.	Le support adhère moins ou le matériau n'est pas bien fixé.	Appuyez sur le bouton d'entraînement pour faire sortir le support, puis remplacez-le par un neuf.	page 29 page 101
	Le matériau ou le ruban adhésif dépasse de la surface adhésive.	Après avoir appuyé sur le bouton d'entraînement et enlevé le support, fixez le matériau ou le ruban adhésif de sorte qu'il rentre bien sur la surface adhésive du support.	page 18 page 29
	L'épaisseur du matériau dépasse la limite maximum.	Appuyez sur le bouton « Entraînement » pour faire sortir le support, soulevez le levier du scanner, puis insérez le support correctement. Appuyez sur le bouton « Entraînement » pour faire sortir le support, puis remplacez le matériau par un autre plus fin.	page 7 page 9 page 29 —
Le support ou le matériau se bloque au niveau d'un rouleau d'entraînement lors de la découpe/du tracé/de la numérisation.	<ul style="list-style-type: none"> - Le support adhère moins ou le matériau n'est pas bien fixé. - Le matériau dépasse de la zone adhésive du support. - Le plateau arrière n'est pas sorti. 	<p>Appuyez sur la touche « Interruption/ Arrêt » pour arrêter l'opération en cours. Suivez les instructions à l'écran, puis appuyez sur le bouton d'entraînement pour faire sortir le support.</p> <p>Si le support ne sort pas, mettez la machine hors tension, retirez le support à lame de découpe/porte-stylo, puis tirez sur le support.</p> <p>Une fois le support sorti, remplacez-le par un neuf, ou fixez le matériau en veillant à ce qu'il se trouve dans la zone adhésive du support. Sortez le plateau arrière, puis insérez le support.</p>	page 7 page 9 page 18 page 29 page 101
Le support est entraîné de travers et n'est pas entraîné lors de la découpe/du tracé/de la numérisation.			
Le matériau à découper/tracer ou l'original à numériser se décolle pendant la découpe/le tracé/la numérisation.			

Découpe

Problème	Causes possibles (ou résultats)	Solutions	Référence
Le matériau coupé s'accroche à la pointe de la lame de découpe.	De la poussière ou des peluches se sont accumulées dans le support à lame de découpe.	Nettoyez le support à lame de découpe.	page 103
	La lame est émoussée.	Remplacez la lame par une neuve.	page 101
	Le matériau découpé n'est pas pris en charge par cette machine.	Remplacez le matériau par un matériau pris en charge par cette machine.	page 15
La machine s'est arrêtée alors qu'une opération était en cours.	Par sécurité, la machine s'arrête si vous appuyez sur le panneau de commande lors de la découpe.	Suivez les instructions du message qui s'affiche à l'écran. Appuyez sur la touche « OK » pour remettre le chariot dans sa position d'origine. Chargez le support et relancez l'opération.	—

Problème	Causes possibles (ou résultats)	Solutions	Référence
Le matériau à découper n'a pas été découpé intégralement. Certaines zones ne sont pas découpées.	La lame utilisée pour découper le matériau n'est pas appropriée.	Utilisez une lame appropriée au matériau découpé.	page 15
	Si vous rencontrez toujours des problèmes pour couper de manière homogène malgré le fait que vous ayez augmenté la valeur de réglage de la pression de découpe, il est possible que la lame soit épointée.	Remplacez la lame par une neuve.	page 101
	Le support adhère moins ou le matériau n'est pas bien fixé.	Remplacez le support par un neuf.	page 101
	La lame est émoussée.	Remplacez la lame par une neuve.	page 101
	Le matériau n'est pas pris en charge par cette machine.	Remplacez le matériau par un matériau pris en charge par cette machine.	page 15
	La pression de découpe (« Pression de découpe ») n'est pas correcte.	Ajustez le réglage pour « Pression de découpe » dans l'écran de réglages.	page 10 page 29
	De la poussière ou des peluches se sont accumulées dans le support à lame de découpe.	Nettoyez le support à lame de découpe.	page 103
	L'espacement entre les motifs disposés est trop petit.	Repositionnez les motifs afin de les éloigner légèrement. Définissez le nombre sur « 3 » minimum dans le réglage « Intervalle de motif », puis repositionnez les motifs ou exécutez la fonction de disposition automatique.	page 10 page 53
	Le matériau ou le ruban adhésif dépasse de la zone adhésive du support.	Fixez le matériau ou le ruban adhésif en veillant à ce qu'il reste à l'intérieur de la zone adhésive du support.	page 18
	Le tissu a été découpé sans utiliser de feuille pour découpe de tissu.	Fixez une feuille adhésive à haute adhérence pour tissu à un support ou une feuille thermocollante pour appliqué à un tissu avant de le découper.	page 19 page 23
	Le tissu n'est pas correctement fixé au support dont la face adhésive comporte une feuille adhésive à haute adhérence pour tissu.	Fixez correctement le tissu au support en appuyant sur la poignée de la spatule fournie sur la surface du tissu.	page 23
La feuille thermocollante pour appliqué n'est pas correctement fixée au tissu.	Repassez l'intégralité de la feuille de contact afin de la fixer correctement sur l'envers du tissu.	page 19	
Des traces de découpe profondes ont traversé le support.	La pression de découpe (« Pression de découpe ») n'est pas correcte.	Ajustez le réglage pour « Pression de découpe » dans l'écran de réglages.	page 10 page 29

Tracé

Problème	Causes possibles (ou résultats)	Solutions	Référence
La ligne du tracé est plus épaisse (ou plus fine) que prévu.	La vitesse du tracage (« Vitesse de tracage ») ou la pression de tracage (« Pression de tracage ») n'est pas correcte.	Ajustez les réglages pour « Vitesse de tracage » et « Pression de tracage » dans l'écran de réglages. Pour tracer des lignes plus épaisses, augmentez la pression de tracage. Pour tracer des lignes plus fines, diminuez la pression de tracage. Pour tracer des lignes plus épaisses, diminuez la vitesse du tracage. Pour tracer des lignes plus fines, augmentez la vitesse du tracage. Une fois les réglages définis, effectuez un test/essai de tracage.	page 10 page 57
La machine s'est arrêtée alors qu'une opération était en cours.	Par sécurité, la machine s'arrête si vous appuyez sur le panneau de commande pendant le tracé.	Suivez les instructions du message qui s'affiche à l'écran. Appuyez sur la touche « OK » pour remettre le chariot dans sa position d'origine. Chargez le support et relancez l'opération.	—

Numérisation

Problème	Causes possibles (ou résultats)	Solutions	Référence
Des images non souhaitées sont numérisées.	La zone de numérisation n'est pas correctement spécifiée.	En mode « Numérisation vers USB », spécifiez le format du papier avec le réglage « Taille numérisation ».	page 81
		En mode « Découpe directe » ou « Numérisation vers données de découpe », rognez l'image dans l'écran de modification après la numérisation.	page 67 page 73
La numérisation n'est pas parfaite (des lignes apparaissent sur l'image numérisée).	La vitre du scanner est sale.	Nettoyez la vitre du scanner à l'intérieur de la machine.	page 105
	L'original à numériser est sale ou rayé.	En mode « Découpe directe » ou « Numérisation vers données de découpe », supprimez les fines lignes ou toute trace de saleté dans l'écran de modification de l'image.	page 79
Les lignes imprimées sur le support sont numérisées.	L'original est transparent. Par conséquent, les lignes imprimées sur le support sont numérisées.	En mode « Découpe directe » ou « Numérisation vers données de découpe », supprimez les lignes dans l'écran de modification de l'image.	page 79
L'image numérisée est rouge.	Lorsque vous utilisez le support de numérisation en option, la numérisation a été effectuée sans ôter le ruban bleu.	Ôtez le ruban bleu du support de numérisation en option avant de numériser.	—
L'image de numérisation n'est pas bien mise au point.	Le levier du scanner n'est pas positionné correctement pour l'épaisseur du matériau.	Réglez le levier du scanner sur la position « 1 ».	page 9

Transfert de données

Problème	Causes possibles (ou résultats)	Solutions	Référence
Les données rappelées par la machine sont différentes des données transférées.	Plusieurs données différentes sont en train d'être transférées de CanvasWorkspace ou d'une machine à l'aide de la fonction « Ma Connexion ».	Un seul fichier de données peut être transféré à la fois sur le serveur. Si les données sont transférées à plusieurs reprises avant de les avoir rappelées avec la machine de découpe, elles sont mises à jour à la version la plus récente.	—
Impossible de rappeler les données transférées.	La période de stockage sur le serveur a expiré.	Les données sont effacées du serveur lorsqu'un certain temps s'est écoulé depuis le transfert des données. Appelez les données sur la machine dès que possible après avoir transféré les données.	—
	La machine de découpe n'a pas été enregistrée sur CanvasWorkspace au moment où les données ont été transférées de la machine à broder à l'aide de la fonction « Ma Connexion ».	Enregistrez la machine de découpe avec l'enregistrement de machine de CanvasWorkspace, et transférez de nouveau les données de la machine à broder.	page 89

Comment trouver les informations de sécurité sans fil (Nom de réseau (SSID) et mot de passe du réseau)

Ne contactez pas le Service Client Brother pour assistance sans avoir les informations de sécurité sans fil. Nous ne pouvons pas vous aider à localiser vos paramètres de sécurité de réseau.

- 1) Consultez la documentation fournie avec votre point d'accès sans fil/routeur.
- 2) Le nom de réseau (SSID) par défaut pourrait être le nom du fabricant ou le nom du modèle.
- 3) Si vous ne connaissez pas les informations de sécurité, consultez le fabricant du routeur, l'administrateur de votre système, ou votre fournisseur d'Internet.
- 4) Certains noms de réseau sans fil (SSID) et mots de passe de réseau (clés) sont sensibles à la casse (majuscules et minuscules). Veuillez enregistrer vos informations correctement.

* Le mot de passe du réseau peut aussi être appelé clé réseau, clé de sécurité ou clé de chiffrement.

* Si le point d'accès sans fil/routeur ne diffuse pas le nom du réseau (SSID), le nom du réseau (SSID) ne sera pas détecté automatiquement. Vous devrez saisir manuellement le nom du réseau (SSID).

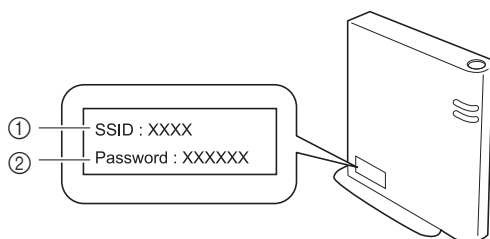

MESSAGES D'ERREUR

Le tableau suivant répertorie certains messages susceptibles d'apparaître lorsque la machine fonctionne, ainsi que les solutions correspondantes.
Effectuez les opérations nécessaires en respectant les instructions du message ou de la solution décrite dans ce tableau.
Si le problème persiste, contactez votre revendeur ou le centre de service agréé le plus proche.

Messages d'erreur	Causes/Solutions
Un dysfonctionnement s'est produit. Mettez la machine hors puis sous tension.	Mettez la machine hors puis sous tension.
Utilisation impossible lorsque le nombre de motifs est trop important.	<p>Le message s'affiche dans les conditions suivantes :</p> <ul style="list-style-type: none"> - En mode « Découpe directe », un nombre supérieur au maximum de motifs a été détecté pour le motif de découpe. - En mode « Numérisation vers données de découpe », un nombre supérieur au maximum de motifs a été enregistré comme données de découpe. <p>Réduisez le nombre de motifs utilisés. * En fonction du modèle de la machine, le nombre maximum de motifs diffère. Vérifiez le « Nombre maximum de motifs » sous « Information sur la machine » sur l'écran de réglages.</p> <ul style="list-style-type: none"> - Un nombre trop important de lignes de découpe doit être créé après la numérisation d'un nombre élevé de petits motifs. - Un nombre trop important de motifs de couleur claire doit être converti en motifs bicolores (noir et blanc) alors que le niveau de détection d'image est en cours de réglage. <p>Numérisez de nouveau les images après avoir réduit le nombre de motifs disposés dans l'original.</p>
Utilisation impossible en l'absence de motif.	<p>Aucune image ou ligne n'a été numérisée. Vérifiez de nouveau l'image, puis ajustez la zone de numérisation, le niveau de détection d'image et les réglages « Ignorer la taille de l'objet ». En outre, remplacez l'image tracée sur l'original par une image plus facile à numériser.</p>
Impossible de lire les données. Obtenez à nouveau le code PIN et inscrivez-vous sur la machine.	<ul style="list-style-type: none"> - Ce message s'affiche lorsque vous essayez de transférer des données à l'aide d'une autre machine que celle enregistrée sur CanvasWorkspace. - L'enregistrement de votre machine a été annulé dans CanvasWorkspace. Enregistrez la machine pour pouvoir l'utiliser à nouveau.
Impossible d'enregistrer les données. Obtenez à nouveau le code PIN et inscrivez-vous sur la machine.	
Inclut un motif spécial qui ne peut pas être enregistré dans la mémoire externe. Enregistrez le motif dans la mémoire de la machine.	Il est possible que vous ne puissiez pas enregistrer certains motifs sur une mémoire externe (lecteur flash USB ou CanvasWorkspace).
Échec d'initialisation de la position de la lame. Mettez la machine hors tension.	Mettez la machine hors puis sous tension.
Échec d'initialisation de la tête. Mettez la machine hors tension.	
Impossible d'ajouter d'autres motifs à cette combinaison.	<p>Le nombre de motifs en train d'être combinés est supérieur au nombre maximum autorisé. Réduisez le nombre de ces motifs. * En fonction du modèle de la machine, le nombre maximum de motifs diffère. Vérifiez le « Nombre maximum de motifs » sous « Information sur la machine » sur l'écran de réglages.</p>
Aucun motif dans la zone de travail.	<p>Aucun motif n'est disponible pour la découpe ou le traçage dans la zone de découpe. Pour découper ou tracer un motif en dehors de la zone, augmentez le réglage pour « Zone de découpe », ou placez les motifs dans la zone spécifiée à la section « Zone de découpe » (page 10).</p>
Espace mémoire insuffisant pour enregistrer le motif.	Supprimez un fichier de la mémoire de la machine ou du lecteur flash USB.

Messages d'erreur	Causes/Solutions
Espace insuffisant sur le support. Vérifiez la taille du motif, l'espace sur le support, la Zone de découpe (réglage) ou l'Intervalle de motif (réglage).	Effectuez l'une des opérations suivantes pour repositionner les motifs. - Supprimer un motif déjà positionné sur l'écran de disposition du support. - Redimensionner un motif dans la disposition. - Augmentez le réglage pour « Zone de découpe » (page 10). - Réduire l'espacement entre les motifs disposés en utilisant le réglage « Intervalle de motif ».
Espace insuffisant sur le support. Maximum : 10 (exemple : nombre calculé)	Étant donné qu'il y a trop de motifs, il n'est pas possible de les repositionner. Réduisez le nombre de motifs en veillant à ne pas dépasser le maximum affiché à l'écran.
Souhaitez-vous rappeler et réutiliser la mémoire précédente?	Pour utiliser les données de l'opération précédente, appuyez sur la touche « OK ». (page 12)
Le motif ne peut pas être groupé. Une paire inappropriée a été sélectionnée.	Le message s'affiche lorsque vous assemblez des motifs. Des motifs avec et sans rabat sont sélectionnés par paires. Sélectionnez soit des motifs qui comportent tous un rabat, soit des motifs dont aucun ne comporte de rabat.
Impossible de fusionner les motifs. Certains motifs ne peuvent pas se chevaucher ou se superposer.	Le message s'affiche lorsque vous fusionnez des motifs. - Les motifs ne se chevauchent pas. Repositionnez-les de façon à ce que les motifs sélectionnés se chevauchent. L'assemblage des motifs peut être une méthode de modification alternative en fonction de votre ouvrage. - Un motif avec rabat est sélectionné. Désactivez le réglage du rabat et fusionnez les motifs. - Une forme ouverte est sélectionnée comme motif. Seules les formes fermées peuvent être fusionnées. L'assemblage des motifs peut être une méthode de modification alternative en fonction de votre ouvrage.
Remplacez le support de 12 x 24 po (305 x 610 mm).	Le support 12" x 12" a été chargé alors que des données 24" ont été créées. Chargez le support 12" x 24".
Une erreur de numérisation s'est produite. Mettez la machine hors tension.	Mettez la machine hors puis sous tension, puis relancez l'opération.
Étant donné que la forme était plus grande que le support, sa taille a été réduite lors de l'importation.	Si le motif se trouvant dans le fichier au format SVG importé est plus grand que le support, il sera réduit afin de s'adapter à la taille du support. Au besoin, dans le logiciel utilisé pour créer le fichier SVG, éditez le motif afin de l'adapter à la taille du support.
Certaines formes n'ont pas pu être converties.	Les données SVG importées contiennent des données ne pouvant être converties, telles que des images ou du texte. Toutes les autres données ont été lues comme des données de ligne de découpe.
Les données ne peuvent pas être supprimées.	Il est possible que le lecteur flash USB utilisé ne soit pas compatible avec cette machine. Si vous enlevez le lecteur flash USB et que le message apparaît de nouveau quand vous relancez l'opération, changez de lecteur flash USB. Pour plus d'information sur les lecteurs flash USB compatibles avec cette machine, visitez notre site Web « http://s.brother/cpoac/ ».
Les données ne peuvent pas être lues.	
Les données ne peuvent pas être enregistrées.	
Les données n'ont pas pu être importées. Il y a trop de motifs.	Le message apparaît quand un fichier SVG contient plus du nombre maximum de motifs. Dans le logiciel utilisé pour créer le fichier SVG, réduisez le nombre de motifs. * En fonction du modèle de la machine, le nombre maximum de motifs diffère. Vérifiez le « Nombre maximum de motifs » sous « Information sur la machine » sur l'écran de réglages.
Les données sont trop complexes pour être importées.	Les fichiers SVG qui contiennent un motif compliqué ne peuvent pas être importés. Dans le logiciel utilisé pour créer le fichier SVG, simplifiez le motif.
Impossible de reconnaître le support. Son insertion va être annulée.	Un support, qui n'a pas pu être reconnu, a été inséré. Si vous n'utilisez pas un support conçu spécifiquement pour cette machine, utilisez le support spécialement conçu.
	Nettoyez les pointillés sur le bord du support, ainsi que la zone environnante. Si le support n'est toujours pas reconnu, remplacez-le par un neuf.

Messages d'erreur	Causes/Solutions
Aucun motif n'a pu être détecté.	Les données SVG importées contiennent des données ne pouvant être converties, telles que des images ou du texte.
Certains motifs ne permettent pas d'ajouter un rabat.	Vous ne pouvez pas définir de rabat pour les motifs dont la forme est complexe. Sélectionnez un motif dont la forme est simple. Il peut être judicieux de rallonger le rabat de 2 mm minimum.
Certains motifs ne permettent pas de définir la distance de découpe à partir du contour.	Vous ne pouvez pas définir la distance de coupe pour les motifs dont la forme est complexe. Sélectionnez un motif dont la forme est simple.
Ces données sont trop compliquées et ne peuvent pas être converties.	Vous ne pouvez pas fusionner ni remplir des motifs complexes. Réduisez le nombre de motifs disposés ou remplacez les motifs par des motifs simples.
Ce support ne peut pas être utilisé.	Le support utilisé ne peut pas être employé avec la fonction en cours. Remplacez le support. (Par exemple, le support de numérisation a été chargé lors de la tentative de découpe.)
Refroidissement	La machine a arrêté la découpe/le tracé pour refroidir la pièce chaude à l'intérieur de la machine. Laissez-la un moment, puis suivez les instructions à l'écran pour redémarrer. Si ce message apparaît souvent, contactez votre revendeur ou le centre de service agréé le plus proche.

Quand vous installez le réseau sans fil

Le tableau suivant contient une liste des divers messages qui peuvent apparaître pendant la configuration ou pendant l'enregistrement de la machine avec CanvasWorkspace ainsi que les solutions appropriées. Effectuez les opérations nécessaires en respectant les instructions du message ou de la solution décrite dans ce tableau.

Si le problème persiste, contactez votre revendeur ou le centre de service agréé le plus proche.

Code d'erreur	Cause/Solution
Err-01	Le paramètre de réseau sans fil n'est pas activé. Activez le réseau sans fil. Reportez-vous à la section « Activation de la fonction de réseau sans fil » à la page 85.
Err-02	Le point d'accès sans fil/routeur n'est pas détecté. 1. Vérifiez les 4 points suivants. - Vérifiez que le point d'accès sans fil/routeur est sous tension. - Déplacez votre machine à un endroit où aucun élément ne va obstruer le signal du réseau sans fil, comme des portes métalliques ou des murs, ou plus près du point d'accès sans fil/routeur. - Placez provisoirement votre machine à environ 1 m (3,3 pieds) du point d'accès sans fil quand vous configurez les paramètres sans fil. - Si votre point d'accès sans fil/routeur utilise le filtrage d'adresse MAC, vérifiez que l'adresse MAC de cette machine est autorisée dans le filtre. 2. Si vous avez saisi manuellement le nom du réseau (SSID) et les informations de sécurité (nom du réseau (SSID)/méthode d'authentification/méthode de chiffrement/mot de passe du réseau (clé réseau)), il est possible que les informations soient incorrectes. Revérifiez le nom du réseau (SSID) et les informations de sécurité et saisissez de nouveau les informations correctes selon les besoins. Consultez la section « Comment trouver les informations de sécurité sans fil (Nom de réseau (SSID) et mot de passe du réseau) » à la page 113 pour vérifier.

Code d'erreur	Cause/Solution													
Err-03	<p>Les méthodes d'authentification/de chiffrement utilisées par le point d'accès sans fil/routeur sélectionné ne sont pas prises en charge par votre machine.</p> <p>Pour le mode d'infrastructure, changez les méthodes d'authentification et de chiffrement du point d'accès sans fil/routeur.</p> <p>Votre machine prend en charge les méthodes d'authentification suivantes :</p> <table border="1"> <thead> <tr> <th>Méthode d'authentification</th> <th>Méthode de chiffrement</th> </tr> </thead> <tbody> <tr> <td rowspan="2">WPA-Personnel</td> <td>TKIP</td> </tr> <tr> <td>AES</td> </tr> <tr> <td rowspan="2">WPA2-Personnel</td> <td>TKIP</td> </tr> <tr> <td>AES</td> </tr> <tr> <td rowspan="2">Ouverte</td> <td>WEP</td> </tr> <tr> <td>Aucune (sans chiffrement)</td> </tr> <tr> <td>Clé partagée</td> <td>WEP</td> </tr> </tbody> </table> <p>Si votre problème n'est pas résolu, il est possible que le nom du réseau (SSID) ou les paramètres de réseau que vous avez saisis soient incorrects. Revérifiez les paramètres de réseau sans fil.</p> <p>Consultez la section « Comment trouver les informations de sécurité sans fil (Nom de réseau (SSID) et mot de passe du réseau) » à la page 113 pour vérifier.</p>	Méthode d'authentification	Méthode de chiffrement	WPA-Personnel	TKIP	AES	WPA2-Personnel	TKIP	AES	Ouverte	WEP	Aucune (sans chiffrement)	Clé partagée	WEP
	Méthode d'authentification	Méthode de chiffrement												
	WPA-Personnel	TKIP												
		AES												
WPA2-Personnel	TKIP													
	AES													
Ouverte	WEP													
	Aucune (sans chiffrement)													
Clé partagée	WEP													
Err-04	<p>Les informations de sécurité (nom du réseau (SSID)/mot de passe du réseau (clé réseau)) sont incorrectes.</p> <p>Revérifiez le nom du réseau (SSID) et les informations de sécurité (mot de passe du réseau (clé réseau)).</p> <p>Consultez la section « Comment trouver les informations de sécurité sans fil (Nom de réseau (SSID) et mot de passe du réseau) » à la page 113 pour vérifier.</p>													
Err-05	<p>Les informations de sécurité sans fil (Méthode d'authentification/Méthode de chiffrement/mot de passe du réseau (clé réseau)) sont incorrectes.</p> <p>Revérifiez les informations de sécurité sans fil (Méthode d'authentification/Méthode de chiffrement/mot de passe du réseau (clé réseau)) dans le tableau de Err-03.</p> <p>Consultez la section « Comment trouver les informations de sécurité sans fil (Nom de réseau (SSID) et mot de passe du réseau) » à la page 113 pour vérifier.</p>													
Err-20	<p>La machine est toujours en train d'essayer de se connecter à votre réseau sans fil. Veuillez patienter quelques minutes, puis vérifiez l'état du réseau WLAN.</p>													

Quand vous enregistrez la machine avec CanvasWorkspace

Message d'erreur	Cause/Solution
Une erreur réseau s'est produite.	<p>Une erreur de réseau s'est produite pendant la communication.</p> <p>Vérifiez ce qui suit.</p> <ul style="list-style-type: none"> - Votre point d'accès sans fil/routeur est-il sous tension ? - Le câble de réseau de votre point d'accès sans fil/routeur est-il branché ?
Des erreurs se sont produites au niveau de la fonction réseau.	<p>Un dysfonctionnement interne s'est produit.</p> <p>Contactez le revendeur chez qui vous avez acheté cette machine ou le centre de service agréé le plus proche.</p>
Échec de l'inscription.	<p>L'enregistrement du code PIN a échoué.</p> <p>Il est possible que des données internes soient corrompues.</p> <p>Contactez le revendeur chez qui vous avez acheté cette machine ou le centre de service agréé le plus proche.</p>
Échec de l'authentification lors de connexion serveur. Vérif. param. serveur proxy	<p>Les paramètres de proxy sont incorrects.</p> <p>Vérifiez les paramètres de proxy de votre réseau sans fil et votre machine.</p>

Message d'erreur	Cause/Solution
Échec de la connexion au serveur. Vérifiez les param. réseau.	La machine n'est pas connectée au réseau. <ul style="list-style-type: none">- Vérifiez la présence d'une bonne connexion au réseau.- Il est possible que la connexion au réseau ne soit pas encore établie. Patiencez quelques instants, puis réessayez.

MISE À JOUR DU LOGICIEL

Le logiciel de la machine peut être mis à jour en suivant une des trois procédures suivantes.

- Mise à jour à l'aide de la fonction de mise à jour automatique
 - Mise à jour à partir de l'écran d'accueil
 - Mise à jour à partir de l'écran de réglages
- Mise à jour à l'aide d'un lecteur flash USB
- Mise à jour à l'aide de l'application (CanvasWorkspace)

Fonction de mise à jour automatique

Vous pouvez mettre à jour votre machine en téléchargeant des fichiers de mise à jour directement d'Internet.

Mémo

- Avant d'utiliser cette fonction, enregistrez votre machine dans CanvasWorkspace, et connectez la machine au réseau. Pour plus de détails sur l'enregistrement, reportez-vous à la section « FONCTION DE CONNEXION AU RÉSEAU SANS FIL » à la page 85.

■ Mise à jour à partir de l'écran d'accueil

1 Appuyez sur dans l'écran d'accueil.

- Si aucun fichier de mise à jour n'est disponible,

 n'apparaît pas à l'écran d'accueil.



2 Appuyez sur la touche « Mettre à jour » pour télécharger le logiciel.

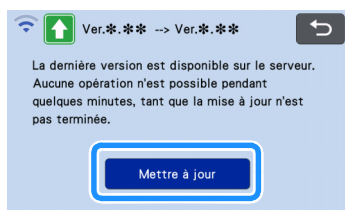

- ▶ Une fois la mise à jour terminée, la machine redémarre automatiquement.

Remarque

- Ne mettez pas la machine hors tension lorsque la mise à jour est en cours.

■ Mise à jour à partir de l'écran de réglages

1 Appuyez sur sur l'écran d'accueil pour afficher l'écran de réglages, puis appuyez sur le bouton « Ver. ».

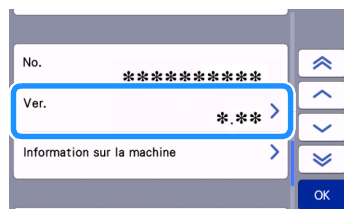

- ▶ L'écran de sélection de la méthode de mise à jour apparaît.

2 Appuyez sur .

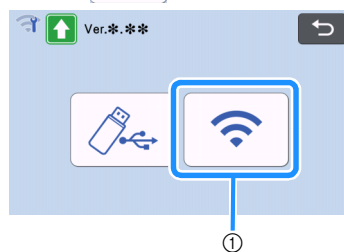

- ① Mise à jour automatique

3 La mise à jour commence.

- Reportez-vous à l'étape 2 de la section « Mise à jour à partir de l'écran d'accueil ».
- ▶ Si aucun nouveau fichier de mise à jour n'est disponible, le message suivant s'affiche.

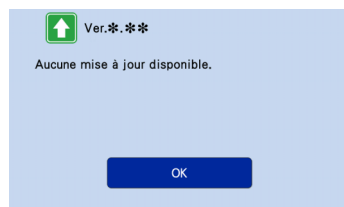

Remarque

- En cas d'échec de la mise à jour automatique, téléchargez le fichier de mise à jour du site Internet Brother support (Site Web de soutien Brother) (<http://s.brother/cuoad/>), puis mettez à jour votre machine à l'aide d'un lecteur flash USB.

Procédure de mise à jour à l'aide d'un lecteur flash USB

Vous pouvez mettre à jour le logiciel de la machine à l'aide d'un lecteur flash USB. Pour plus de détails, consultez l'information publiée sur le site Internet Brother support (Site Web de soutien Brother) (<http://s.brother/cuoad/>). Si un fichier de mise à jour est publié, téléchargez-le, puis mettez à jour la machine conformément à la procédure suivante.

- 1 **Insérez le lecteur flash USB sur lequel est enregistré le fichier de mise à jour dans le port USB de cette machine.**

Le lecteur flash USB ne doit pas contenir d'autres données que le fichier de mise à jour. Sinon, la machine risquerait de ne plus fonctionner correctement.

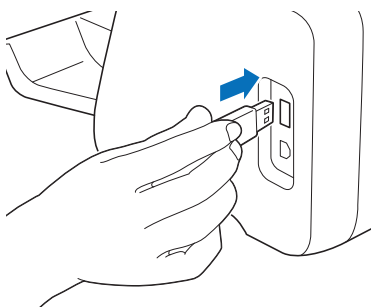

Remarque

- Cette machine n'est pas compatible avec un concentrateur USB. Insérez directement le lecteur flash USB dans le port USB.

- 2 **Appuyez sur  sur l'écran d'accueil pour afficher l'écran de réglages, puis appuyez sur le bouton « Ver. ».**

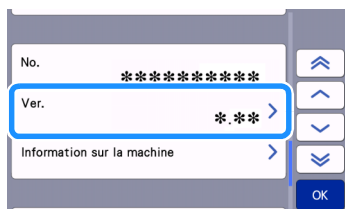

- L'écran de sélection de la méthode de mise à jour apparaît.

- 3 **Appuyez sur .**

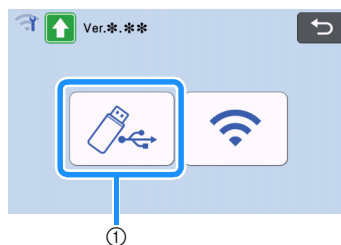

- ① Mise à jour à l'aide d'un lecteur flash USB

- 4 **Appuyez sur la touche « Mettre à jour » pour commencer la mise à jour.**

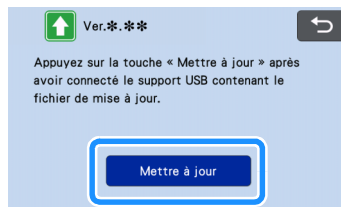

- Une fois la mise à jour terminée, la machine redémarre automatiquement.

- 5 **Enlevez le lecteur flash USB du port.**

Remarque

- N'enlevez pas le lecteur flash USB pendant que la machine est en train d'être mise à jour.

Procédure de mise à jour à l'aide de l'application (CanvasWorkspace)

Avec cette fonction, la machine peut être connectée à un ordinateur à l'aide d'un câble USB afin de rappeler le fichier de mise à jour de CanvasWorkspace pour mettre la machine à jour. Avant d'utiliser cette fonction, installez CanvasWorkspace dans l'ordinateur.

■ Câble USB (vendu séparément)

- Nous vous conseillons d'utiliser un câble USB 2.0 (Type A/B) de 2 mètres (6 pieds) maximum.

- 1 **Insérez les connecteurs du câble USB dans les ports USB correspondants de l'ordinateur et de la machine, puis mettez la machine sous tension.**

- 2 **Affichez l'écran d'accueil de la machine.**

- 3** Démarrez CanvasWorkspace, puis cliquez sur [Rechercher la dernière mise à jour de ScanNCut DX...] dans le menu [Aide].

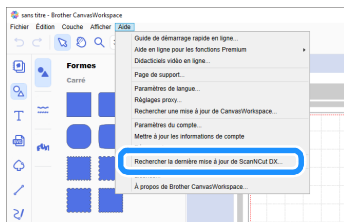

- ▶ Lorsque le message suivant s'affiche, cliquez sur [OK] pour mettre à jour le logiciel.

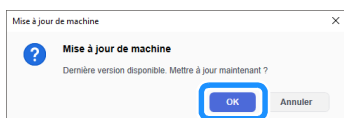

- ▶ Si aucun nouveau fichier de mise à jour n'est disponible, le message suivant s'affiche.

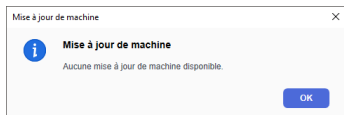

- 4** Quand la machine reçoit le fichier de mise à jour, l'écran suivant apparaît. Une fois la mise à jour terminée, la machine redémarre automatiquement.

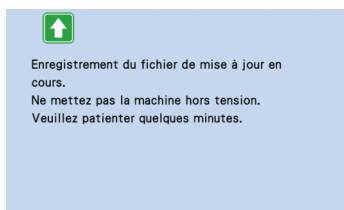

ACCESSOIRES EN OPTION

Les accessoires en option suivants peuvent être achetés séparément.

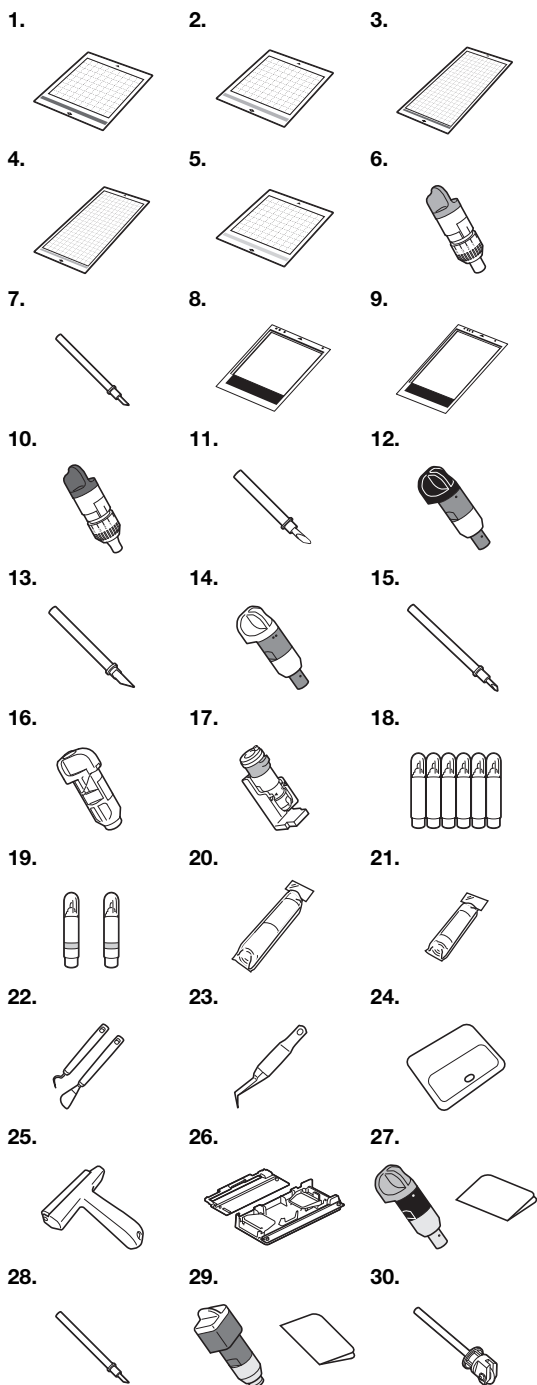

N°	Nom de la pièce	Code de la pièce
1	Support adhésif à faible adhérence 12" x 12" (305 mm x 305 mm)	CADXMATLOW12
2	Support adhésif à adhérence standard 12" x 12" (305 mm x 305 mm)	CADXMATSTD12

N°	Nom de la pièce	Code de la pièce
3	Support adhésif à faible adhérence 12" x 24" (305 mm x 610 mm)	CADXMATLOW24
4	Support adhésif à adhérence standard 12" x 24" (305 mm x 610 mm)	CADXMATSTD24
5	Support de découpe pour tissu 12" x 12" (305 mm x 305 mm)	CADXMATF12
6	Support à lame de découpe standard (turquoise) (sans lame)	CAHLP1
7	Lame de découpe standard	CABLDP1
8	Support de numérisation 12" x 12" (305 mm x 305 mm)	CADXMATS12
9	Support de numérisation 12" x 24" (305 mm x 610 mm)	CADXMATS24
10	Support à lame de découpe profonde (violette) (sans lame)	CAHLF1
11	Lame de découpe profonde	CABLDF1
12	Support de lame auto-ajustable	CADXHLD1
13	Lame auto-ajustable	CADXBLD1
14	Support de lame auto-ajustable pour matériaux fins	CADXHLDQ1
15	Lame auto-ajustable pour matériaux fins	CADXBLDQ1
16	Porte-stylo	CAPENHL1
17	Porte-stylo universel	CAUNIPHL1
18	Ensemble de stylos couleur	CAPEN1
19	Ensemble de stylos effaçables	CAPEN2
20	Feuille thermocollante pour appliqué (support blanc)	CASTBL1
21	Feuille adhésive à haute adhérence pour tissu	CASTBL2
22	Kit spatule et crochet	CASPHK1
23	Pince de précision	CATWZ1
24	Raclette 3,9 pouces (100 mm)	CASCP1
25	Rouleau-presseur 4 pouces (102 mm)	CABRY1
26	Chargeur de rouleau 2	CADXRF2
27	Kit de lame auto-ajustable pour vinyle	CADXVBKIT1
28	Lame auto-ajustable pour vinyle	CADXBLDV1
29	Kit pour lame rotative auto-ajustable	CADXRBKIT1
30	Lame rotative auto-ajustable	CADXBLDR1

* Contactez votre revendeur ou le centre de service agréé le plus proche.

* Utilisez un support conçu spécifiquement pour cette machine. La machine ne fonctionnera pas correctement en cas d'utilisation d'un autre support.

* Pour les informations les plus récentes et les manuels des accessoires en option compatibles avec cette machine, reportez-vous au site Internet Brother support (Site Web de soutien Brother) (<http://s.brother/ccoab/>).

* L'extension de lame et la pression de découpe doivent être ajustées manuellement avec le support à lame de découpe standard (turquoise) et le support à lame de découpe profonde (violette). Pour plus de détails sur la manière de réaliser les réglages, reportez-vous au site Internet Brother support (Site Web de soutien Brother) (<http://s.brother/cfoae/>).

CARACTÉRISTIQUES DU PRODUIT

Éléments	Caractéristiques
Dimensions	Env. 531 × 215 × 173 mm (l × P × H) (Env. 20,9 × 8,5 × 6,8" / pouces (l × P × H))
Poids	Env. 6 kg (Env. 13,2 lb)

INDEX

- A**
- Accessoires en option 122
 - Alignement de motifs 51
 - Arrêt automatique 11, 12
 - Arrière-plan 10
- C**
- Calibrage de l'écran tactile 106
 - Calibrage de la position de numérisation/coupe 106
 - CanvasWorkspace 5, 64
 - Chariot 6, 26
 - Combinaisons support et matériau 15
 - Conditions d'utilisation i
 - Conditions requises pour le matériau (numérisation) 67, 81
 - Contours et cadres 72
 - Critères de remplacement 101
- D**
- Découpe de motifs avancés 34
 - Découpe de motifs de base 31
 - Découpe des tracés 58
 - Découpe directe 67
 - Mode de reconnaissance couleur 68
 - Mode de reconnaissance niveaux de gris 68
 - Dépannage 109
 - Distance par rapport au contour 71
- E**
- Écran d'accueil 9, 31
 - Écran d'aperçu 33
 - Écran d'ouverture 8, 11
 - Écran de dimensionnement des motifs 35
 - Écran de disposition du support 32, 44
 - Écran de la liste des parties du motif 35
 - Écran de modification de l'image 70, 75, 76, 79
 - Écran de modification des motifs 31, 43
 - Écran de modification des parties du motif 35, 44
 - Écran de modification du support 41
 - Écran de réglages 10
 - Écran de rognage de l'image 69, 71, 76
 - Écran de sélection de la catégorie du motif 31
 - Écran de sélection de la sous-catégorie du motif 34
 - Écran de sélection des motifs 31, 35
 - Enregistrement 64
 - Extraction du support 29
- F**
- Fente d'entraînement 28
 - Feuille adhésive à haute adhérence pour tissu 13, 23
 - Feuille thermocollante pour appliqué 13, 19
 - Fonction de connexion au réseau sans fil 85
 - Fonctions de modification de la disposition 45
 - Fonctions de modification de motifs 43
 - Fonctions de saisie de caractères 55
 - Fonctions de tracé 57
 - Fusion (fusionner les contours de plusieurs motifs) 49
- I**
- Insertion du support 28
 - Interrupteur d'alimentation principal 8, 31
 - Intervalle dans la disposition 10
- L**
- Langue 10
 - Levier de verrouillage du support à lame de découpe/porte-stylo 6, 26
 - Levier du scanner 6, 9, 58, 69
 - Ligne de découpe 75
- M**
- Ma Connexion 96
 - Messages d'erreur 114
 - Mise à jour du logiciel 119
 - Mode « Motif » 4
 - Mode « Numérisation » 4, 67
 - Modification d'images 79
 - Montage du porte-lame/porte-stylo 26
- N**
- Nettoyage 103
 - Numérisation de l'arrière-plan 53
 - Numériser vers les données de découpe 73
 - Mode de reconnaissance couleur 74
 - Mode de reconnaissance niveaux de gris 73
 - Numériser vers USB 81
- P**
- Panneau de commande 7
 - PES 97
 - PHC 97
 - PHX 97
 - Pièces et fonctions 6
 - Plateau arrière 7, 9
 - Fixation 105
 - Retrait 105
 - Port USB 7, 64, 120
 - Pression de découpe 10
 - Pression de traçage 11, 58
 - Prise d'alimentation c.a. 7
- R**
- Rabat 11, 46, 58
 - Rappel 65
 - Regroupement/Dissociation de motifs 47
 - Remplacement de la lame de découpe 101
 - Réseau sans fil 5, 12, 64
- S**
- Sélection de plusieurs motifs 41
 - Signal sonore 11
 - Support adhésif à adhérence standard 13
 - Support adhésif à faible adhérence 13
- T**
- Test/essai de découpe 27
- U**
- Unité 10
- V**
- Vitesse de découpe 10
 - Vitesse de traçage 11, 58
- Z**
- Zone de découpe 10, 44

Visitez notre site au <http://s.brother/cpoac/> pour obtenir du soutien et consulter la Foire aux questions (FAQ).

L'utilisation de cette machine n'est homologuée que dans le pays d'achat. Les entreprises Brother locales et leurs revendeurs ne prennent en charge que les appareils achetés dans leur propre pays.