

brother®
at your side

ACCESSORIES
ACCESSOIRES
ZUBEHÖR
ACCESSOIRES
ACCESORIOS
ACCESSORI
Аксессуары



The contents are subject to change without notice.
Brother se réserve le droit de modifier les spécifications sans préavis.
Änderungen vorbehalten.
De inhoud van deze folder kan zonder tegenbericht gewijzigd worden.
Los contenidos estan sujetos a cambio sin previo aviso.
I contenuti possono essere soggetti a modifica senza preavviso.
Состав может быть изменен без предварительного уведомления.

As of March, 2009

brother®
at your side

BROTHER INDUSTRIES, LTD. NAGOYA, JAPAN
<http://www.brother.com>

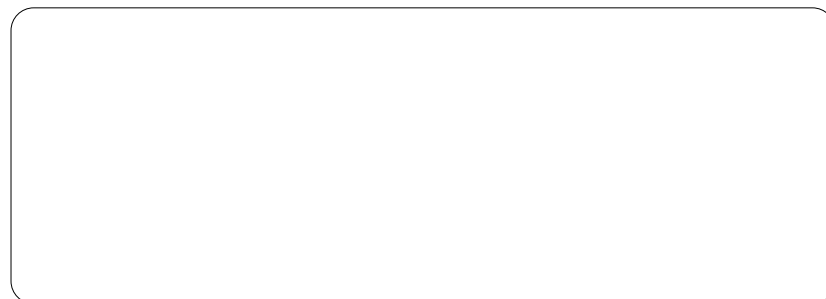

XE6297-001
Printed in Taiwan

を追加する【台湾手配】



Brother sewing machine line

1-2

Gamme machine à coudre et à broder Brother
Übersicht über Brother Stick-/Nähkombinationen und Nähmaschinen / Brother naaimachine overzicht
Línea de máquina de coser Brother / Gamma delle macchine da cucire Brother / Модельный ряд Brother

Optional feet for general sewing

3-5

Pieds optionnels pour machines à coudre / Optionale Nähfüße für normale Näharbeiten /
Optionele naaimachinevoetjes / Prensateles opcionales para cosido general /
Piedini opzionali per cuciture in genere / Лапки для основных строчек

- Adjustable zipper/piping Foot** ■ Pied ajustable pour la pose de fermeture à glissières et passepoils ■ Verstellbarer Reißverschlussfuß ■ Verstellbare ritsvoet ■ Prensatela ajustable para cremalleras o cordoncillo ■ Piedino per cerniere/cordoncino ■ Лапка для вшивания молнии
- Blind Stitch Foot** ■ Pied pour point invisible ■ Blindstichfuß ■ Blindzoomvoet ■ Prensatela de puntada invisible ■ Piedino per punto invisibile ■ Лапка с направляющей для потайного шва
- Concealed Zipper Foot** ■ Semelle pour fermeture invisible ■ Verdeckter Reißverschlussfuß ■ Verborgen ritsluitingvoet ■ Prensatela de cremallera invisible ■ Piedino per cerniere nascoste ■ Лапка для втачивания потайной молнии
- Edge Joining Foot** ■ Pied d'assemblage bord à bord ■ Kanten-Verbindungsfuß ■ Randverbindingsvoet ■ Prensateles para uniones de bordes ■ Piedino di giunzione bordi ■ Лапка для шитья по краю - Для просто
- Narrow Hemmer Foot** ■ Semelle pour ourlet étroit ■ Rollsaumfuß ■ Rolzoomvoet ■ Prensatela de dobladillo estrecha ■ Piedino per orlo tondo ■ Лапка для обметочных операций
- Non Stick Foot** ■ Pied anti-adhérent ■ Anti-Haft-Fuß ■ Gladde transportvoet ■ Prensatela antiaderente ■ Piedino antiaderente ■ Тefлоновая лапка
- Overlock Foot** ■ Pied à surjet ■ Überwendlingfuß ■ Overlockvoet ■ Prensatela de sobrehilado ■ Piedino per soprappiglio ■ Лапка для обметочных операций
- Picot Foot** ■ Pied picot ■ Muschel-/Tricotsaumfuß ■ Biezenvoet ■ Prensatela de puntilla ■ Piedino per festoncino ■ Лапка для ракушечного шва (для тонких тканей)
- Seam Guide** ■ Guide de piquage ■ Saumführung ■ Naadgeleider ■ Guia de costura ■ Guida per cuciture ■ Ограничитель шва
- Side Cutter** ■ Couteau raseur ■ Kantenschneider ■ Zijsnijder ■ Cuchilla lateral ■ Accessorio tagliacuci ■ Боковой нож
- Stitch Guide Foot** ■ Pied guide couture ■ Stichführungsfuß ■ Stekengeleidervoet ■ Prensatela guida ■ Piedino guida punto ■ Лапка с линейкой
- Straight Stitch Foot** ■ Pied pour point droit ■ Geradstichfuß ■ Rechtstikvoet ■ Prensatela de puntada recta ■ Piedino per cucitura dritta ■ Лапка для прямой строчки
- Straight Stitch Foot and Straight Stitch Needle Plate** ■ Plaque d'aiguille du point droit/Pied pour point droit. ■ Geradstich-Stichplatte/Geradstich-Nähfuß ■ Steekplaat voor rechte steken/rechte steekvoet ■ Placa de aguja de costura recta/Pie de puntada recta ■ Placa ago per punto diritto/Piedino per punto diritto ■ Игльная пластина и прижимная лапка для прямострочных операций
- Vertical Stitching Alignment Foot** ■ Pied d'alignement pour couture verticale ■ Vertikalstich-Ausrichfuß ■ Voet voor uitlijning van verticale steken ■ Prensatela de alineaciOn de costura vertical ■ Piedino per allineamento cucitura dritta ■ Лапка с линейкой
- Zigzag Foot (with leveling button)** ■ Pied zigzag (avec bouton de nivelage) ■ Zickzackfuß (mit Nivelliertaste) ■ Zigzag voet met vlakstelknop ■ Prensateles zigzag (con botón de movimiento) ■ Piedino zigzag (con bottone di livellamento) ■ Универсальная лапка с регулятором подъема
- Adapter for Low Shank** ■ Adaptateur pour fixations basses branches ■ Adapter für Zubehör mit niedrigem Schaft ■ Naaivoet verlenging ■ Adaptador para acoplamiento de accesorios bajos ■ Adattatore per attacco basso ■ Адаптер для низкой посадки лапки

Optional feet for decorative embellishment

Pieds optionnels pour la décoration / Optionale Nähfüße für Deko-Arbeiten /
Optionele naaimachinevoetjes voor decoraties / Prensateles opcionales para adornos decorativos /
Piedini opzionali per ornamenti decorativi / Лапки для декоративных строчек

6-8

- Binding Foot** ■ Pied à border ■ Schrägbandeinfasser ■ Biasbandvoet ■ Prensatela ribeteador ■ Piedino bordatore ■ Окантовыватель
- Braiding Foot** ■ Pied de tressage ■ Spitzenfuß ■ Bandvoet ■ Prensatela trenzado ■ Piedino per trecce ■ Лапка для настрачивания тесьмы
- Clear-view Foot** ■ Pied transparent ■ Klarsichtfuß ■ Transparantvoet ■ Prensatela transparente ■ Piedino trasparente ■ Прозрачная лапка
- Cording Foot** ■ Pied pour cordonnet ■ Kordeleinnähfuß ■ Kordonneervoet ■ Prensatela de cordón ■ Piedino per cordoncino ■ Лапка для настрачивания шнуров
- Cording Foot (5-hole)** ■ Pied pour 5 cordonnets ■ 5-Loch-Kordeleinnähfuß ■ 5 Gaatjes naaivoet ■ Prensatela de cordón de 5 agujeros ■ Piedino per cordoncino 5 corde ■ Лапка для настрачивания 5 шнуров (для отделки 5-ю нитями)
- Cording Foot (7-hole)** ■ Pied pour 7 cordonnets ■ 7-Loch-Kordeleinnähfuß ■ 7 Gaatjes naaivoet ■ Prensatela de cordón de 7 agujeros ■ Piedino per cordoncino 7 corde ■ Лапка для настрачивания 7 шнуров (для отделки 7-ю нитями)
- Fringe Foot** ■ Pied franges ■ Fransenfuß ■ Franjevoet ■ Prensatela de borde ■ Piedino per frange ■ Лапка для бахромы
- Gathering Foot** ■ Pied fronceur ■ Kräuselfuß ■ Rimpelvoet ■ Prensatela de fruncido ■ Piedino increspatore ■ Лапка для присбаривания
- Open Toe Foot** ■ Pied d'applique ■ Applikationsfuß ■ Open borduurvoet ■ Prensatela de punta abierta ■ Piedino aperto ■ Открытая лапка
- Pearls and Sequins Foot** ■ Pied pose-perles ■ Perlenannähfuß ■ Parelvoet ■ Prensatela para perlas y lentejuelas ■ Piedino per perle e lustrini ■ Лапка для вшивания бисера и блесток
- Pin Tuck Foot (Five Grooves)** ■ Pied 5 nervures pour plis cousus ■ 5-Faden Biesenfuß ■ Fijn plisseervoet (voorzien van 5 draadgeleiders) ■ Prensatela con cinco ranuras para pliegues ■ Piedino per piegoline a cinque solchi ■ Лапка для 5 защипов
- Pin Tuck Foot (Seven Grooves)** ■ Pied nervures pour plis cousus (7 nervures) ■ 7-Faden Biesenfuß ■ Fijne plisseervoet (voorzien van 7 draadgeleiders) ■ Prensateles con 7 ranuras para pliegues ■ Piedino a 7 solchi per piegoline ■ Лапка для 7 защипов
- Ruffler Foot** ■ Pied fronceur/plisseur ■ Plissierautomat ■ Ruffervoet ■ Fruncidor ■ Piedino pieghettatore Ruffler ■ Лапка для складок

Optional feet for quilting

Pieds optionnels pour quilting & patchwork / Optionale Nähfüße zum Quilten /
Optionele quiltvoetjes / Prensateles opcionales para pespunte / Piedini opzionali per trapuntare /
Лапки для выстеживания / квилтинга

9-10

- 1/4" Piecing Foot** ■ Pied quilting 1/4" ■ Patchworkfuß ■ Patchworkvoet ■ Prensatela para pespunte 1/4 ■ Piedino per patchwork ■ Лапка 1/4" для квилтинга
- 1/4" Piecing Foot with Guide** ■ Pied d'assemblage de 1/4 de pouce avec guide ■ 1/4"-Inchfuß mit Führung ■ 1/4-inchvoet met geleider ■ Prensateles de parcheo de 1/4" con guía ■ Piedino di misurazione da 1/4" con guida ■ Лапка 1/4" для квилтинга с направляющей
- Quilting Guide** ■ Guide de couture ■ Abstandslineal zum Quilten ■ Watteerlineaal ■ Soporte de prensateles de pespunte ■ Guida per trapunte ■ Направляющая
- Open Toe Quilting Foot** ■ Pied quilting ouvert ■ offener Quiltfuß ■ Open quilt voet ■ Pie móvil de punta abierta ■ Piedino aperto per quilting ■ Открытая лапка для квилтинга
- Quilting Foot** ■ Pied transparent pour ourtillage/matelassage ■ Quilt-und Stickfuß ■ Quilt-en wateervoet ■ Prensatela de acolchado ■ Piedino per trapunte ■ Лапка для квилтинга
- Walking Foot** ■ Pied double-entraînement ■ Stoffobertransport ■ Boventransportvoet ■ Prensatela acompañante ■ Piedino doppio trasporto ■ Шагающая лапка
- Open Toe Walking Foot** ■ Pied double-entraînement ouvert ■ Offener Obertransportfuß ■ Open boventransport voet ■ Pie móvil de punta abierta ■ Piedino doppio trasporto a punta aperta ■ Открытая шагающая лапка

General sewing accessories

11-12

Accessoires pour machines à coudre / Nähzubehör / Algemene naai accessoires / Accesorios generales de costura /
Accessori generali per il cucito / Основные швейные аксессуары

- Bobbins (10 pcs.)** ■ Canette (10 pcs) ■ Spulen (10 Stück) ■ Spoeltjes (10 stuks) ■ Canillas (10 piezas) ■ Spoline (10 pz.) ■ Шпульки (10 шт)
- Bobbins and Bobbin Clips** ■ Canettes et clips de canette ■ Spulen und Spulenclips ■ Spoeltjes en spoelclips ■ Bobinas y agarraderas de bobinas ■ Bobine e ganci per bobine ■ Шпульки и зажимы для шпулек
- Circular Attachment** ■ Guide pour couture circulaire ■ Einsatz zum Kreisnähen ■ Cirkelhelpstuk ■ Fijacion circular ■ Attacco circolare ■ Приспособление для кругового шитья
- Edge sewing sheet (5 sheets)** ■ Feuilles de couture en bordure (5 feuilles) ■ Kanten - Kontrastblatt (5 Folien) ■ Randnaaivel (5 vellen) ■ Hojas para costura de borde ■ Foglio per la cucitura bordi (5 fogli) ■ Листы для шитья по краю (5 листов)
- Knee Lifter** ■ Genouillère ■ Kniehebel ■ Levantador con rodilla ■ Ginocchiera ■ Коленоподъемник
- King thread spool stand** ■ Large porte multi-bobines ■ Doppel-Garnrollenhalter (King size) ■ Klossenstandaard ■ Soporte de carrete de hilos ■ Supporto per rocche grandi di cotone ■ Стойка для катушек
- Thread Cassete** ■ Cassette de fil amovible ■ Fadenkassette ■ Draad cassette ■ Cargador de hilo ■ Cassetta per filo ■ Кассета для катушек
- Wide Table** ■ Grande table de couture ■ Maxi-Anschiebetisch ■ Groot werkblad ■ Tablero ancho ■ Tavolo di prolunga ■ Стол-приставка (для работы с крупными изделиями)
- Wide table and free-motion guide grip** ■ Table large et poignée à mouvement libre ■ Maxi-Anschiebetisch und Freihandstichführung ■ Groot werkblad met vrijehand hulpstuk ■ Mesa ancha y asa de guía libre ■ Tavolo prolunga e impugnatura per ricamo a mano libera ■ Стол-приставка и приспособление для свободного перемещения

Embroidery accessories

13-14

Accessoires pour machines à broder / Stickzubehör / Borduur benodigheden /
Suministros de Bordado / Accessori per il ricamo / Вышивальные аксессуары

- PE-DESIGN** ■ PE-DESIGN ■ PE-DESIGN ■ PE-DESIGN ■ PE-DESIGN ■ PE-DESIGN ■ PE-DESIGN ■ PE-DESIGN
- PE-DESIGN Lite** ■ PE-DESIGN Lite ■ PED Design Lite ■ PE-DESIGN Lite ■ PE-DESIGN Lite ■ PE-DESIGN Lite ■ PE-DESIGN Lite ■ PE-DESIGN Lite
- Embroidery thread sets** ■ Boîtes de fils à broder ■ Stickgarne 5 ■ Borduurgarenssets ■ Juego de hilo de bordado ■ Set filati da ricamo ■ Наборы ниток для вышивания
- Bobbin threads** ■ Fils de canette ■ Spulen Unterfaden ■ Ondergarens ■ Hilos de Bobina ■ Bobine di cotone ■ Нижние нити
- Stabilizer (28 x 100cm, 3 pcs.)** ■ Renfort de broderie (28 x 100 cm, 3 pcs) ■ Stickvlies (28 x 100 cm, 3 Stck.) ■ Versteviging (28 x 100 cm, 3 stuks) ■ Estabilizador ■ Stabilizzatore (28 x 100 cm, 3 pezzi) ■ Стабилизатор (28 x 100 cm, 3 шт.)
- Water soluble stabilizer (28 x 300 cm, 1 pce.)** ■ Renfort de broderie soluble (28 x 300 cm, 1 pce) ■ Stickfolie wasserlöslich (28 x 300 cm, 1 Stck.) ■ In water oplosbare versteviging (28 x 300 cm, 1 stuk) ■ Estabilizador de agua ■ Stabilizzatore idrosolubile (28 x 300 cm, 1 pezzo) ■ Водорастворимый стабилизатор (28 x 300 cm, 1 шт.)
- Premium package** ■ Pack Premium I ■ Premium Upgrades ■ Luxe pakket ■ Paquete Premium ■ Premium package ■ Пакет Premium
- Premium upgrade package** ■ Pack Premium II ■ Premium upgrade package ■ Luxe upgrade pakket ■ Paquete Premium actualizado ■ Premium upgrade package ■ Пакет Premium Up-Grade
- Embroidery positioning sticker (462 stickers)** ■ Vignette de positionnement de broderie (462 vignettes) ■ Stichpositions-Aufkleber (462 Aufkleber) ■ Borduurpositiesticker (462 stickers) ■ Adhesivo de posicion de bordado (462 hojas) ■ Adesivo per posizionamento ricamo (462 adesivi) ■ Стикеры для позиционирования вышивки (462 стикера)
- Embroidery card reader** ■ Lecteur de cartes de broderie ■ Stickkartenlese- /schreibgerät ■ Kaartlezer ■ Lector de tarjetas de memoria de bordado ■ Lettore di schede da ricamo ■ Устройство для чтения вышивальных карт
- Border frame** ■ Cadre à bordure ■ Bordürenrahmen ■ Randenborduurraam ■ Bastidor de bordado para bordes ■ Telaio bordi infiniti ■ Бордюрные пяльцы
- Ten spool thread stand** ■ Porte-bobines multiple 10 bobines ■ Multi Garnrollenhalter ■ Klossenstandaard voor 10 klossen ■ Soporte para 10 carretes de hilo ■ Supporto 10 rocche di cotone ■ Стойка для 10 катушек

Optional feet for professional use sewing machines (PQ series)

16

Pieds optionales pour une utilisation professionnelle de machines à coudre / Nähfüße und Zubehör für PQ-Modell /
Optionele naaivoeten voor PQ-modellen / Prensateles opcional para uso profesional /
Piedini opzionali per macchine per cucire ad uso professionale / Лапки для профессиональных швейных машин (PQ серии)

- Spring Action Guide** ■ Guide à ressort bi-niveaux ■ Niveaufuß ■ Twee niveau veerspanning geleider ■ Guia para costura paralela ■ Piedino compensatore ■ Лапка с подпружиненным направителем
- Gathering Foot** ■ Pied fronceur ■ Kräuselfuß ■ Ploovoet / rimpelvoet ■ Prensateles para fruncir ■ Piedino per elasticizzare ■ Лапка для сбаривания
- Heavyweight Foot** ■ Semelle pour tissu très épais ■ Schwernähfuß ■ Voet voor zware stoffen ■ Prensateles para materiales gruesos ■ Piedino per tessuti pesanti ■ Лапка для тяжелых тканей
- Very Narrow Foot** ■ Semelle pour ourlet très étroit ■ Sehr schmaler Fuß ■ Zeer smalle voet ■ Prensateles estrecho para género fino ■ Piedino molto stretto ■ Узкая лапка
- Needle felting attachment** ■ Accessoire de feutrage à aiguilles ■ Zubehörset zum Filzen ■ Vervilting accessoire ■ Accesorio de aguja para fieltar ■ Accessorio con aghi per la feltratura ■ Войлочная насадка

Optional serger/overlock feet

19

Pied optionnels pour surjeteuses / Optionale Nähfüße für Overlockmaschinen /
Optionele overlockvoetjes / Prensatela opcionales para sobrehilado /
Piedini opzionali da utilizzare con le tagliacuci / Лапки для оверлоков

- Blind Stitch Foot** ■ Pied guide multifonctions pour point invisible ■ Blindstichfuß ■ Blindzoomvoet ■ Prensatela de puntada invisible ■ Piedino per punto invisibile ■ Лапка для подшивочных операций
- Gathering Foot** ■ Pied fronceur ■ Kräuselfuß ■ Rimpelvoet ■ Prensatela para fruncir ■ Piediao increspatore ■ Лапка для сборок (для посаживания)
- Pearls and Sequins Foot** ■ Pied pose-perles ■ Perlenannähfuß ■ Parelvoet ■ Prensatela para apliques de nacar ■ Piedino per perle e lustrini ■ Лапка для вшивания бисера и блесток диаметром до 5 мм.
- Piping Foot** ■ Pied passepoil ■ Kordeleinnähfuß ■ Koordvoet ■ Prensatela de cordón ■ Piedino bordatore ■ Лапка для канта
- Taping Foot** ■ Pied bordure ■ Bandeinnähfuß ■ Elastievoet ■ Piedino per nastri ■ Лапка для пристрачивания тесьмы

Optional attachments for cover stitch machines

18

Accessoires en option pour la recouvreuse / Optionales Zubehör für Coverstich-Maschinen /
Optionele accessoires voor cover stitch machines / Accesorio opcional para máquinas de coser /
Accessorio opzionale per macchine a punto copertura / Аксессуары для плоскошовных машин





- Belt loop guide** ■ Guide passant ■ Gürtelschlaufen-Führung ■ Riemlussen geleider ■ Guia de presillas de cinturón ■ Guida per passanti ■ Приспособление для изготовления шлевок (петличек для ремня) шириной 11 мм
- Bias tape folder** ■ Guide bande de renfort ■ Bandeinnäher ■ Biasband vouwer ■ Al bias ■ Fettuccia a sbioco ■ Приспособление для пристрачивания косой бейки шириной 12 мм
- Double fold binder** ■ Guide pose biais double ■ Bandleger ■ Bandzoom geleider ■ Doble dobladillo invisible ■ Bordatore a piega doppia ■ Окантовыватель
- Bias tape binding set** ■ Guide pose biais ■ Band-Einfass-Set ■ Biasband zoom set ■ Set de cintas al bias invisible ■ Set per bordare con fettuccia ■ Приспособление для окантовки срезов косой бейкой
- Hemming set** ■ Guide ourlet ■ Säumer-Set ■ Zoom set ■ Set de dobladillo ■ Set per orlare ■ Приспособление для подшивания края одинарной или двойной подгибкой.
- Top stitching foot set** ■ Pied pour couture de renfort ■ Decksaumfuß Set ■ Top stitching voet ■ Set de prensateles de puntada superior ■ Set piedino punto copertura ■ Лапка для отделочных строчек

Partcode list

19-23

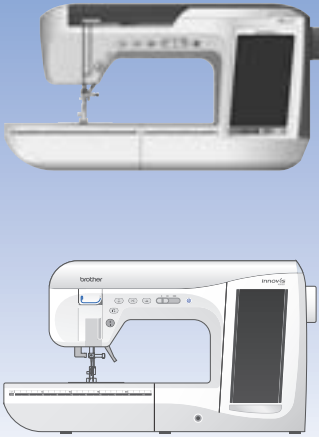
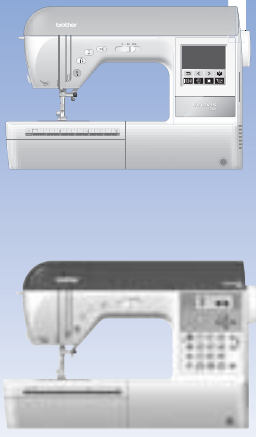
Liste des codes de pièces / Artikelnummern-Liste / Artikelnummer lijst /
Listado de codigo de piezas / Lista dei codici delle parti / Перечень кодов



<p>A</p>  <p>Innov-is I / 6000D Innov-is 4500D/ 4000D 4000, 2800D, 2500D 1500D/ 1500 Innov-is QC 1000</p>	<p>B</p>  <p>Innov-is 1250D/ 1250, 1200, 1000 Innov-is 600, 550, 400, 350, 200, 150 Innov-is NX650, 450Q, 450, 250</p>	
<p>C</p>  <p>Innov-is 900D/ 900 Innov-is 500D/ 500 CS8150, 8130, 8120, 8080 8070, 8060, 80</p>	<p>D</p>  <p>Innov-is 80, 50, 40, 30, 20, 10 Innov-is NX600, 400Q, 400, 200, PC420 PC210</p>	<p>E</p>  <p>BC1000/ 2100/ 2300/ 2500 series, CS-100/ 4000/ 6000 series ES-2000/ 2200/ 2400 series MS-4/ 5 /6</p>

*Illustrations of typical model are listed. The appearance may differ from your machine.

*Les photographies des caractéristiques sont listées. L'apparence ou les spécifications peuvent différer de votre machine.

*In den Abbildungen werden die gängigsten Modelle aufgeführt. Das Aussehen oder die Spezifikationen können möglicherweise von Ihrem eigenen Modell abweichen.

*Weergegeven zijn de illustraties van gangbare modellen. Het uiterlijk kan iets verschillen van uw eigen machine.

*Aparece una lista de fotografías de modelos básicos. Por la forma puede diferenciar el modelo de su máquina.

*Sono elencati i modelli più tipici della gamma. L'aspetto può differire dalla vostra macchina.

*Приведены иллюстрации типичных моделей. Внешний вид Вашей машины может отличаться.

Please refer to the following categories if you cannot find your machine in the above illustrations.

Veuillez vous référer aux catégories suivantes si vous n'avez pas pu trouver votre machine dans les illustrations ci dessus.

Beziehen Sie sich bitte auf die folgenden Kategorien, wenn Sie Ihre Maschine nicht in den obigen Abbildungen finden können.

Raadpleeg alstublieft de volgende categorieën wanneer u in de bovenstaande illustraties uw machine niet kunt vinden.

Si no localiza el modelo de su máquina en estas ilustraciones, favor de dirigirse a las siguientes categorías.

Fare riferimento alle seguenti categorie per trovare il modello desiderato che non appare nelle illustrazioni in alto.

Если Вы не нашли модель Вашей машины на иллюстрациях, обратитесь к следующим категориям.

F : PS3100, PS3700, PS53, PS55, PS57, PS2250, PS2360, PS2470
Star 230E, Star 240E

G : BM2600/ 2700/ 3500/ 3600 series, XL-2100/ 2200/ 2600
3500/ 3600 series, XL3800

H : XL6040, 6050, 6060 series, XL6452, 6562, XR46C, 52C, XR65T

I : PX100, 200, 300 series, PS12-40, XR31-40, PS21, XL3000
XL4000, XL5000, XL5130, XL5500, XL5600, XL5700 series

J : ULT2001, 2002D, 2003D, Super Galaxie 3000 series

K : PC8500/D, PC8200, PC6500, Super Ace + e, Super Galaxie 2000 series

L : PE300s, 400D

M : PC2800, 3000, 6000, Super Ace I/II/III S.E. CS8072

N : PS2200, 2300, 2500, Star 110, 120E, 130E, 140E

O : PS1000, 1250, 1800, 1950, 2000, 2100, Star 10, 15, 20, 20E, 30E, 40E

P : BS-2400 series, LS1520, 1717, 1717P, 1717B, LS2000, 2100, 2200
2700, 2900 series, VX1400/ 1500 series

To find the right accessory, please determine your machine from the models shown below. Once you find the correct model, please note the letter illustrated in the upper left hand corner of the corresponding illustration. This letter can then be cross referenced with the accessories shown on the following pages to ensure the accurate selection (i.e. If you have a NX-400, you would choose accessories that are specified to work with models in the "D" category.) Under each photo on the following pages is a caption listing the corresponding part number for the accessory. Please note the correct part number for your region.

① AMERICA/CANADA. ② All other countries except AMERICA/CANADA. ③ Models for which the shown accessory is compatible.

Identifiez votre propre machine grâce aux modèles mentionnés sur cette page de A à P. Vous pourrez ainsi choisir dans la liste le pied de biche et les accessoires appropriés.

Les photographies des caractéristiques sont listées ci-dessus. L'apparence ou les spécifications peuvent différer de votre machine.

① les références ci-dessous sont réservées pour les Etats-Unis/le Canada, ② pour tous les autres pays exceptés Etats-Unis/Canada.

③ liste de tous les modèles qui peuvent être utilisés avec les accessoires.

Mithilfe der angeführten Modellübersicht über die gängigsten Modelle können Sie einfach und schnell herausfinden, welches Zubehör zu Ihrem Modell passt. Neben jedem Modell befindet sich links oben in der Ecke ein Buchstabe. Damit Sie wissen, ob das Zubehör für Ihre Maschine verwendet werden kann, werden als Referenz alle Buchstaben der Modelle aufgeführt, die passen. (z.B. Sie haben eine NX-400, dann können Sie als Zubehör alle Produkte auswählen, die mit dem Buchstaben "D" gekennzeichnet sind). Direkt unter jedem Photo finden Sie drei Erläuterungen, die ersten Beiden geben die jeweils länderspezifischen Artikel-Nr. an und die Dritte listet alle Referenzbuchstaben der Modelle auf, für die das Zubehör geeignet ist.

① AMERIKA/KANADA. ② Alle weiteren Länder außer AMERIKA/KANADA. ③ Modelle, die das Zubehör verwenden können.

Om de juiste accessoires te vinden, zoek uw eigen naaimachine uit de modellen hieronder geïllustreerd. In de linker boven hoek van de illustratie staat een letter. Deze letter correspondeert met de accessoires beschreven op de volgende pagina's (bijvoorbeeld: u bent eigenaar van een NX-400, dan kunt u accessoires kiezen uit categorie "D") Onder elke foto op de volgende pagina's staat een lijst met de corresponderende artikel nummers voor het accessoire. Let op het artikel nummer voor uw regio.

① AMERIKA/CANADA. ② Alle andere landen behalve Amerika/Canada. ③ Modellen waarvoor het getoonde accessoire geschikt is.

Para encontrar el accesorio correcto, determinar cuál es el modelo de su máquina de los que se detallan a continuación. Una vez encontrado el modelo correcto, ver el alfabeto que se ilustra en la parte superior izquierda del dibujo correspondiente. Marque en la casilla los accesorios que se muestran en las siguientes hojas para asegurarse de que la selección sea correcta (ej.: si tiene una NX-400, elegirá los accesorios específicos para trabajar con modelos de la categoría "D")

Debajo de cada dibujo de las siguientes hojas hay un subtítulo que se corresponde con el accesorio. Por favor observe el número correcto de pieza para su zona o región.

① AMERICA/CANADA. ② Resto de países excepto AMERICA/CANADA ③ Modelos compatibles con el accesorio que se muestra

Per trovare l'accessorio corretto, cercate la vostra macchina tra i modelli elencati qui sotto. Una volta trovato il modello corretto, annotatevi la lettera indicata nell'angolo in alto a sinistra nell'illustrazione corrispondente. Questa lettera deve essere ricercata negli accessori della pagina seguente per sceglierlo correttamente (es. se possedete una NX400, dovrete scegliere gli accessori specifici per essere utilizzati con i modelli della categoria "D") Sotto ogni immagine, nella pagina seguente, gli accessori sono indicati con un relativo codice. Prendete nota del codice corretto per la vostra area di appartenenza.

① AMERICA/CANADA ② Tutti i paesi eccetto AMERICA/CANADA ③ Modelli compatibili per l'accessorio mostrato.

Чтобы подобрать аксессуары для своей машины, найдите свою модель в списке, приведенном ниже. Модели разбиты по 160 категориям (коды A-P). Запомните буквенный код категории Вашей модели. Используйте этот код, чтобы определить подходящие аксессуары (под фотографией каждого аксессуара перечислены коды моделей, в которых данное приспособление может использоваться).

Под фотографией каждого аксессуара приведен его код, а также коды моделей, в которых данный аксессуар может использоваться. Внимание! В разных странах используются разные коды аксессуаров.

① Код аксессуара в США/ Канаде ② Код аксессуара во всех странах, кроме США/ Канады

③ Модели машин, в которых может использоваться данный аксессуар.

1



Ⓐ SA161 Ⓑ F036N:XC1970-002
 Ⓒ ABCDEFGHIJKLMNOP

- **Adjustable zipper/piping Foot** - For easier attaching of zippers and piping tapes
- Pied ajustable pour la pose de fermeture à glissières et passepoils - Pour coudre des fermetures à glissières et passepoils
- Verstellbarer Reißverschlussfuß - Für leichteres Einsetzen von Reißverschlüssen
- Verstellbare ritsvoet - Met deze persvoet kunt u ritsluitingen en biezen vastnaaien
- Prensatela ajustable para cremalleras o cordoncillo - Para poner cremalleras y cordoncillo mas fácilmente
- Piedino per cerniere/cordoncino - Per cucire facilmente cerniere e bordare con nastro
- Лапка для вшивания молнии - для удобного вшивания молнии и строчек «в край»

2



Ⓐ SA133 Ⓑ F017N:XC1957-002 Ⓒ ABCDEFJKMN
 Ⓓ SA134 Ⓔ F018N:XC1976-052 Ⓕ GHILOP

- **Blind Stitch Foot** - Adjustable for creating blind hems on a variety of fabrics
- Pied pour point invisible - Pour coudre des ourlets invisibles
- Blindstichfuß - Zum unsichtbaren Versäubern
- Blindzoomvoet - Voor het maken van een blinde zoom
- Prensatela de puntada invisible - Para coser orilla invisible
- Piedino per punto invisibile - Per cucire orli invisibili
- Лапка с направляющей для потайного шва

4



Ⓐ SA184 Ⓑ F056:XC6441-252
 Ⓒ ABCDEFGHJKLMNO

- **Edge Joining Foot** - For easily join two pieces of fabric or attach lace or trim.
- Pied d'assemblage bord à bord - Pour assembler facilement deux pièces de tissu bord à bord, poser de la dentelle ou réaliser un ornement.
- Kanten-Verbindungsfuß - Zum einfachen Zusammennähen von zwei Stoffteilen oder Annähen von Bändern.
- Randverbindingsvoet - Voor een gemakkelijke verbinding van twee stukken stof of het bevestigen van kant of versieringen
- Prensatela para uniones de bordes - Para unir fácilmente dos piezas de tela o encaje o ribete.
- Piedino di giunzione bordi - Per unire facilmente due parti di tessuto o applicare merletti e ornamenti vari
- Лапка для шитья по краю - Для простого соединения двух слоев ткани или притачивания кружев и бейжи

3



Ⓐ SA128 Ⓑ F004N:XC1947-002
 Ⓒ ABCDEFGHIJKLMNO

- **Concealed Zipper Foot** - For easy installation of concealed zipper
- Semelle pour fermeture invisible - Pour la pose de fermeture à glissière cachée
- Verdeckter Reißverschlussfuß - Zum perfekten Einsetzen verdeckter Reißverschlüsse
- Verborgen ritsluitingvoet - Voor het inzetten van een verborgen rits
- Prensatela de cremallera invisible - Para insertar cremalleras invisibles
- Piedino per cerniere nascoste - Per inserire delle cerniere nascoste
- Лапка для втачивания потайной молнии

5



Ⓐ SA126 Ⓑ F002N:XC1946-002 Ⓒ ABCDEFJKMN
 Ⓓ SA127 Ⓔ F003N:XC1945-002 Ⓕ GHILOP

- **Narrow Hemmer Foot** - For narrow rolled hemming
- Semelle pour ourlet étroit - Pour réaliser un ourlet roulotté
- Rollsaumfuß - Zum schmalen und exakten Versäubern
- Rolzoomvoet - Voor het maken van een rolzoom
- Prensatela de dobladillo estrecha - Para dobladillado estrecho
- Piedino per orlo tondo - Per orlo tondo
- Лапка для подшивочных операций - для узкой подгибки

6



Ⓐ SA114 Ⓑ F007N:XC1949-002 Ⓒ ABCDEFGH JKLMNO
 Ⓓ SA122 Ⓔ F008N:XC1950-002 Ⓕ IP

- **Non Stick Foot** - For fabrics which may stick to the bottom of the foot such as leather, etc.
- Pied anti-adhérent - Assure un parfait glissement des tissus épais (jean, lin,...)
- Anti-Haft-Fuß - Für schwer transportierbare Materialien wie z.B. Leder, etc.
- Gladde transportvoet - Voor moeilijk transporteerbare stoffen
- Prensatela antiaderente - Para tejidos como cuero
- Piedino antiaderente - Per tessuti particolari come cuoio, pelle ecc
- Тефлоновая лапка - для шитья материалов, прилипающих к металлической лапке

8



Ⓐ SA164 Ⓑ F039N:XC1974-002 Ⓒ ABCDEFJKMN
 Ⓓ SA149 Ⓔ F029N:XC1965-002 Ⓕ GHILOP

- **Picot Foot** - For shell effect when hemming
- Pied picot - Pour réaliser des effets coquille
- Muschel-/Tricotsaumfuß - Für Muschelsäume in weichen Stoffen
- Biezenvoet - Voor het maken van biezen
- Prensatela de puntilla - Para dobladillo efecto concha
- Piedino per festoncino - Per orli con effetto a conchiglia
- Лапка для ракушечного шва (для тонких тканей)

10



Ⓐ SA177 Ⓑ F054:XC3879-102 Ⓒ ABCDEJ
 Ⓓ SA178 Ⓔ F055:XC5351-102 Ⓕ L

- **Side Cutter** - For cutting, trimming and sewing in one operation.
- Couteau raseur - Pour couper, border et coudre en une seule opération
- Kantenschneider - Zum Schneiden, Einstellen und Nähen in einem Arbeitsvorgang.
- Zijsnijder - voor het snijden en afwerken van de stof in één handeling
- Cuchilla lateral - Para coser y cortar en una sola operación
- Accessorio tagliacuci - Per tagliare, rifilare e cucire nel medesimo tempo.
- Боковой нож - для подрезки края при обметке

7



Ⓐ SA135 Ⓑ F015N:XC1975-052
 Ⓒ GHILOP

- **Overlock Foot** - For sewing overlock seams
- Pied à surjet - Pour coudre un surjet impeccable
- Überwindfuß - Zum Nähen eines Overlocksäumens
- Overlockvoet - Voor het maken van een overlocksteek
- Prensatela de sobrehilado - Para sobrehilar
- Piedino per sopraggitto - Per unire con una cucitura sopraggitto
- Лапка для обметочных операций - для оверлочной строчки и других видов обработки края

9



Ⓐ SA538 Ⓑ SG1:XC8483-052
 Ⓒ ABC:Innov-is900D, 900 D:Innov-is 80, 50, 40, 30, 20, 10

- **Seam Guide** - For guiding fabric edge with an accurate 1/4", 1/2" or 5/8" (approx. 6.5, 13 or 16mm) seam.
- Guide de piquage - Pour guider le bord de votre tissu avec une précision de couture de 1/4", 1/2" or 5/8" (environ 6.5, 13 ou 16mm).
- Saumführung - Zum Nähen an Kanten mit einem genauen 1/4", 1/2" oder 5/8" (ca. 6.5, 13 oder 16mm) Abstand.
- Naadgeleider - Voor het geleiden van stofranden met een nauwkeurige naad van 1/4", 1/2" of 5/8 inch (circa 6.5, 13 of 16mm)
- Guía de costura - Para realizar costuras en las orillas de las telas de 1/4", 1/2" or 5/8" (approx. 6.5, 13 or 16mm)
- Guida per cuciture - Per guidare il bordo del tessuto con una cucitura precisa da 1/4", 1/2" or 5/8" (approssimativamente 6.5, 13 o 16 mm)
- Ограничитель шва - Для обеспечения точной ширины шва 1/4", 1/2" или 5/8" (около 6.5, 13 или 16мм).

11



Ⓐ SA160 Ⓑ F035N:XC1969-002
 Ⓒ ABCDEFGHJKLMNO

- **Stitch Guide Foot** - For precise topstitching from edge
- Pied guide couture - Le pied sert à coudre à une distance fixe du bord du vêtement.
- Stichführungsfuß - Für genaues Nähen entlang der Kante
- Stekengeleidervoet - Deze voet is handig wanneer u op een vaste afstand vanaf de rand van de stof wilt naaien
- Prensatela guia - Para realizar con precisión el cordoncillo decorativo del eje del tejido.
- Piedino guida punto - Per cuciture a distanza esatta dal bordo.
- Лапка с линейкой - для отстрачивания параллельных строчек

12



① SA108 ① F011N:XC1954-002 ① GHILOP
① SA167 ① F042N:XC1973-052 ① ABCDEFJKMN

- **Straight Stitch Foot** - For straight stitch sewing
- Pied pour point droit - Coudre un point droit parfait
- Geradstichfuß - Für alle Stepp- und Standardnähte
- Rechtstikvoet - Voor het maken van rechte steken
- Prensatela de puntada recta - Para costura recta
- Piedino per cucitura dritta - Per eseguire cuciture diritte
- Лапка для прямой строчки - для прокладывания идеально прямой строчки по трикотажу и тонким тканям

13

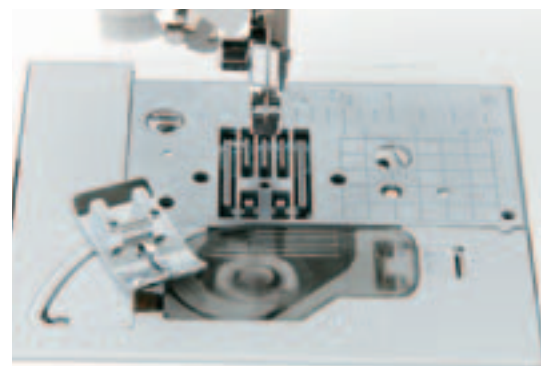

① SA550 ① SNP01:XD0606-152 ① A

- **Straight Stitch Foot and Straight Stitch Needle Plate** - For perfect straight stitching when sewing thin fabrics etc.
- Plaque d'aiguille du point droit/Pied pour point droit - Pour obtenir un point droit parfait pour la couture de tissus délicats.
- Geradstich-Stichplatte/Geradstich-Nähfuß - Für den perfekten Geradstich bei dünnen Stoffen etc.
- Steekplaat voor rechte steken/rechte steekvoet - Voor een perfecte rechte steek bij het naaien van dunne stoffen etc.
- Placa de aguja de costura recta/Pie de puntada recta - Para costuras perfectamente rectas.
- Placca ago per punto diritto/Piedino per punto diritto - Per punti diritti perfetti con tessuti sottili
- Игольная пластина и прижимная лапка для прямострочных операций - Для прямострочных операций на тонких тканях.

14



① SA189 ① F063:XE5224-001
① ABCDEFGHJKLMNO

- **Vertical Stitching Alignment Foot** - The ruler lets you measure the distance from the needle
- Pied d'alignement pour couture verticale - La graduation permet de mesurer la distance jusqu'à l'aiguille.
- Vertikalstich-Ausrichtfuß - Mit Skala für den optimalen Abstand zur Nadel
- Voet voor uitlijning van verticale steken - Met de liniaal meet u de afstand vanaf de naald.
- Prensatela de alineaci3n de costura vertical - La regla le permite medir la distancia desde la aguja
- Piedino per allineamento cucitura dritta - Il righello permette di misurare la distanza dall'ago
- Лапка с линейкой - Линейка позволяет измерить расстояние до иглы

15



① SA175 ① F052:XC3876-052 ① JK
① SA176 ① F053:XC3875-052 ① ABCDEFMN

- **Zigzag Foot (with leveling button)** - For utility stitches, especially useful to promote perfect feed on thick fabrics when to start sewing.
- Pied zigzag (avec bouton de nivelage) - Pour points utilitaires, idéal pour entraîner les tissus épais dès le début de la couture.
- Zickzackfuß (mit Nivelliertaste) - Für Normalstiche, besonders, um bei Nähbeginn auf dicken Stoffen NähfüÙe voranzutreiben
- Zigzag voet met vlakstelknop - bij gebruik van functionele steken, geschikt voor het beginnen met stikken van dikke stoffen
- Prensatelas zigzag (con botón de movimiento) - Prensatelas especial para una alimentación perfecta en tejidos gruesos al inicio de la costura.
- Piedino zigzag (con botone di livellamento) - Per i punti utili, speciale per facilitare il trasporto della stoffa spessa all'inizio della cucitura.
- Универсальная лапка с регулятором подъема - для выполнения зигзагообразной строчки и других операций, регулятор позволяет плавно начать шитье

16



① SA131 ① F010N:XC1952-002 ① JK
① SA130 ① F009N:XC1951-002 ① PC-8200/Super Galaxie 2000

- **Adapter for Low Shank** - For fitting optional feet on sewing machines with a low shank
- Adaptateur pour fixations basses branches - Pour adapter les pieds ou les semelles sur des machines dont le pied presseur est haut
- Adapter für Zubehör mit niedrigem Schaft - Zum Anpassen von ZubehörfüÙen mit niedrigem Schaft
- Naaivoet verlenging - Verlengstuk voor het verlagen van de naaivoet
- Adaptador para acoplamiento de accesorios bajos - Para prensatelas opcionales adecuadas en máquinas de coser con accesorios bajos
- Adattatore per attacco basso - Per fissare i piedini opzionali su macchine da cucire con gambo basso
- Адаптер для низкой посадки лапки

1



① SA109 ① F014N:XC1955-002
① ABCDEFGHIJKLMNPO

- **Binding Foot** - For attaching one-inch wide bias tape
- Pied à border - Pour la pose de biais
- Schrägbandeinfasser - Mit Führungsschiene zum Einfassen von Kanten
- Biasbandvoet - voor het in één handeling bevestigen van biashand (2,5 cm) aan de stof
- Prensatela ribeteador - Para ribetear cintas diagonales de una pulgada de ancho
- Piedino bordatore - Per bordare con nastri
- Окантовыватель - для отделки краев косой бейкой (2,5 см)

2



① SA141 ① F021N:XC1960-002
① ABCDEFGHIJKLMNPO

- **Braiding Foot** - To attach braiding
- Pied de tressage - Pour coudre des bordures ou des bandes
- Spitzenfuß - Zum Nähen von Spitzen und Borten
- Bandvoet - Voor het verwerken van band, o.a. soutache
- Prensatela trenzado - Para costura trenzada
- Piedino per trecce - Per cucire su trecce di nastri
- Лапка для настрачивания тесьмы

3



① SA145 ① F023N:XC1958-002 ① ABCDEFGHJKLMNO
① SA144 ① F022N:XC1959-002 ① IP

- **Clear-view Foot** - For optimum visibility while sewing
- Pied transparent - Permet une visualisation du travail en cours de couture
- Klarsichtfuß - Für optimale Sicht und Führung beim Nähen
- Transparantvoet - Voor optimaal zicht op het naaiwerk
- Prensatela transparente - Para una vista óptima de la costura
- Piedino trasparente - Per vedere in modo migliore la cucitura
- Прозрачная лапка - для оптимального наблюдения рабочей области при шитье

4



① SA110 ① F013N:XC1956-002 ① ABCDEFJKMN
① SA148 ① F024N:XC1967-002 ① GHILOP

- **Cording Foot** - To attach three or less cords or decorative threads
- Pied pour cordonnet - Pour la pose de 3 cordonnets ou d'élastique
- Kordeleinnähfuß - Mit Führungsrille für bis zu 3 Kordeln und feine Bänder
- Kordonneervoet - Voor het vastzetten van 3 koordjes, woldraad of decoratief garen
- Prensatela de cord3n - Para coser en tres cordones o cintas
- Piedino per cordoncino - Per cucire su 3 corde o nastri
- Лапка для настрачивания шнуров - для настрачивания до 3-х шнуров или декоративных нитей

5



① SA157 ① F019N:XC1962-002
① ABCDEFJKMN

- **Cording Foot (5-hole)** - For cording work with 5 cords
- Pied pour 5 cordonnets - Pour attacher un ouvrage avec 5 cordonnets
- 5-Loch-Kordeleinnähfuß - Zum Annähen von bis zu 5 Kordeln oder feinen Bändern
- 5 Gaatjes naaivoet - Voor het verwerken van 5 koordjes
- Prensatela de cord3n de 5 agujeros - Para trabajos de encordar con 5 agujeros
- Piedino per cordoncino 5 corde - Per cordoncini eseguiti con 5 corde
- Лапка для настрачивания 5 шнуров (для отделки 5-ю нитями)

6



① SA158 ① F020N:XC1961-002
① ABCDEFJKMN

- **Cording Foot (7-hole)** - For cording work with 7 cords
- Pied pour 7 cordonnets - Pour attacher un ouvrage avec 7 cordonnets
- 7-Loch-Kordeleinnähfuß - Zum Annähen von bis zu 7 Kordeln oder feinen Bändern
- 7 Gaatjes naaivoet - Voor het verwerken van 7 koordjes
- Prensatela de cord3n de 7 agujeros - Para trabajos de encordar con 7 agujeros
- Piedino per cordoncino 7 corde - Per cordoncini eseguiti con 7 corde
- Лапка для настрачивания 7 шнуров (для отделки 7-ю нитями)





① SA142 ② F025N:XC1968-002
③ ABCDEFGHIJKLMNPO

- **Fringe Foot** - Creates dimensional thread loops on the top surface of the fabric
- Pied franges - Pour broder des boucles
- Fransenfuß - Zum Nähen von Schlingen und Fransen
- Franjevoet - Voor hoogpolige applicaties en borduursels
- Prensatela de borde - Esta prensatela hace ojetas dimensionales en la superficie del tejido
- Piedino per frange - Crea degli anelli di filo a misura variabile sulla superficie esterna della stoffa
- Лапка для бахромы – создает петли на поверхности ткани



① SA120 ② F012N:XC1953-002
③ ABCDEFGHIJKLMNPO

- **Gathering Foot** - To gather one or two layers of lightweight fabric
- Pied fronçeur - Pour froncer et coudre en même temps
- Kräuselfuß - Zum Einkräuseln und gleichzeitigen Annähen
- Rimpelvoet - Voor het rimpelen van stoffen
- Prensatela de fruncido - Para fruncir uno o dos tejidos lijeros juntos
- Piedino increspatore - Per unire uno o due strati di tessuto leggero insieme
- Лапка для присбаривания - для посадки легких тканей в 1 или 2 слоя



① SA162 ② F037N:XC1971-002
③ IP

- **Pin Tuck Foot (Five Grooves)** - For making pin tuck with/without cords
- Pied 5 nervures pour plis cousus - Pour créer des nervures avec/sans cordes.
- 5-Faden Biesenfuß - Zum Erstellen von Biesennähten mit/ohne Kordel
- Fijn plisseervoet (voorzien van 5 draadgeleiders) - Voor fijnplisseren met of zonder draad
- Prensatela con cinco ranuras para pliegues - Para realizar lorza overlock con o sin cordón
- Piedino per piegoline a cinque solchi - Per creare piccole pieghe con/senza cordoncino
- Лапка для 5 защипов - для быстрого прошивания защипов со шнуром или без шнура.



① SA179 ② F058:XC3272-052 ③ F059:XE0873-001
④ ABCDEJ ⑤ ABCDEJ ⑥ B

- **Pin Tuck Foot (Seven Grooves)** - For making pin tuck with/without cord.
- Pied nervures pour plis cousus (7 nervures) - Pour créer des nervures avec/sans cordes.
- 7-Faden Biesenfuß - Zum Erstellen von Biesennähten mit/ohne Kordel
- Fijne plisseervoet (voorzien van 7 draadgeleiders) - voor fijn plisseren met of zonder koor
- Prensatelas con 7 ranuras para pliegues - Para realizar lorza overlock con o sin cordón.
- Piedino a 7 solchi per piegoline - Per creare piccole pieghe con/senza cordoncino.
- Лапка для 7 защипов - для быстрого прошивания защипов на тонком материале



① SA146 ② F026N:XC1963-002 ③ SA186 ④ F060:XE1094-101
⑤ IP ⑥ ABCDEFGHJKLMNO

- **Open Toe Foot** - To attach appliqué motifs
- Pied d'appliqué - Pour la pose d'appliqué
- Applikationsfuß - Zum exakten Annähen von Applikationen
- Open borduurvoet - Voor het maken van applicaties
- Prensatela de punta abierta - Para motivos appliqué
- Piedino aperto - Per applicazione di motivi
- Открытая лапка - для аппликаций и декоративных швов



① SA147 ② F027N:XC1964-002
③ ABCDEFGHJKLMNO

- **Ruffler Foot** - Creates ruffles and pleats in varying depths and fullness.
- Pied fronçeur/plisseur - Crée des collerettes et des plis en variant les profondeurs et les surplus
- Plissierautomat - Zum Plissieren und Faltenlegen mit unterschiedlichen Tiefen und Zwischenabständen.
- Rufflervoet - creëert plooiën en rimpels, gevarieerde diepte en regelmaat mogelijk
- Fruncidor - Crea rizados y pliegues en varias medidas.
- Piedino pieghettatore Ruffler - Crea increspature e pieghettature di varie dimensioni e quantità
- Лапка для складок - для создания складок и плиссе разной глубины

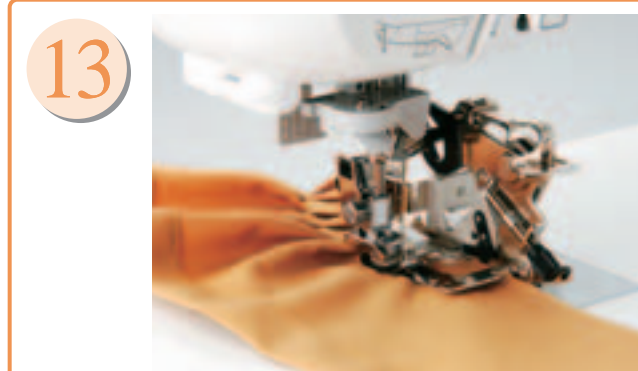

① SA143 ② F051:XA9093-002
③ AFJKM

- **Ruffler Foot** - Creates ruffles and pleats in varying depths and fullness.
- Pied fronçeur/plisseur - Crée des collerettes et des plis en variant les profondeurs et les surplus
- Plissierautomat - Zum Plissieren und Faltenlegen mit unterschiedlichen Tiefen und Zwischenabständen.
- Rufflervoet - creëert plooiën en rimpels, gevarieerde diepte en regelmaat mogelijk
- Fruncidor - Crea rizados y pliegues en varias medidas.
- Piedino pieghettatore Ruffler - Crea increspature e pieghettature di varie dimensioni e quantità
- Лапка для складок - для создания складок и плиссе разной глубины



① SA150 ② F028N:XC1966-002
③ ABCDEFJKMN

- **Pearls and Sequins Foot** - To attach beading to fabric
- Pied pose-perles - Pied pour la pose de perles sur le bord du tissu
- Perlenannähuß - Zum Annähen von Perlen-, Pailletten- und Sträßbändern
- Parelvoet - Voor het bevestigen van parels aan de stof
- Prensatela para perlas y lentejuelas - Para bordes en tejidos
- Piedino per perle e lustrini - Per bordare perle su tessuti
- Лапка для притачивания бисера и блесток





Optional feet for quilting / Pieds optionnels pour quilting & patchwork / Optionale Nähfüße zum Quilten / Optionele quiltvoetjes / Prensatelas opcionales para respunte / Piedini opzionali per trapuntare / Вышивальные лапки - для квилтинга и стежки



1
 ① SA125 ① F001N:XC1944-052
 ② ABCDEFGHIJKLMNP

- 1/4" Piecing Foot - For quilt and patchwork piecing with 1/4" or 1/8" seam allowance
- Pied quilting 1/4" - Pour coudre du quilting et du patchwork avec un déplacement de 1/4" et 1/8"
- Patchworkfuß - Zum Patchworken und Quilten mit 1/4 Zoll und 1/8 Zoll Nahtzugabe
- Patchworkvoet - Voor het maken van patchwork met een naadmarge van 1/4 inch (6,6mm) of 1/8 inch (3,2mm)
- Prensatela para respunte 1/4 - Para acolchados y patchwork con asignación 1/4" y 1/8"
- Piedino per patchwork - Per imbottiture e patchwork con 1/4" e 1/8" di tolleranza
- Лапка 1/4" для квилтинга - для соединения кусочков ткани при лоскутных работах (припуск 6.4 мм)



2
 ① SA185 ① F057:XC7416-252
 ② ABCDEFGHIJKLMNP

- 1/4" Piecing Foot with Guide - For sewing an accurate 1/4" (6.4mm) or 1/8" (3.2mm) seam allowance.
- Pied d'assemblage de 1/4 de pouce avec guide - Pour assembler deux pièces de tissu avec un déplacement de couture de 1/4" (6.4mm) ou 1/8" (3.2mm).
- 1/4"-Inchfuß mit Führung - Zum Nähen eines 1/4" (6.4mm) oder 1/8" (3.2mm) Saums.
- 1/4-inchvoet met geleider - Voor het naaien van een nauwkeurige naadmarge van 1/4 inch (6,4mm) of 1/8 inch (3,2mm)
- Prensatelas de parcheo de 1/4" con guía - Para costuras con espacio de 1/4" (6.4mm) o 1/8" (3.2mm).
- Piedino di misurazione da 1/4" con guida - Per cuciture precise con un 1/4" (6.4mm) o 1/8" (3.2 mm) di tolleranza
- Лапка 1/4" для квилтинга с направляющей - Для шитья с припуском 1/4" (6.4мм) or 1/8" (3.2мм).



3
 ① SA132 ① F016N:XC2215-002
 ② ABCDEFGHIJKLMNP

- Quilting Guide - To set precise distance from one point to another
- Guide de couture - Permet de guider la couture très précisément
- Abstandslineal zum Quilten - Zur sicheren Führung für gleichmäßig laufende Nähte
- Watteerlineaal - Voor het meten van de exacte afstand tussen twee punten
- Soporte de prensatelas de respunte - Para montar la distancia exacta desde un punto a otro
- Guida per trapunte - per eseguire cuciture a distanza precise una dall'altra
- Направляющая - для прокладывания ровных строчек при выстигивании



4
 ① SA187 ① F061:XE1097-001
 ② ABCDEFGHMNO

- Open Toe Quilting Foot - The opening on the foot gives you wide visibility
- Pied quilting ouvert - L'ouverture du pied offre une plus grande visibilité.
- offener Quiltfuß - Die Öffnung gibt eine gute Sicht auf das Nähgut
- Open quilt voet - De opening in de voet geeft u extra veel zicht op uw werk.
- Pie móvil de punta abierta - El frente abierto le da mejor visibilidad
- Piedino aperto per quilting - L'apertura frontale permette di avere una visibilità più ampia
- Открытая лапка для квилтинга - Открытая лапка дает возможность более широкого обзора



5
 ① SA129 ① F005N:XC1948-002 ② ABCDEFGHMNO
 ① SA165 ① F040N:XC1972-002 ② L

- Quilting Foot - Spring action foot for darning, quilting or free-motion embroidery
- Pied transparent pour ouatnage/matelassage - Pour réaliser des surpiques parfaites (couette, coussin,...)
- Quilt-und Stickfuß - Zum Quilten und freien Sticken und Stopfen
- Quilt-en wattervoet - Voor vrij quilten
- Prensatela de acolchado - Prensatela efecto ola para zurcido, acolchado o libre bordado
- Piedino per trapunte - Piedino a pressione per rammendare, per quilting o per ricami a mano libera
- Лапка для квилтинга - для штопки, выстигивания или вышивания со свободной подачей материала



6
 ① SA140 ① F033N:XC2214-002 ② ABCDEFJKMN
 ① SA107 ① F034N:XC2165-002 ② GHO
 ① SA166 ① F041N:XC2213-002 ② L
 ① SA169 ① F050N:XC2169-002 ② I

- Walking Foot - For sewing or quilting on fabrics which stick or tend to slip. Useful for sewing multiple layers as in quilting
- Pied double-entraînement - Entraîne le tissu fin ou épais pour éviter le fronçage. Très utile pour le quilting
- Stoffobertransport - Zum Vernähen fließender und gemusterter Materialien ohne Verschieben der Stofflagen
- Boventransportvoet - Voor moeilijk transporteerbare stoffen
- Prensatela acompañante - Para cosido o acolchado en tejidos que se pegan o tiende pas como en acolchado
- Piedino doppio trasporto - 0Per cuciture o trapunte su tessuti che aderiscono o tendono a scivolare fra loro. Utilizzato su tessuti multipli o trapunte
- Шагающая лапка - для беспосадочного шитья проблемных тканей или многослойных участков как при квилтинге



7
 ① SA188 ① F062:XE1100-001
 ② ABCDEFJKMN

- Open Toe Walking Foot - The open front gives you greater visibility.
- Pied double-entraînement ouvert - L'ouverture sur le devant vous apporte une meilleure visibilité.
- Offener Obertransportfuß - Die Öffnung gibt eine gute Sicht auf das Nähgut
- Open boventransport voet - Het open voorgedeelte van de voet geeft u extra veel zicht op uw werk.
- Pie móvil de punta abierta - El frente abierto le da mejor visibilidad
- Piedino doppio trasporto a punta aperta - L'apertura frontale permette di avere una visibilità più ampia
- Открытая шагающая лапка - Открытая передняя часть дает возможность большего обзора





1

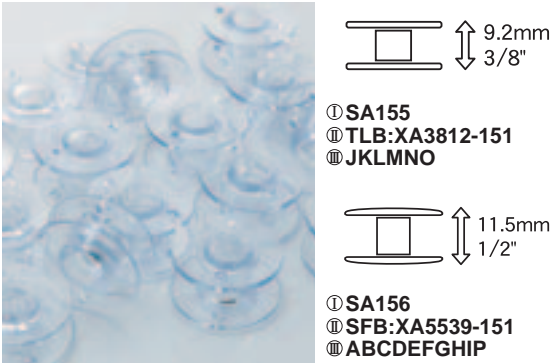

① SA155
② TLB:XA3812-151
③ JKLMNO

① SA156
② SFB:XA5539-151
③ ABCDEFGHIP

- **Bobbins (10 pcs.)** - 9.2mm (3/8"), 11.5mm (1/2") in height
- Canette (10 pcs) - 9.2 mm, 11.5mm en hauteur
- Spulen (10 Stück) - 9.2 mm, 11.5mm hoch
- Spoeltjes (10 stuks) - 9.2mm, 11.5mm hoogte
- Canillas (10 piezas) - 9.2mm (3/8"), 11.5mm (1/2") de altura
- Spoline (10 pz.) - 9.2mm, 11.5 mm di altezza
- Шпульки (10 шт) - высота 9.2мм (3/8"), 11.5мм (1/2")

2



① SABOBCLIP ② BCL:XE4736-001
③ ABCDEFGHIP

- **Bobbins and Bobbin Clips** - 10 bobbins and bobbin clips that keep thread from unwinding
- Canettes et clips de canette - 10 canettes et clips de canette qui empêchent votre fil de se dérouler.
- Spulen und Spulenclips - 10 Spulen und Spulenclips um den Faden zu sichern
- Spoeltjes en spoelclips - 10 spoeltjes en spoelclips die er voor zorgen dat het garen niet afrolt.
- Bobinas y agarraderas de bobinas - 10 bobinas y agarraderas que impiden que el hilo se enrede
- Bobine e ganci per bobine - 10 bobine e ganci per bobine per tenere in ordine il filo.
- Шпульки и зажимы для шпулек - 10 шпулек и зажимов для шпулек, которые предотвращают разматывание ниток

7



① SA250 ② TC1:XC4716-023
③ C:Innov-is 500D/ 500, CS8150, 8130, 8120, 8080, 8070, 8060, 80

- **Thread Cassete** - Exclusive for sewing machines with easy thread cassette system
- Cassete de fil amovible - Exclusivement pour les machines à coudre équipées d'un système de cassette de fil amovible.
- Fadenkassette - Exklusiv für Nähmaschinen mit A.F.E. (Auto-Faden-Einfädler).
- Draad cassette - Exclusief voor naaimachines met het eenvoudige draadcassettesysteem
- Cargador de hilo - Exclusivo para máquinas de coser con sistema de cargador
- Cassetta per filo - Speciale per macchine da cucire con il sistema di infilaturo rapido a cassetta.
- Кассета для катушек - Только для машин с системой автоматической заправки

3

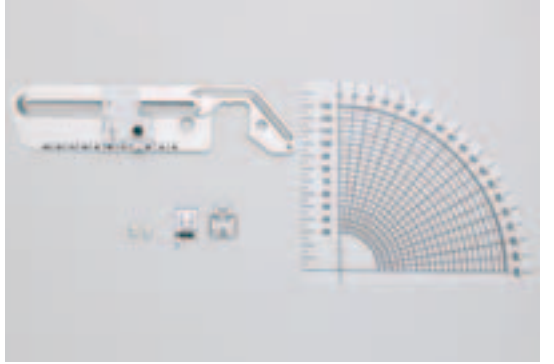

① SACIRC1 ② CIRC1:XE3527-001
③ ABC:Innov-is 900D, 900 D:Innov-is 80, 50, 40, 30, 20, 10

- **Circular Attachment** - Can sew in circular designs
- Guide pour couture circulaire - Permet de coudre des motifs circulaires.
- Einsatz zum Kreisnähen - Zum Nähen von Kreisen
- Cirkelhulpstuk - Naait cirkelpatronen.
- Fijacion circular - Permite coser en patrones circulares
- Attacco circolare - Per cucire su disegni di forma circolare
- Приспособление для кругового шитья - Можно легко делать круговую строчку

4



① SAESS1 ② ESS1:XE5094-001
③ Innov-is I/6000D

- **Edge sewing sheet (5 sheets)** - provides proper alignment
- Feuilles de couture en bordure (5 feuilles) - Assure un alignement efficace.
- Kanten - Kontrastblatt (5 Folien) - zur exakten Materialführung
- Randnaaivel (5 vellen) - Zorgt ervoor dat het materiaal op de juiste breedte wordt genaaid.
- Hojas para costura de borde - Permite un alineamiento apropiado
- Foglio per la cucitura bordi (5 fogli) - per un corretto allineamento.
- Листы для шитья по краю (5 листов) - Обеспечивают точное выравнивание

8



① SA504
② WT1: X81122-051
③ KM

① SA537
② WT2: XC4541-021 ③ WT3: XC4922-021
④ D: NX-600, 400, 400Q, 200, PC-420, 210 ⑤ FH

① SA551
② WT5: XC9567-122 ③ WT7: XD0997-022
④ B ⑤ EG

① SA552
② WT8: XE2472-001
③ D: Innov-is 80, 50, 40, 30, 10

- **Wide Table** - For better fabric handling during sewing and quilting
- Grande table de couture - Pour coudre de grandes pièces de tissus. Très pratique pour le quilting & patchwork
- Maxi-Anschiebetisch - Vergrößert die Auflagefläche der Nähmaschine
- Groot werkblad - biedt u een nog grotere werkruimte, zeer geschikt voor grote projecten.
- Tablero ancho - Un tablero para coser, acolchar y otros más fácilmente
- Tavolo di prolunga - Tavolo per facilitare la cucitura, la trapuntatura ed altro ancora
- Стол-приставка (для работы с крупными изделиями)

5



① SA599 ② KL1:XE5902-001
③ A

- **Knee Lifter** - Can raise and lower the presser foot with your knee
- Genouillère - Permet de relever et d'abaisser votre pied de biche avec votre genou.
- Kniehebel - Anheben und Absenken des Nähfußes mit dem Knie
- Knie hevel - Met behulp van uw knie kunt u de persvoet optillen en laten zakken.
- Levantador con rodilla - Permite levantar y bajar el pie de prensatela con la rodilla
- Ginocchiera - Per alzare e abbassare il piedino con il ginocchio
- Коленоподъемник - Позволяет движением колена поднимать и опускать прижимную лапку

6



① SA542 ② TS3:XE1833-001
③ A:Innov-is4500D, 4000D, 4000, 2500D, 1500D, 1500, QC1000

- **King thread spool stand** - Lets you set two large spool threads.
- Large porte multi-bobines - Offre 2 broches pour disposer de cônes de fil.
- Doppel-Garnrollenhalter (King Size) - Platz für 2 King Size Garnrollen
- Klossenstandaard - U kunt hier 2 grote klossen garen op plaatsen
- Soporte de carrete de hilos - Permite soporte de dos carretes de hilo grandes
- Supporto per rocche grandi di cotone - Permette di utilizzare due rocche grandi di coto
- Стойка для катушек - Позволяет установить две большие катушки ниток

9

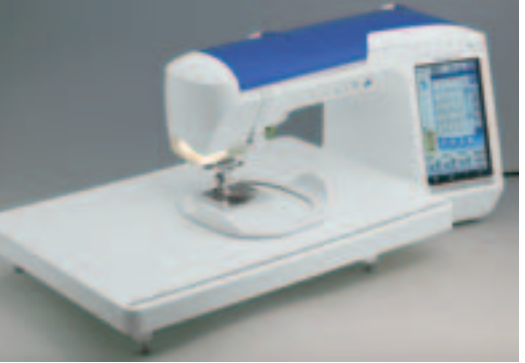

① SA-TFM2004
② TFM: XC5987-052
③ J

① SA-TFM4000D
② TFM-2: XC8645-052
③ Innov-is 4500D/ 4000D/ 2500D/ 1500D/ 1500/ QC-1000

① SATFM6000D
② TFM-3: XE5062-001
③ Innov-is I/ 6000D

- **Wide table and free-motion guide grip** - The grip gives you added control
- Table large et poignée à mouvement libre - La poignée vous permet un contrôle optimal.
- Maxi-Anschiebetisch und Freihandstichführung - große Nähfläche und optimale Stoffführung
- Groot werkblad met vrije hand hulpstuk - Het hulpstuk geeft meer controle.
- Mesa ancha y asa de guía libre - El asa le da mejor control
- Tavolo prolunga e impugnatura per ricamo a mano libera - L'impugnatura permette un maggiore controllo del ricamo.
- Стол-приставка и приспособление для свободного перемещения - Приспособление для свободного перемещения дает дополнительный контроль



① PEDESIGN8.0 ① SAVR8.0

- **PE-DESIGN** - Turn your idea into embroidery with PE-DESIGN software
- PE-DESIGN - Transformez vos idées en broderie avec PE-DESIGN.
- PE-DESIGN - Mit PE-Design setzen Sie Ihre Ideen in Stickmuster um
- PE-DESIGN - Verander uw idee in een borduurontwerp met PE-DESIGN software.
- PE-DESIGN - Convierta su idea en bordado con el PE-DESIGN
- PE-DESIGN - Questo software permette di trasformare in ricamo ogni idea.
- PE-DESIGN - Воллотите свои идеи в вышивке при помощи программного обеспечения PE-DESIGN



① PEDESIGN LITE

- **PE-DESIGN Lite** - Basic digitizing and easy embroidery work
- PE-DESIGN Lite - Numérisez facilement vos images en broderie.
- PE-DESIGN Lite - Basisprogramm zum Digitalisieren und zur Stickmusterbearbeitung
- PE-DESIGN Lite - Voor het digitaliseren op basis niveau en voor eenvoudig borduurwerk
- PE-DESIGN Lite - Digitacion basica y facil trabajo de bordado
- PE-DESIGN Lite - Creazione di ricami originali, in modo semplice e veloce, con un singolo applicativo
- PE-DESIGN Lite - Простое преобразование и легкая работа с вышивкой



① SAVR4000D ① UPG4000D:XE1302-201
① Innov-is4000D/4000

- **Premium package** - This upgrade adds quilting and embroidery features
- Pack Premium I - Cette mise à jour permet d'ajouter des caractéristiques en quilting et en broderie
- Premium Upgrades - Erweiterung der Quilt- und Stickfunktionen
- Luxe pakket - Dit upgrade pakket voegt quilt en borduur mogelijkheden toe.
- Paquete Premium - Esta actualización incluye detalles de bordado y acolchado
- Premium package - Questo aggiornamento aggiunge funzioni per quilting e ricamo.
- Пакет Premium - Это обновление включает дополнительные функции для квилтинга и вышивания



① SAVR4500D ① UPG4000DII:XE2527-201
① Innov-is4500D/4000D/4000

- **Premium upgrade package** - Adds more features and comes with the border frame
- Pack Premium II - Apporte de nombreuses caractéristiques et un cadre à bordure pratique.
- Premium upgrade package - Zusätzliche Funktionen für Ihre Maschine Lieferung inkl. Bordürenrahmen
- Luxe upgrade pakket - Het pakket bevat een randenborduurraam en nog meer mogelijkheden.
- Paquete Premium actualizado - Incluye mas detalles y marco de bordes
- Premium upgrade package - Aggiunge altre funzioni ed è dotato del telaio bordi infiniti.
- Пакет Premium Up-Grade - Добавлено еще больше функций, идет в комплекте с бордюнными пальцами

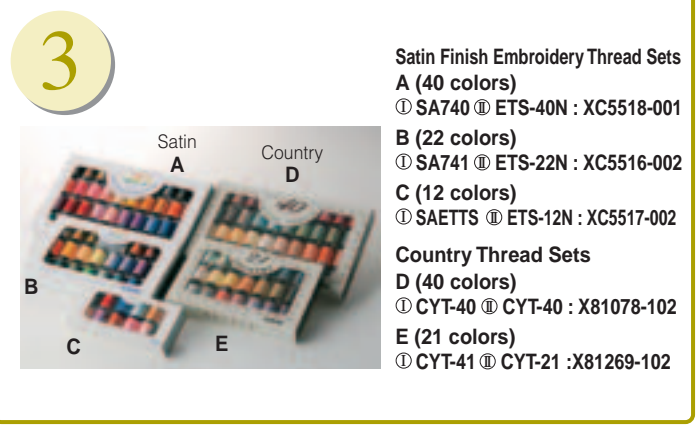

Satin Finish Embroidery Thread Sets
A (40 colors)
 ① SA740 ① ETS-40N : XC5518-001
B (22 colors)
 ① SA741 ① ETS-22N : XC5516-002
C (12 colors)
 ① SAETTS ① ETS-12N : XC5517-002
Country Thread Sets
D (40 colors)
 ① CYT-40 ① CYT-40 : X81078-102
E (21 colors)
 ① CYT-41 ① CYT-21 : X81269-102

- **Embroidery thread sets** - Satin finish embroidery sets (40/21/12 colors) and Country thread sets (40/22 colors)
- Boîtes de fils à broder - Boîtes de fils à broder brillants (40/21/12 couleurs) et boîtes de fils à broder mats (40/22 couleurs)
- Stickgarne 5 - Stickgarsets (40/21/12 Farben) und Landhausgarn (40/22 Farben)
- Borduurgarenssets - Satijn borduurgarenssets (40/21/12 kleuren) en Country borduurgarenssets (40/22 kleuren)
- Juego de hilo de bordado - Juego de bordado con terminado satin y juego de hilos Country
- Set filati da ricamo - Set filati lucidi (40/21/12 colori) e set filati country (40/21/12 colori)
- Наборы ниток для вышивания - Наборы атласных нитей (40/21/12 цветов) и наборы нитей природных цветов (40/22 цветов)

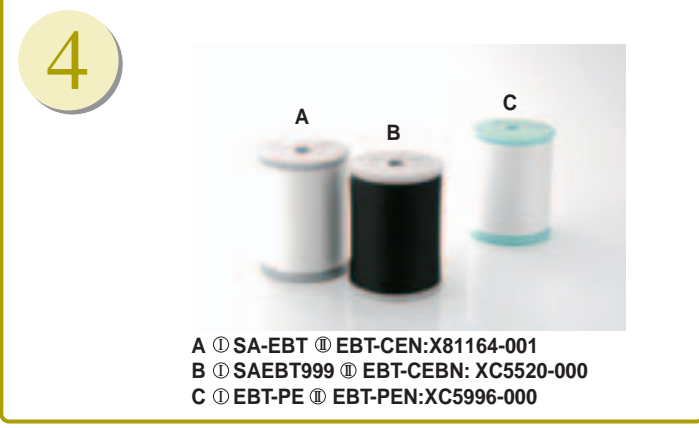

A ① SA-EBT ① EBT-CEN:X81164-001
B ① SAEBT999 ① EBT-CEBN: XC5520-000
C ① EBT-PE ① EBT-PEN:XC5996-000

- **Bobbin threads** - For best results, use the appropriate bobbin thread.
- Fils de canette - Pour un meilleur résultat, utilisez le fil de canette approprié.
- Spulen Unterfaden - Für perfekte Ergebnisse den optimalen Unterfaden verwenden
- Ondergarens - Gebruik het juiste ondergaren voor het mooiste resultaat.
- Hilos de Bobina - Para mejores resultados use los hilos de bobina apropiados
- Bobine di cotone - Per risultati migliori, utilizza il cotone appropriato.
- Нижние нити - Для достижения лучшего результата, используйте специальные нижние нити

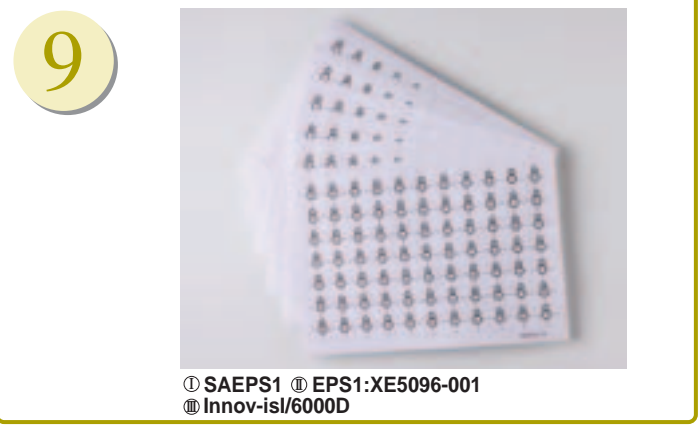

① SAEPS1 ① EPS1:XE5096-001
① Innov-is/6000D

- **Embroidery positioning sticker (462 stickers)** - makes design placement easily
- Vignette de positionnement de broderie (462 vignettes) - Positionnez facilement votre motif
- Stichpositions-Aufkleber (462 Aufkleber) - zum exakten Positionieren
- Borduurpositiesticker (462 stickers) - maakt het plaatsen van een ontwerp eenvoudig
- Adhesivo de posicion de bordado (462 hojas) - Permite posicionar el diseño facilmente
- Adesivo per posizionamento ricamo (462 adesivi) - per un corretto posizionamento del disegno
- Стикеры для позиционирования вышивки (462 стикера) - позволяет легко размещать рисунки для вышивки



① SAECR1 ① SAECR1
① Innov-is/6000D

- **Embroidery card reader** - can use Brother embroidery card collections
- Lecteur de cartes de broderie - Compatible avec toutes les cartes de broderie de la collection Brother.
- Stickartenlese-/schreibgerät - für Brother Stickkarten
- Kaartlezer - De kaartlezer leest de Brother borduurkaarten collectie
- Lector de tarjetas de memoria de bordado - Permite utilizar tarjetas de coleccion de bordado Brother
- Lettore di schede da ricamo - permette di utilizzare le schede da ricamo Brother
- Устройство для чтения вышивальных карт - может использоваться коллекция вышивальных карт Brother



① SA519 ① BM3:XE0806-001

- **Stabilizer (28 x 100cm, 3 pcs.) Rolled type**
- Renfort de broderie (28 x 100 cm, 3 pcs)
- Stickvlies (28 x 100 cm, 3 Stck.)
- Versteving (28 x 100 cm, 3 stuks)
- Estabilizador
- Stabilizzatore (28 x 100 cm, 3 pezzi)
- Стабилизатор (28 x 100 cm, 3 шт.)



① SA520 ① BM5:XE0615-001

- **Water soluble stabilizer (28 x 300 cm, 1 pce.)**
- Renfort de broderie soluble (28 x 300 cm, 1 pce)
- Stickfolie wasserlöslich (28 x 300 cm, 1 Stck.)
- In water oplosbare versteving (28 x 300 cm, 1 stuk)
- Estabilizador de agua
- Stabilizzatore idrosolubile (28 x 300 cm, 1 pezzo)
- Водорастворимый стабилизатор (28 x 300 cm, 1 шт.)

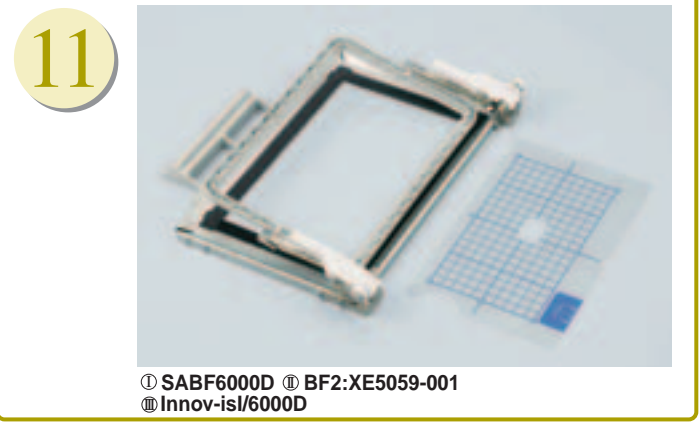

① SABF6000D ① BF2:XE5059-001
① Innov-is/6000D

- **Border frame** - simplifies process of making borders
- Cadre à bordure - Simplifie la réalisation des bordures.
- Bordürenrahmen - zum einfachen Nähen /Sticken von Bordüren und Endlosmuster
- Randenborduurraam - maakt het borduren van randen eenvoudig
- Bastidor de bordado para bordes - Simplifica el proceso de crear bordes
- Telaio bordi infiniti - Per realizzare bordi in maniera semplice
- Бордюрные пальцы - процесс создания бордюрного рисунка



① SA503 ① TS1:X81123-051 ① ABC
 ① SA539 ① TS2:XC9655-052
 ① Innov-is4500D/4000D/4000/2500D/1500D/1500
 ① SA560 ① TS4:XE5065-001 ① Innov-is I/6000D

- **Ten spool thread stand** - sets up 10 spools of thread.
- Porte-bobines multiple 10 bobines - 10 bobines de fil à votre disposition.
- Multi Garnrollenhalter - Für bis zu 10 Garnrollenpls.
- Klossenstandaard voor 10 klossen - Ruimte voor 10 klossen garen
- Soporte para 10 carretes de hilo - Soporta 10 carretes de hilo
- Supporto 10 rocche di cotone - Permette di utilizzare 10 cotoni
- Стойка для 10 катушек - можно установить 10 катушек ниток

Professional use sewing machine, serger/overlock and cover stitch machine / Machine à coudre semi-professionnelle, surjeteuse, recouvreuse / Brother Schnellnäher, Overlock- und Coverstichmaschinen / Naaimachine, overlockmachine en cover stitch machine voor professioneel gebruik / Máquina de coser, overlock, rematadora y de collarete de uso profesional / Macchina per cucire ad uso professionale, tagliacuci e macchina a punto copertura / Профессиональные швейные машины, оверлок и плоскошовная машина.

- Brother offers special machines to make your sewing more professional. You will find each of versatile accessories or attachments shown on the following categorized pages.
- Brother propose des machines spécialement conçues pour vous permettre d'obtenir une qualité de couture et de finition professionnelles. Vous retrouverez les accessoires qui leurs sont associés dans les pages suivantes.
- Brother bietet Spezialmaschinen an, mit denen Sie Ihre Nähprojekte professioneller herstellen können. Vielseitiges Zubehör zu diesen Maschinen finden Sie in den folgenden Kategorien.
- Brother biedt speciale machines aan om het naaien nog professioneler te maken. U kunt de veelzijdige accessoires onderdelen vinden op de volgende gecategoriseerde pagina's.
- Brother ofrece máquinas especialmente diseñadas para hacer de sus labores de costura mucho más profesionales. Encontrará todos los accesorios y aditamentos necesarios para ello, en este catálogo, ordenados por función.
- Brother offre macchine speciali per rendere ancora più professionali i vostri progetti di cucito. Troverete tutti i pratici accessori nelle pagine del presente cataogo.
- Brother предлагает специальные машины для профессионального шитья. Вы найдете разнообразные аксессуары или приспособления на страницах данной категории.



IF

Professional use sewing machine (PQ series)
Machine à coudre à semi-professionnelle (série PQ)
Schnellnäher der PQ-Serie
Naaimachine voor professioneel gebruik (PQ series)

Máquina de coser de uso profesional (Serie PQ)
Macchina per cucire ad uso professionale (serie PQ)
Профессиональная швейная машина (серия PQ)

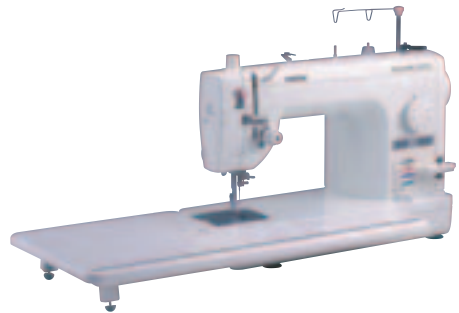

- Ideal for perfect straight stitching on any weight fabric and easy project handling with a large sewing space.
- Idéale pour obtenir un point droit parfait sur tous les tissus, quelle que soit leur épaisseur. Grâce à son large espace de travail, les ouvrages de toute taille se manipulent facilement.
- Schnelle Geradstichmaschine für nahezu alle Materialien. Einfachste Bedienung und viel Platz durch den großen Durchgangsraum.
- Ideaal voor perfecte rechte steken op elke stofsoort en het eenvoudig bewerken van deze handling dankzij de grote werkruimte.
- Por su amplia área de costura que facilita manejar proyectos de gran tamaño y su capacidad de coser telas de cualquier peso y grosor, es ideal para una costura recta perfecta.
- Ideale per punti dritti perfetti su qualsiasi tessuto spesso o imbottito e per realizzare facilmente i vari progetti, grazie all'ampio piano di cucitura.
- Идеальна для прямострочных операций на любых тканях и удобна в работе с крупными изделиями, благодаря большой рабочей поверхности

GS

Serger/Overlock
Surjeteuse
Overlock
Overlock
Costura de remate y overlock
Tagliacuci
Оверлок

- For cutting and sewing overlock stitches at one time in high-speed.
- Coupe et surjette le tissu en une seule opération à grande vitesse.
- Abschneiden, Zusammen nähen und Versäubern in einem Arbeitsgang.
- Voor het in een keer afknippen en het naaien van overlocksteken op hoge snelheid.
- Para cortar y rematar con costura de overlock simultáneamente a alta velocidad.
- Per tagliare e cucire a soprappiglio in un unico tempo e in modo semplice e veloce.
- Для краеобметочных операций с обрезкой края на высокой скорости.

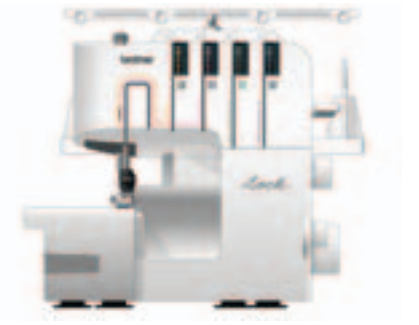

LD

Cover stitch machine
Recouvreuse
Coverstich-Maschine
Cover stitch machine
Máquina de Costura de Collarete
Macchina a punto copertura
Плоскошовная машина

- For versatile cover stitches, four-, three-thread cover stitch or chain stitch etc.
- Réalise tous vos travaux de recouvrement : points de recouvrement à trois ou quatre fils, point de chaînette, etc.
- 3- und 4-Faden Covernähte für verschiedenste Nutz- und Dekorstiche.
- Voor veelzijdige deksteken, vier-, drie-draads deksteek of kettingsteek etc.
- Para una gran variedad de costuras de collarete a 4 ó 3 hilos o puntada de cadeneta.
- Per vari tipi di punti a copertura, punti a copertura con tre/quattro filati e punto a catenella.
- Для разнообразных плоских швов, четырех-/трехниточного цепного стежка.



IF

Optional feet for professional use sewing machines (PQ series) / Pieds optionales pour une utilisation professionnelle de machines à coudre / Nähfüße und Zubehör für PQ-Modell / Optionele naaivoeten voor PQ-modellen / Prensateles opcional para uso profesional / Piedini opzionali per macchine per cucire ad uso professionale / Лапки для профессиональных швейных машин (PQ серии)

1



① SA170 (3 feet set)
② F044:XC1592-052 (2mm)



③ F045:XC1599-052 (5mm)

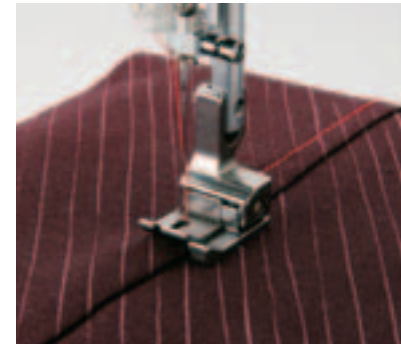

④ F046:XC1606-052 (8mm)

- Spring Action Guide - The compensating feet, three sizes - 2mm, 5mm and 8mm to hold fabrics for edge-stitching and topstitching.
- Guide à ressort bi-niveaux - Les pieds compensateurs en trois tailles : 2mm, 5mm et 8 mm pour maintenir le tissu tout en bordant ou en posant un biais.
- Niveaufuß - Der Ausgleichs-Nähfuß in drei Größen - 2 mm, 5 mm und 8 mm - Für die exakte Positionierung des Stoffes bei Kant-Näharbeiten und bei Obertransport-Stichen.
- Twee niveau veerspanning geleider - de compenserende voet in drie maten 2mm, 5mm, 8mm is geschikt voor geleiding van de stof bij het stikken van randen en topstitching
- Guía para costura paralela - Prensateles compensado para diferentes grosores de tejido: 2mm, 5mm y 8mm
- Piedino compensatore - Il piedino compensatore con tre differenti misure - 2mm, 5mm e 8mm per guidare la stoffa nella cucitura di orli e bordi rialzati.
- Лапка с подружинным направителем - 3 размера (2мм, 5мм, 8мм) для удерживания ткани при стачивающих и отделочных операциях.

2



① SA171
② F047:XC1612-052

- Gathering Foot - To gather fabric for garment and home decorating applications.
- Pied fronçeur - Pour froncer les pièces de vêtements et les applications décoratives
- Kräusefuß - Zum Einkräuseln und Annähen in einem Arbeitsgang
- Plooiervoet / rimpelvoet - voor het rimpelen van stof te gebruiken voor kleding en interieur decoraties
- Prensateles para fruncir - Para fruncir un tejido sobre otro en aplicaciones decorativas del hogar.
- Piedino per elasticizzare - Per elasticizzare indumenti e applicazioni decorative per la casa.
- Лапка для сбавивания

3



① SA173
② F049:XC1577-052

- Heavyweight Foot - For sewing on heavier or thicker fabrics.
- Semelle pour tissu très épais - Pour coudre sur tissus lourds et épais
- Schwernähfuß - Zum Nähen auf schwereren oder dickeren Stoffen.
- Voet voor zware stoffen - voor het verwerken van zware of dikke stoffen
- Prensateles para materiales gruesos - Para coser sobre materiales gruesos y pesados
- Piedino per tessuti pesanti - Per cucire su stoffe più pesanti o più spesse
- Лапка для тяжелых тканей - для шитья на тяжелых и плотных тканях

4



① SA172
② F048:XC1584-052

- Very Narrow Foot - For tight corners, working up against a ridge, or other similar situations.
- Semelle pour ourlet très étroit - Pour les ourlets étroits, les coutures étroites et autres travaux similaires
- Sehr schmaler Fuß - Beispielsweise zum Entlangnähen von schmalen Kanten, Kantabschlüssen und anderen Schmalkant-Näharbeiten.
- Zeer smalle voet - te gebruiken voor het maken van hoeken, voor het werken naast een rand of andere soortgelijke werkzaamheden
- Prensateles estrecho para género fino - Para esquinas y costuras al borde del tejido y costuras similares.
- Piedino molto stretto - Per angoli stretti, per lavorare su orli arrotolati o in altre simili situazioni.
- Узкая лапка - для обработки углов и работы «в край»

5

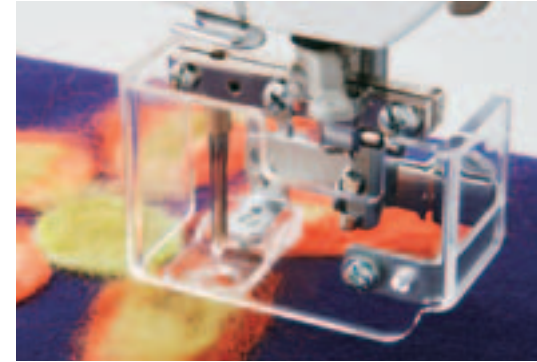

① SA180B
② NFA1:XC4415-002

- Needle felting attachment - Creates beautiful surface embellishment on fabric with wool roving, yarns etc.
- Accessoire de feutrage à aiguilles - Création sur tissu de magnifiques surfaces réalisées en mèches de laine, fils à poils etc...
- Zubehörset zum Filzen - Zum Erstellen wunderschöner Dekorationen mit Märchenwolle, Wolle etc.
- Vervilting accessoire - creëert een mooi met wol of wollen garens versierde stof
- Accesorio de aguja para fieltar - Aguja para incrustar lana o fibras similares
- Accessorio con aghi per la feltratura - Crea delle bellissime decorazioni su stoffa con fili di lana o matasse.
- Войлочная насадка - для создания украшений с использованием ровницы и пряжи

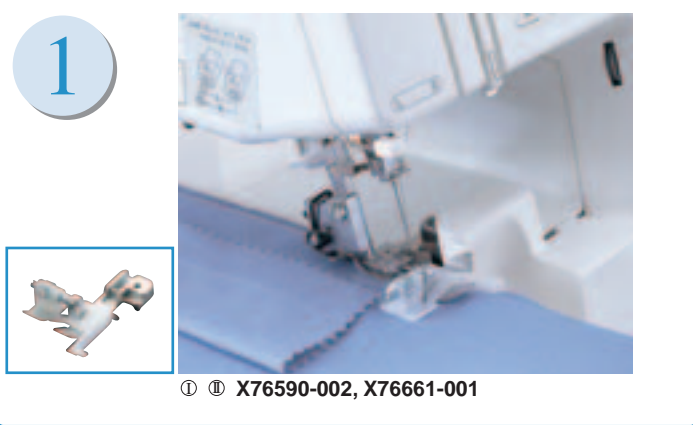

- **Blind Stitch Foot** - For trimming edges, finishing and hemming in one operation
- Pied guide multifonctions pour point invisible - Pour orner les bords, finir et surjeter en une seule opération
- Blindstichfuß - Zum unsichtbaren Versäumen
- Blindzoomvoet - Voor het maken van een onzichtbare zoom
- Prensallata de puntada invisible - Para adornar bordes, acabados y dobladillos en una operación
- Piedino per punto invisibile - Per finiture di bordi, rifinire ed orlare in un'unica operazione
- Лапка для подшивочных операций



- **Gathering Foot** - For gathering and sewing in one operation
- Pied fronceur - Pour assembler et coudre deux tissus en une seule opération
- Kräuselfuß - Zum Einkräuseln und gleichzeitigen Annähen
- Rimpelvoet - Voor het rimpelen van de stof
- Prensatela para fruncir - Para fruncir y coser en una operación
- Piediao increspatore - Per elasticizzare e cucire in un'unica operazione
- Лапка для сборок (для посаживания) - для сборки при декоративных работах



- **Pearls and Sequins Foot** - To attach pearls and sequins up to 5mm in diameter to fabric
- Pied pose-perles - Pour la pose de perles sur le bord du tissu
- Perlenannähfuß - Zum Annähen von Perlen-, Pailletten- und Straßbändern
- Parelvoet - Voor het bevestigen van parels aan de stof
- Prensatela para apliques de nacar - Para bordes en tejidos
- Piedino per perle e lustrini - Per bordare perle su tessuti
- Лапка для притачивания бисера и блесток диаметром до 5 мм.



- **Piping Foot** - For sewing piping two fabrics together
- Pied passepoil - Pour coudre deux tissus ensemble
- Kordeleinnähfuß - Nähen eines Paspels zwischen zwei Stofflagen
- Koordvoet - Voor het bevestigen van koord aan de stof
- Prensatela de cordón - Para coser cordón en dos tejidos juntos
- Piedino bordatore - Per bordare su due tessuti insieme
- Лапка для канта - для создания канта при шивании вместе двух слоев ткани

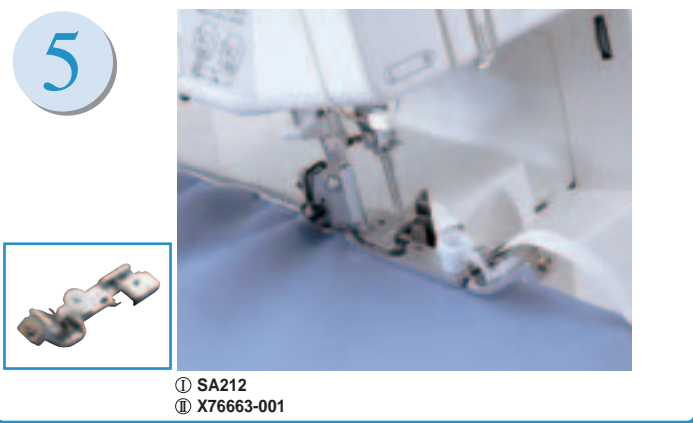

- **Taping Foot** - To attach tapes and elastic to stretch fabrics up to 12mm in width
- Pied bordure - Pour coudre un ruban sur le bord d'un tissu extensible
- Bandeinnähfuß - Exaktes Verarbeiten eines Verstärkungs- oder Gummibandes
- Elastiekvoet - Voor het verwerken van elastiek in elastische stoffen
- Prensatela de encintado - Para coser cinta en bordes de tejidos elásticos
- Piedino per nastri - Per cucire su nastri o bordare elastici su tessuti
- Лапка для пристрочки тесьмы - для пристрочки тесьмы и резинки на трикотажные ткани шириной до 12 мм



- **Belt loop guide** - To make belt loops or straps of 11mm (1/2") wide.
- Guide passant - Pour réaliser des passants ou des bandes de 11 mm de large.
- Gürtelschlaufen-Führung - Zum Nähen von Gürtelschlaufen oder Streifen von 11 mm Breite.
- Riemlussen geleider - Voor het maken van riemlussen of lintjes van 11mm breed
- Guía de presillas de cinturón - Para hacer presillas de cinturón o tirantes de 11mm (1/2") de ancho
- Guida per passanti - Per realizzare passanti o cinghiette di 11 mm di larghezza.
- Приспособление для изготовления шлевок (петличек для ремня) шириной 11 мм



- **Bias tape folder** - For folding and attaching 12 mm (1/2") wide bias tapes
- Guide bande de renfort - Pour coudre des biais de 12 mm de large pour un effet décoratif.
- Bandeinäher - Zum Auf- oder Annähen von 12 mm breiten Bändern über Säumen oder für dekorative Applikationen.
- Biasband vouwer - Voor het vouwen en vastzetten van 12 mm brede biasband.
- Al bias - Para plegar y unir cintas de 12mm (1/2") de ancho al bias a los ejes del tejido
- Fettuccia a sbieco - Per piegare e cucire fettucce larghe 12 mm come decorazione dei bordi.
- Приспособление для пристрочки косой бейки шириной 12 мм



- **Double fold binder** - For making and attaching 12 mm (1/2") tape in one operation.
- Guide pose biais double - Pour coudre en une seule opération un biais de 12 mm.
- Bandleger - Zum Legen und Anbringen von 12 mm breiten Bändern in einem Arbeitsgang.
- Bandzoom geleider - Voor het maken en bevestigen van 12mm breed band in één handeling.
- Doble dobladillo invisible - Para hacer y unir cintas en un tamaño final de 12mm (1/2") en una operación
- Bordatore a piega doppia - Per realizzare ed attaccare nastri finiti di 12 mm in unica operazione
- Окантовыватель - для двойной подгибки при окантовке (конечная ширина 12 мм).



- **Bias tape binding set** - For folding and attaching 6mm (1/4") or 12mm (1/2") bias tapes to fabric edge.
- Guide pose biais - Pour la pose de biais de 6 ou 12 mm.
- Band-Einfass-Set - Zum Einfassen mit 6 oder 12 mm breiten Bändern.
- Biasband zoom set - Voor het vouwen en bevestigen van 6mm of 12mm biasband om stofranden.
- Set de cintas al bias invisible - Para plegar y unir cintas al bias de 6mm (1/4") o 12mm (1/2") al eje del tejido
- Set per bordare con fettuccia - Per piegare e cucire fettucce larghe 6 mm come decorazione dei bordi.
- Приспособление для окантовки срезов косой бейкой.



- **Hemming set** - To make single or double fold hems.
- Guide ourlet - Pour réaliser des ourlets en simple ou double pli.
- Säumer-Set - Zum Nähen von einfach oder doppelt eingeschlagenen Säumen.
- Zoom set - Voor het maken van enkel gevouwen zomen en dubbel gevouwen zomen.
- Set de dobladillo - Para hacer dobladillos dobles o sencillos
- Set per orlare - Per realizzare orli a singola o doppia piega.
- Приспособление для подшивания края одинарной или двойной подгибкой.



- **Top stitching foot set** - For decorative top stitching.
- Pied pour couture de renfort - Pour ajouter un point de renfort I la couture.
- Decksaumfuß Set - Zum Nähen von Decksäumen und über Nähte
- Top stitching voet - Voor het decoratief overstikken van naden.
- Set de prensatelas de puntada superior - Para puntadas superior decorativa
- Set piedino punto copertura - Set per decorare con il punto copertura.
- Лапка для отделочных строчек



AMERICA/CANADA

A Optional feet for general sewing

	A	B	C	D	E	F	G	H	I	J	K	L	M	N	O	P
1 Adjustable Zipper Foot	SA161	SA161	SA161	SA161	SA161	SA161	SA161	SA161	SA161	SA161(*3)	SA161(*3)	SA161	SA161	SA161	SA161	SA161
2 Blind Stitch Foot	SA133	SA133	SA133	SA133	SA133	SA133	SA134	SA134	SA134	SA133	SA133(*4)	SA134	SA133	SA133	SA134	SA134
3 Concealed zipper Foot	SA128	SA128	SA128	SA128	SA128	SA128	SA128	SA128	SA128	SA128	SA128	SA128	SA128	SA128	SA128	SA128
4 Edge Joining Foot	SA184	SA184	SA184	SA184	SA184	SA184	SA184	SA184	-	SA184	SA184	SA184	SA184	SA184	SA184	-
5 Narrow Hemmer Foot	SA126	SA126	SA126	SA126	SA126	SA126	SA127	SA127	SA127	SA126	SA126	SA127	SA126	SA126	SA127	SA127
6 Non Stick Foot	SA114	SA114	SA114	SA114	SA114	SA114	SA114	SA114	SA122	SA114	SA114	SA114	SA114	SA114	SA114	SA122
7 Overlock Foot	-	-	-	-	-	-	SA135	SA135	SA135	-	-	SA135	-	-	SA135	SA135
8 Picot Foot	SA164	SA164	SA164	SA164	SA164	SA164	SA149	SA149	SA149	SA164	SA164	SA149	SA164	SA164	SA149	SA149
9 Seam Guide	SA538	SA538	-	-	-	-	-	-	-	-	-	-	-	-	-	-
10 Side Cutter	SA177(*1)	SA177(*1)	SA177(*1)	SA177(*1)	SA177(*1)	-	-	-	-	SA177(*1)	-	SA178(*1)	-	-	-	-
11 Stitch Guide Foot	SA160	SA160	SA160	SA160	SA160	SA160	SA160	SA160	-	SA160	SA160	SA160	SA160	SA160	SA160	-
12 Straight Stitch Foot	SA167	SA167	SA167	SA167	SA167	SA167	SA108	SA108	SA108	SA167	SA167	SA108	SA167	SA167	SA108	SA108
13 Straight Stitch Foot/Needle Plate	SA550	-	-	-	-	-	-	-	-	-	-	-	-	-	-	-
14 Vertical Stitching Alignment Foot	SA189	SA189	SA189	SA189	SA189	SA189	SA189	SA189	-	SA189	SA189	SA189	SA189	SA189	SA189	-
15 Zigzag Foot (with leveling button)	SA176	SA176	SA176	SA176	SA176	SA176	-	-	-	SA175	SA175	-	SA176	SA176	-	-
16 Adapter for Low Shank	-	-	-	-	-	-	-	-	-	SA131	SA131(*5)	-	-	-	-	-

B Optional feet for decorative embellishment

	A	B	C	D	E	F	G	H	I	J	K	L	M	N	O	P
1 Binding Foot	SA109	SA109	SA109	SA109	SA109	SA109	SA109	SA109	SA109	SA109	SA109	SA109	SA109	SA109	SA109	SA109
2 Braiding Foot	SA141	SA141	SA141	SA141	SA141	SA141	SA141	SA141	SA141	SA141	SA141	SA141	SA141	SA141	SA141	SA141
3 Clear-view Foot	SA145	SA145	SA145	SA145	SA145	SA145	SA145	SA145	SA144	SA145	SA145	SA145	SA145	SA145	SA145	SA144
4 Cording Foot	SA110	SA110	SA110	SA110	SA110	SA110	SA148	SA148	SA148	SA110	SA110	SA148	SA110	SA110	SA148	SA148
5 Cording Foot (5-hole)	SA157	SA157	SA157	SA157	SA157	SA157	-	-	-	SA157	SA157	-	SA157	SA157	-	-
6 Cording Foot (7-hole)	SA158	SA158	SA158	SA158	SA158	SA158	-	-	-	SA158	SA158	-	SA158	SA158	-	-
7 Fringe Foot	SA142	SA142	SA142	SA142	SA142	SA142	SA142	SA142	SA142	SA142	SA142	SA142	SA142	SA142	SA142	SA142
8 Gathering Foot	SA120	SA120	SA120	SA120	SA120	SA120	SA120	SA120	SA120	SA120(*3)	SA120(*3)	SA120	SA120	SA120	SA120	SA120
9 Open Toe Foot	SA186	SA186	SA186	SA186	SA186	SA186	SA186	SA186	SA146	SA186	SA186	SA186	SA186	SA186	SA186	SA146
Open Toe Foot (transparent)	SA147	SA147	SA147	SA147	SA147	SA147	SA147	SA147	-	SA147	SA147	SA147	SA147	SA147	SA147	-
10 Pearls and Sequins Foot	SA150	SA150	SA150	SA150	SA150	SA150	-	-	-	SA150	SA150	-	SA150	SA150	-	-
11 Pin Tuck Foot	SA179	SA179	SA179	SA179	SA179	-	-	-	SA162	SA179	-	-	-	-	-	SA162
12 Ruffler Foot	SA143(*1)	-	-	-	-	SA143	-	-	-	SA143	SA143	-	SA143	-	-	-

C Optional feet for quilting

	A	B	C	D	E	F	G	H	I	J	K	L	M	N	O	P
1 1/4" Piecing Foot	SA125	SA125	SA125	SA125	SA125	SA125	SA125	SA125	SA125	SA125	SA125	SA125	SA125	SA125	SA125	SA125
2 1/4" Piercing Foot with guide	SA185	SA185	SA185	SA185	SA185	SA185	SA185	SA185	SA185	SA185	SA185	SA185	SA185	SA185	SA185	SA185
3 Quilting Guide	SA132(*2)	SA132	SA132	SA132	SA132	SA132	SA132	SA132	SA132	SA132	SA132	SA132	SA132	SA132	SA132	SA132
4 Open Toe Quilting Foot	SA187	SA187	SA187	SA187	SA187	SA187	SA187	SA187	-	(*6)	(*6)	-	SA187	SA187	SA187	-
5 Quilting Foot	SA129	SA129	SA129	SA129	SA129	SA129	SA129	SA129	-	(*6)	(*6)	SA165	SA129	SA129	SA129	-
6 Walking Foot	SA140	SA140	SA140	SA140	SA140	SA140	SA107	SA107	SA169	SA140(*3)	SA140(*3)	SA166	SA140	SA140	SA107	-
7 Open Toe Walking Foot	SA188	SA188	SA188	SA188	SA188	SA188	-	-	-	SA188(*3)	SA188(*3)	-	SA188	SA188	-	-

D Others

	A	B	C	D	E	F	G	H	I	J	K	L	M	N	O	P
1 Bobbin (10 pcs.)	SA156	SA156	SA156	SA156	SA156	SA156	SA156	SA156	SA156	SA155	SA155	SA155	SA155	SA155	SA155	SA156
2 Bobbins and Bobbin Clips	SABOBCLIP	SABOBCLIP	SABOBCLIP	SABOBCLIP	SABOBCLIP	SABOBCLIP	SABOBCLIP	SABOBCLIP	SABOBCLIP	SABOBCLIP	-	-	-	-	-	SABOBCLIP
3 Circular Attachment	SACIRC1	SACIRC1	SACIRC1(▲)	SACIRC1(▲)	-	-	-	-	-	-	-	-	-	-	-	-
4 Edge Sewing Sheet	SAESS1(*7)	-	-	-	-	-	-	-	-	-	-	-	-	-	-	-
5 Knee Lifter	SA599	-	-	-	-	-	-	-	-	-	-	-	-	-	-	-
6 King Thread Spool Stand	SA542(*8)	-	-	-	-	-	-	-	-	-	-	-	-	-	-	-
7 Thread Cassette	-	-	SA250	-	-	-	-	-	-	-	-	-	-	-	-	-
8 Wide Table	-	SA551	-	SA537/SA552	-	-	-	-	-	-	SA504	-	SA504	-	-	-
9 Wide Table & Free-motion Guide Grip	SA-TFM000D SATFM6000D(*9)	-	-	-	-	-	-	-	-	SA-TFM2004	-	-	-	-	-	-

△: Innov-is 900D ▲: Innov-is 80/40

E Embroidery accessories

1 PE-DESIGN		7 Premium package	SAVR4000D(*10)
2 PE-DESIGN Lite		8 Premium upgrade package	SAVR4500D(*11)
3 Embroidery thread sets	SA740, SA741, SAETTS, CYT-40, CYT-41	9 Embroidery positioning sticker	SAEPS1(*7)
4 Bobbin threads	SA-EBT, SAEBT999, EBT-PE	10 Embroidery card reader	SAECR1(*7)
5 Stabilizer	SA519	11 Border frame	SABF6000D(*7)
6 Water soluble stabilizer	SA520	12 Ten spool thread stand	SA504, SA539, SA560

F Optional feet for professional use sewing machines (PQ series)

	PQ1300/1500/1500Q
Bi-level spring action guide (2mm)	
1 Bi-level spring action guide (5mm)	SA170
Bi-level spring action guide (8mm)	
2 Gathering foot	SA171
3 Heavy weight foot	SA173
4 Very narrow foot	SA172
5 Needle felting attachment	SA180B
Metal bobbins (5 pcs.) Canette en métal (5 pcs) Metallspulen (5 Stück)	SA163
6 Metalen Spoeltjes (5 stuks) Bobinas de metal (5 piezas) Spolina di metallo (5 pz.) Металлические шпульки (5 шт.)	
Felting needle Aiguille de feutrage Ersatznadel zum Filzen	SA181
7 Verviltings naald Aguja para fieltar Ago per feltratura Войлочное приспособление	

G Optional attachments for cover stitch machines

	2340CV
1 Belt loop guide	SA223CV
2 Bias tape folder	SA222CV
3 Double fold binder	SA225CV
4 Bais tape binding set	SA224CV
5 Hemming set	SA221CV
6 Top stitching foot set	SA226CV

A: Innov-is 6000, 4500D/4000D/4000, 2800D/2500D, 1500D/1500 series, QC-1000
 B: Innov-is 1000/1200/1250D, Innov-is NX-250/450/650
 C: Innov-is 900D, SE-270D/Innov-is 500D/HE-120, CS-80/8060/8150
 D: Innov-is 80/40, NX-200/400/600 series
 E: CS-100/4000/6000 series, ES-2000/2400
 F: PS-3100/3700, PS-2250/2360/2470, BL37
 G: XL-2100/2200/2600/3500 series, XL-3800
 H: XR-65T, XL-6452/6562, XR-46C/52C
 I: XL-3000 series, XL-5130/5232/5340/5500/5600/5700, XR-37/38
 J: ULT-2001/2002/2003 series
 K: PC-6500/8200/8500 series
 L: PE-300S/400D
 M: PC-2800/3000/6000, CS-8072
 N: PS-2200/2300/2500
 O: PS-1000/1250/1800/1950/2000/2100
 P: LS-1520, LS-2125, LS-2220, LS-2720 series, VX-1400/1500, LS-1717P/1717B

H Optional feet for serger/overlock

	3034D	1034D	PL1050	PL1500	PL1600	PL2100
1 Blind Stitch Foot	X76590-002				X76661-001	
2 Gathering Foot			SA213			
3 Pearls and Sequins Foot	SA211	XB0537-001	SA211			
4 Piping Foot			SA210			
5 Taping Foot			SA212			

- *1 Thread the needle manually.
*1 Enfillez l'aiguille manuellement.
*1 Enhebre la aguja manualmente.
- *2 This accessory can only be attached to the right side of the presser foot holder or the walking foot, with Innov-is 4500D/4000D.
*2 Vous pouvez fixer cet accessoire qu'à droite du support du pied de biche ou du pied double entraînement. (Innov-is 4000D)
*2 Este accesorio se puede colocar únicamente a la derecha del soporte del pie prensatela o el pie móvil. (Innov-is 4000D.)
- *3 Requires appropriate low shank adapter. (A-15)
*3 Un adaptateur approprié (A-15) est nécessaire
*3 Requiere un adaptador de porta-prensatelas adecuado (A-15)
- *4 Press foot holder (XC2242-051), screw (XA4813-051) are required.
*4 supports pied presseur (XC2242-051), vis (XA4813-051) sont requis.
*4 Se necesita soporte del pie prensatelas (XC2242-051), tornillo (XA4813-051)
- *5 SA130 for PC8200
*5 SA 130 pour PC 8200
*5 SA130 para PC-8200
- *6 Embroidery foot "Q" instead of quilting foot can be used.
*6 Un pied de broderie "Q" peut être utilisé à la place du pied de quilti.
*6 Se puede utilizar un prensatelas de bordado "Q" en lugar de un prensatelas de acolchado.
- *7 Innov-is 6000D only
*7 Innov-is 6000D seulement
*7 solo Innov-is 6000D
- *8 For Innov-is 4500D, 4000D/4000, 2500D, 1500D/1500, QC-1000
*8 Pour Innov-is 4500D, 4000D/4000, 2500D, 1500D/1500, QC-1000
*8 Para Innov-is 4500D, 4000D/4000, 2500D, 1500D/1500, QC-1000
- *9 SA-TFM4000D for Innov-is 4500D, 4000D/4000, 2500D, 1500D/1500, QC-1000
SA-TFM6000D for Innov-is 6000D
*9 SA-TFM4000D pour Innov-is 4500D, 4000D/4000, 2500D, 1500D/1500, QC-1000
SA-TFM6000D pour Innov-is 6000D
*9 SA-TFM4000D para Innov-is 4500D, 4000D/4000, 2500D, 1500D/1500, QC-1000
SA-TFM6000D para Innov-is 6000D
- *10 Innov-is 4000D/4000 only
*10 Innov-is 4000D/4000 seulement
*10 solo Innov-is 4000D/4000
- *11 Innov-is 4500D, 4000D, 4000 only
*11 Innov-is 4500D/4000D/4000 seulement
*11 solo Innov-is 4500D/4000D/4000



OTHERS / AUTRES / ANDERE / ANDERE / OTROS / ALTRI / Другие

All other countries except AMERICA/CANADA / Tous les autres pays excepté les Etats-Unis/Canada / Alle weiteren Länder außer AMERIKA/KANADA / Alle andere landen behalve Amerika/Canada / Resto de países excepto AMERICA/CANADA / Per tutti gli altri paesi eccetto AMERICA/CANADA / Код аксессуары во всех старанах, кроме США/ Канады

Optional feet for general sewing

	A	B	C	D	E	F	G	H	I	J	K	L	M	N	O	P
1 Adjustable Zipper Foot	F036N	F036N	F036N	F036N	F036N	F036N	F036N	F036N	F036N	F036N(*3)	F036N(*3)	F036N	F036N	F036N	F036N	F036N
2 Blind Stitch Foot	F017N	F017N	F017N	F017N	F017N	F017N	F018N	F018N	F018N	F017N	F017N(*4)	F018N	F017N	F018N	F018N	F018N
3 Concealed zipper Foot	F004N	F004N	F004N	F004N	F004N	F004N	F004N	F004N	F004N	F004N	F004N	F004N	F004N	F004N	F004N	F004N
4 Edge Joining Foot	F056	F056	F056	F056	F056	F056	F056	F056	-	F056	F056	F056	F056	F056	F056	-
5 Narrow Hemmer Foot	F002N	F002N	F002N	F002N	F002N	F002N	F003N	F003N	F003N	F002N	F002N	F003N	F002N	F002N	F003N	F003N
6 Non Stick Foot	F007N	F007N	F007N	F007N	F007N	F007N	F007N	F007N	F008N	F007N	F007N	F007N	F007N	F007N	F007N	F008N
7 Overlock Foot	-	-	-	-	-	-	F015N	F015N	F015N	-	-	F015N	-	-	F015N	F015N
8 Picot Foot	F039N	F039N	F039N	F039N	F039N	F039N	F029N	F029N	F029N	F039N	F039N	F029N	F039N	F039N	F029N	F029N
9 Seam Guide	SG1	SG1	-	-	-	-	-	-	-	-	-	-	-	-	-	-
10 Side Cutter	F054(*1)	F054(*1)	F054(*1)	F054(*1)	F054(*1)	-	-	-	-	F054	-	F055	-	-	-	-
11 Stitch Guide Foot	F035N	F035N	F035N	F035N	F035N	F035N	F035N	F035N	-	F035N	F035N	F035N	F035N	F035N	F035N	-
12 Straight Stitch Foot	F042N	F042N	F042N	F042N	F042N	F042N	F011N	F011N	F011N	F042N	F042N	F011N	F042N	F042N	F011N	F011N
13 Straight Stitch Foot/Needle Plate	SNP01	-	-	-	-	-	-	-	-	-	-	-	-	-	-	-
14 Vertical Stitching Alignment Foot	F063	F063	F063	F063	F063	F063	F063	F063	-	F063	F063	F063	F063	F063	F063	-
15 Zigzag Foot (with leveling button)	F053	F053	F053	F053	F053	F053	-	-	-	F052	F052	-	F053	F053	-	-
16 Adapter for Low Shank	-	-	-	-	-	-	-	-	-	F010N	F010N(*5)	-	-	-	-	-

Optional feet for decorative embellishment

	A	B	C	D	E	F	G	H	I	J	K	L	M	N	O	P
1 Binding Foot	F014N	F014N	F014N	F014N	F014N	F014N	F014N	F014N	F014N	F014N	F014N	F014N	F014N	F014N	F014N	F014N
2 Braiding Foot	F021N	F021N	F021N	F021N	F021N	F021N	F021N	F021N	F021N	F021N	F021N	F021N	F021N	F021N	F021N	F021N
3 Clear-view Foot	F023N	F023N	F023N	F023N	F023N	F023N	F023N	F023N	F022N	F023N	F023N	F023N	F023N	F023N	F023N	F022N
4 Cording Foot	F013N	F013N	F013N	F013N	F013N	F013N	F024N	F024N	F024N	F013N	F013N	F024N	F013N	F013N	F024N	F024N
5 Cording Foot (5-hole)	F019N	F019N	F019N	F019N	F019N	F019N	-	-	-	F019N	F019N	-	F019N	F019N	-	-
6 Cording Foot (7-hole)	F020N	F020N	F020N	F020N	F020N	F020N	-	-	-	F020N	F020N	-	F020N	F020N	-	-
7 Fringe Foot	F025N	F025N	F025N	F025N	F025N	F025N	F025N	F025N	F025N	F025N	F025N	F025N	F025N	F025N	F025N	F025N
8 Gathering Foot	F012N	F012N	F012N	F012N	F012N	F012N	F012N	F012N	F012N	F012N(*3)	F012N(*3)	F012N	F012N	F012N	F012N	F012N
9 Open Toe Foot	F027N	F027N	F027N	F027N	F027N	F027N	F027N	F027N	F026N	F027N	F027N	F027N	F027N	F027N	F027N	F026N
Open Toe Foot (transparent)	F060	F060	F060	F060	F060	F060	F060	F060	F060	F060	F060	F060	F060	F060	F060	-
10 Pearls and Sequins Foot	F028N	F028N	F028N	F028N	F028N	F028N	-	-	-	F028N	F028N	-	F028N	F028N	-	-
11 Pin Tuck Foot	F058	F058/F059**	F058	F058	F058	-	-	-	F037N	F058	-	-	-	-	-	F037N
12 Ruffler Foot	F051(*1)	-	-	-	-	F051	-	-	-	F051	F051	-	F051	-	-	-

**F058 (Innov-is 1200/1250), F059 (Innov-is 150/200/400/550/600)

Optional feet for quilting

	A	B	C	D	E	F	G	H	I	J	K	L	M	N	O	P
1 1/4" Quilting Foot	F001N	F001N	F001N	F001N	F001N	F001N	F001N	F001N	F001N	F001N	F001N	F001N	F001N	F001N	F001N	F001N
2 1/4" Piercing Foot with guide	F057	F057	F057	F057	F057	F057	F057	F057	F057	F057	F057	F057	F057	F057	F057	F057
3 Quilting Guide	F016N(*2)	F016N	F016N	F016N	F016N	F016N	F016N	F016N	F016N	F016N	F016N	F016N	F016N	F016N	F016N	F016N
4 Open Toe Quilting Foot	F061	F061	F061	F061	F061	F061	F061	F061	-	(*6)	(*6)	-	F061	F061	F061	-
5 Quilting Foot	F005N	F005N	F005N	F005N	F005N	F005N	F005N	F005N	-	(*6)	(*6)	F040N	F005N	F005N	F005N	-
6 Walking Foot	F033N	F033N	F033N	F033N	F033N	F033N	F034N	F034N	F050	F033N(*3)	F033N(*3)	F041N	F033N	F033N	F034N	-
7 Open Toe Walking Foot	F062	F062	F062	F062	F062	F062	-	-	-	F062(*3)	F062(*3)	-	F062	F062	-	-

Others

	A	B	C	D	E	F	G	H	I	J	K	L	M	N	O	P
1 Bobbin (10 pcs.)	SFB	SFB	SFB	SFB	SFB	SFB	SFB	SFB	SFB	TLB	TLB	TLB	TLB	TLB	TLB	SFB
2 Bobbins and Bobbin Clips	BCL	BCL	BCL	BCL	BCL	BCL	BCL	BCL	BCL	-	-	-	-	-	-	BCL
3 Circular Attachment	CIRC1	CIRC1	CIRC1(△)	CIRC1(▲)	-	-	-	-	-	-	-	-	-	-	-	-
4 Edge Sewing Sheet	ESS1(*7)	-	-	-	-	-	-	-	-	-	-	-	-	-	-	-
5 Knee Lifter	KL1	-	-	-	-	-	-	-	-	-	-	-	-	-	-	-
6 King Thread Spool Stand	TS3(*8)	-	-	-	-	-	-	-	-	-	-	-	-	-	-	-
7 Thread Cassette	-	-	TC1	-	-	-	-	-	-	-	-	-	-	-	-	-
8 Wide Table	-	WT5	-	WT2/WT8	WT7	WT3	WT7	WT3	-	-	WT1	-	WT1	-	-	-
9 Wide Table & Free-motion Guide Grip	TFM-2/TFM3(*9)	-	-	-	-	-	-	-	-	TFM	-	-	-	-	-	-

△: Innov-is 900 ▲: Innov-is 50, 30, 10

Embroidery accessories

1 PE-DESIGN		7 Premium package	UPG4000D(*10)
2 PE-DESIGN Lite		8 Premium upgrade package	UPG4000DIII(*11)
3 Embroidery thread sets	ETS-40N, ETS-22N, ETS-12N, CYT-40, CYT-20	9 Embroidery positioning sticker	EPS1(*7)
4 Bobbin threads	EBT-CEN, EBT-CENB, EBT-PEN	10 Embroidery card reader	SAECR1(*7)
5 Stabilizer	BM3	11 Border frame	BF2(*7)
6 Water soluble stabilizer	BM5	12 Ten spool thread stand	TS1, TS2, TS4

Optional feet for professional use sewing machines (PQ series)

	PQ1300/1500/1500Q
Bi-level spring action guide (2mm)	F044
1 Bi-level spring action guide (5mm)	F045
Bi-level spring action guide (8mm)	F046
2 Gathering foot	F047
3 Heavy weight foot	F049
4 Very narrow foot	F048
5 Needle felting attachment	NFA1
6 Metal bobbins (5 pcs.) Canette en métal (5 pcs) Metallspulen (5 Stück) Metalen Spoeltjes (5 stuks) Bobinas de metal (5 piezas) Spolina di metallo (5 pz.) Металлические шпульки (5 шт.)	MB
7 Felting needle Aiguille de feutrage Ersatznadel zum Filzen Verviltings naald Aguja para fieltar Ago per feltratura Войлочное приспособление	FN1

Optional feet for serger/overlock

	3034D	1034D	M640D	M929D	M9600TD	M9700LD	M9800LD
1 Blind Stitch Foot	X76590-002						X76661-001
2 Gathering Foot	X77459-001						
3 Pearls and Sequins Foot	X76670-003	XB0537-001	X76670-003	XB0537-001	X76670-003		
4 Piping Foot	XB0241-101						
5 Taping Foot	X76663-001						

Optional attachments for cover stitch machines

	2340CV
1 Belt loop guide	SA223CV
2 Bias tape folder	SA222CV
3 Double fold binder	SA225CV
4 Bias tape binding set	SA224CV
5 Hemming set	SA221CV
6 Top stitching foot set	SA226CV

A: Innov-is 4000D/4000, 1500D/1500 series,
 B: Innov-is 1200, 1250 Innov-is 150/200/400/550/600
 C: Innov-is 900, CS-8060/8070/8120/8130
 D: Innov-is 50, 30, 20, 10, NX-200/400/600
 E: BC-2100/2300/2500, ES-2000/2200/2400 series, MS-4/5/6
 F: PS-53/55/57, STAR 230E/240E
 G: BM-2600/3500/3600 series, XL2100/2200/2600/3500/3600 series
 H: XR-65T, XL6040/6050/6060/6452/6562 series
 I: PS-12-40, PX-100/200/300, XL-3000 series, XL-4000 series,
 XL-5010/5020/5030/5050/5060/5070, XR31-40, XL-5500/5600/5700
 J: SUPER GALAXIE 3000 series
 K: SUPER GALAXIE 2000 series, SUPER ACE + e
 L: PE-300S/400D
 M: SUPER ACE I/II/III
 N: STAR 110/120E/130E/140E
 O: STAR 10/15/20/20E/30E/40E
 P: BS-2400 series, LS-2000/LS-2100/LS-2200/LS-2700/
 LS-2900 series, VX-1400 series

- *1 Thread the needle manually.
- *1 Enfilez l'aiguille manuellement.
- *1 Fädeln Sie die Nadel manuell ein.
- *1 Rijg de naald handmatig in.
- *1 Enhebre la aguja manualmente.
- *1 Infilare l'ago manualmente.
- *1 Заправьте нить в иглу вручную.
- *2 This accessory can only be attached to the right side of the presser foot holder or the walking foot, with Innov-is 4000D/4000.
- *2 Vous pouvez fixer cet accessoire qu'à droite du support du pied de biche ou du pied double entraînement. (Innov-is 4000D)
- *2 Dieses Zubehör kann nur auf der rechten Seite des Nähfußhalters oder Stoffobertransports befestigt werden. (Innov-is 4000D.)
- *2 Deze accessoire kunt u alleen bevestigen aan de rechterkant van de persvoethouder of boventransportvoet. (Innov-is 4000D.)
- *2 Este accesorio se puede colocar únicamente a la derecha del soporte del pie prensatela o el pie móvil. (Innov-is 4000D.)
- *2 È possibile montare questo accessorio solo sul lato destro del supporto l piedino premistoffa o del piedino doppio trasporto. (Innov-is 4000D.)
- *2 Этот аксессуар должен крепиться к правой стороне держателя прижимной лапки или лапки для беспосадочного шитья, на машине Innov-is4000D.
- *3 Requires appropriate low shank adapter (A-15)
- *3 Un adaptateur approprié (A-15) est nécessaire
- *3 Ein geeigneter Tiefschaft-Adapter (15) wird benötigt
- *3 Naaivoet verlenging (A-15) vereist
- *3 Requiere un adaptador de porta-prensatelas adecuado (A-15)
- *3 *Richiede il corretto attacco adattatore (A-15)
- *3 Необходим адаптер для низкой посадки лапки.
- *4 Press foot holder (XC2242-051), screw (XA4813-051) are required.
- *4 supports pied presseur (XC2242-051), vis (XA4813-051) sont requis.
- *4 Nähfußhalter (XC2242-051), Schraube (XA4813-051) werden benötigt.
- *4 Persvoet houder (XC2242-051)en schroef (XA4813-051) zijn vereist.
- *4 Se necesita soporte del pie prentelas (XC2242-051), tornillo (XA4813-051)
- *4 Sono necessari il supporto piedino (XC2242-051) e la vite (XA4813-051).
- *4 Необходим лапкодержатель (XC2242-051), отвертка (XA4813-051).
- *5 F009N for Super Galaxie 2000
- *5 F009N pour Super Galaxie 2000
- *5 F009N für Super Galaxie 2000.
- *5 F009N voor Super Galaxie 2000
- *5 F009N para Super Galaxie 2000
- *5 Per la Super Galaxie 2000 il F009N.
- *5 F009N для Super Galaxie 2000
- *6 Embroidery foot "Q" instead of quilting foot can be used.
- *6 Un pied de broderie "Q" peut être utilisé à la place du pied de quilti.
- *6 Ein Stickfuß "Q" kann an Stelle eines Quiltingfußes verwendet werden.
- *6 Machine inclusief borduurvoet Q, welke als quiltvoet gebruikt kan worden.
- *6 Se puede utilizar un prensatelas de bordado "Q" en lugar de un prensatelas de acolchado.
- *6 Può essere utilizzato il piedino da ricamo "Q" invece del piedino per trapuntare.
- *6 Вышивальная лапка "Q" может использоваться как лапка для стежки.

- *7 Innov-is I only
- *7 Innov-is I seulement
- *7 Nur für Innov-is I
- *7 Alleen voor de Innov-is I
- *7 Innov-is I solamente
- *7 solo Innov-is I
- *7 только Innov-is I
- *8 For Innov-is 4000D/4000, 1500D/1500, QC-1000
- *8 Pour Innov-is 4000D/4000, 1500D/1500, QC-1000
- *8 Für Innov-is 4000D/4000, 1500D/1500, QC-1000
- *8 Voor de Innov-is 4000D/4000, 1500D/1500
- *8 Para Innov-is 400D/4000, 1500D/1500, QC-1000
- *8 per Innov-is 4000D/4000, 1500D/1500, QC-1000
- *8 Для Innov-is 4000D/4000, 1500D/1500, QC-1000
- *9 TFM-2 for Innov-is I 4000D/4000, 1500D/1500, QC-1000
- TFM-4 for Innov-is
- *9 TFM-2 pour Innov-is 4000D/4000, 1500D/1500, QC-1000
- TFM-4 pour Innov-is I
- *9 TFM-2 für Innov-is 4000D/4000, 1500D/1500, QC-1000
- TFM-4 für Innov-is I
- *9 TFM-2 voor de Innov-is 4000D/4000, 1500D/1500, QC-1000
- TFM-4 voor de Innov-is I
- *9 TFM-2 para Innov-is 4000D/4000, 1500D/1500, QC-1000
- TFM-4 para Innov-is I
- *9 TFM-2 per Innov-is 4000D/4000, 1500D/1500, QC-1000
- TFM-4 per Innov-is I
- *9 TFM-2 для Innov-is 4000D/4000, 1500D/1500, QC-1000
- TFM-4 для Innov-is I
- *10 Innov-is 4000D/4000 only
- *10 Innov-is 4000D/4000 seulement
- *10 Nur für Innov-is 4000D/4000
- *10 Alleen voor de Innov-is 4000D/4000
- *10 Innov-is 4000D/4000 solamente
- *10 solo Innov-is 4000D/4000
- *10 только Innov-is 4000D/4000
- *11 Innov-is 4500D, 4000D, 4000 only
- *11 Innov-is 4500D/4000D/4000 seulement
- *11 Nur für Innov-is 4000D/4000
- *11 Alleen voor de Innov-is 4000D/4000
- *11 Innov-is 4000D/4000 solamente
- *11 solo Innov-is 4000D/4000
- *11 только Innov-is 4000D/4000